

Frammento di sarcofago ligneo da el-Ġebeleyn (C 43).

ANNA MARIA DONADONI ROVERI

I SARCOFAGI EGIZI DALLE ORIGINI
ALLA FINE DELL'ANTICO REGNO



ROMA 1969
ISTITUTO DI STUDI DEL VICINO ORIENTE - UNIVERSITÀ

SERIE ARCHEOLOGICA

DIRETTORE: S. MOSCATI

— 16 —

A GIUSEPPE BOTTI

[This page is intentionally blank.]

PREFAZIONE

Il presente studio vuole essere una rassegna di quanto si sa sui sarcofagi dell'Antico Regno insistendo soprattutto sui particolari tecnici che spesso sono gli elementi più tipici di tale categoria di monumenti. L'opera si articola in una prima parte sistematica e descrittiva, e in una Appendice, costituita da un catalogo sommario comprendente i sarcofagi più importanti divisi in tre sezioni: A = sarcofagi reali, B = sarcofagi di pietra, C = sarcofagi di legno. Le note della prima parte fanno continuo riferimento all'Appendice, così da fornire un quadro quanto più possibile completo.

Il volume nasce dalla mia tesi di laurea e, per una serie di difficoltà di varia origine, vede la luce solo parecchi anni dopo la stesura, il che può spiegarne in parte le lacune, soprattutto bibliografiche.

Voglio qui esprimere la mia profonda gratitudine a quanti mi furono vicini nello studio e nella stesura, in primo luogo al prof. Giuseppe Botti, mio docente negli anni universitari, poi al prof. Sabatino Moscati che, con il suo fattivo e cordiale interessamento, ha promosso la pubblicazione del volume. Ringrazio anche i proff. Ranuccio Bianchi Bandinelli, Silvio Curto, Sergio Donadoni, Giovanni Garbini e Massimo Pallottino che mi furono prodighi di consigli e di aiuti.

Un doveroso ringraziamento vada anche a coloro che mi hanno fornito informazioni, disegni, fotografie: al prof. William Stevenson Smith che con straordinaria gentilezza ha messo a mia disposizione, oltre a dati, disegni e fotografie dei sarcofagi esistenti nel Museum of Fine Arts di Boston, anche appunti inediti degli scavi di G. A. Reisner a el-Ğiza; al prof. Hans Kayser, direttore del Roemer-Pelizaeus Museum di Hildesheim, al direttore del Rijksmuseum van Oudheden di Leiden, al dott. Victor Ghirghis direttore del Museo del Cairo, al dott. Giovanni Scichilone che mi ha fornito la maggior parte delle fotografie di pezzi esistenti nel Museo del Cairo, all'ing. Celeste Rinaldi e al maggiore Vito Maragioglio che mi hanno fornito disegni e indicazioni di monumenti da loro visitati, infine all'amico Giuseppe Fanfoni, autore di tutti i disegni.

A. M. DONADONI ROVERI

[This page is intentionally blank.]

ELENCO DELLE ABBREVIAZIONI

1. - LIBRI E ARTICOLI

- AYRTON-LOAT, *El-Mahasna* = E. R. AYRTON-W. L. LOAT, *Predynastic Cemetery at El-Mahasna* (= *EEF*, 31), London 1911.
- BADAWY, *Egyptian Architecture* = A. BADAWY, *A History of Egyptian Architecture*, I. *From the Earliest Times to the End of the Old Kingdom*, Giza (Egypt) 1954.
- BISSON DE LA ROQUE, *Abou-Roasch 1922-23* = F. BISSON DE LA ROQUE, *Rapport sur les fouilles d'Abou Roasch, 1922-1923* (= *FIFAO*, I, 3), Le Caire 1924.
- BISSON DE LA ROQUE, *Abou-Roasch 1924* = F. BISSON DE LA ROQUE, *Rapport sur les fouilles d'Abou Roasch, 1924* (= *FIFAO*, II, 1), Le Caire 1925.
- BORCHARDT, *Denkmäler* = L. BORCHARDT, *Denkmäler des Alten Reiches (ausser der Statuen)*, II (= *CGC*, Nr. 1295-1808), Le Caire 1964.
- BORCHARDT, *Kunstwerke* = L. BORCHARDT, *Kunstwerke aus dem aegyptischen Museum zu Cairo*, Cairo, s. d.
- BREASTED, *Ancient Records* = J. H. BREASTED, *Ancient Records of Egypt. Historical Documents from the Earliest Times to the Persian Conquest, Collected, Edited and Translated with Commentary by J. H. Breasted*, I-V, Chicago 1906-1907.
- BRUGSCH, *Thesaurus* = H. K. BRUGSCH, *Thesaurus Inscriptionum Aegyptiacarum. Altaegyptischen Inschriften gesammelt, verglichen übertragen, erklärt und autographiert von Heinrich Brugsch*, I-VI, Leipzig, 1883-1891.
- BRUNTON, *Badarian Civilisation* = G. BRUNTON-G. CATON THOMPSON, *The Badarian Civilisation and Predynastic Remains near Badari* (= *BSAE*, 46), London 1928.
- BRUNTON, *Matmar* = G. BRUNTON, *Matmar* (= *BMEME*, 1922-1931), London 1948.
- BRUNTON, *Mostagedda* = G. BRUNTON, *Mostagedda and the Tasian Culture* (= *BMEME*, 1928-1929), London 1937.
- BRUNTON, *Qau and Badari* = G. BRUNTON, *Qau and Badari*, I-II (= *BSAE*, 44, 45), London 1927, 1928.
- BRUNTON-ENGELBACH, *Gurob* = G. BRUNTON-R. ENGELBACH, *Gurob* (= *BSAE*, 41), London 1927.
- CHILDE, *New Light* = V. GORDON CHILDE, *New Light on the Most Ancient East*, London 1954⁴.
- CLARKE-ENGELBACH, *Egyptian Masonry* = S. CLARKE-R. ENGELBACH, *Ancient Egyptian Masonry. The Building Craft*, Oxford-London 1930.
- COUYAT-MONTET, *Ouâdi Hammâmât* = J. COUYAT-P. MONTET, *Les inscriptions hiéroglyphiques et hiératiques du Ouâdi Hammâmât* (= *MIFAO*, 34), Le Caire 1912.
- CURTO, *El-Ghiza* = S. CURTO, *Gli scavi italiani a el-Ghiza (1903)*, Roma 1963.
- DRIOTON-VANDIER, *L'Égypte* = E. DRIOTON-J. VANDIER, *L'Égypte (Les peuples de l'Orient méditerranéen)*, II, Paris 1962⁴.
- EDWARDS, *Pyramids* = I. E. S. EDWARDS, *The Pyramids of Egypt*, Harmondsworth 1961².

- EMERY, *Archaic Egypt* = W. B. EMERY, *Archaic Egypt*, Harmondsworth 1961.
- EMERY, *Great Tombs* = W. B. EMERY, *Great Tombs of the First Dynasty, I-III* (= *Excavations at Saqqara*), I, Cairo 1949; II-III, London 1954, 1958.
- EMERY, *Hemaka* = W. B. EMERY, *The Tomb of Hemaka* (= *Excavations at Saqqara*), Le Caire 1938.
- EMERY, *Hor-Aha* = W. B. EMERY, *Hor-Aha* (= *Excavations at Saqqara, 1937-1938*), Le Caire 1939.
- ENGELBACH-GUNN, *Harageh* = R. ENGELBACH-B. GUNN, *Harageh* (= *BSAE*, 28), London 1923.
- FIRTH-GUNN, *Teti Pyramid Cemeteries* = O. M. FIRTH-B. GUNN, *Teti Pyramid Cemeteries, I-II* (= *Excavations at Saqqara*), Le Caire 1926.
- FRANKFORT, *Birth of Civilization* = H. FRANKFORT, *The Birth of Civilization in the Near East*, London 1951.
- GARDINER, *Egyptian Grammar* = A. H. GARDINER, *Egyptian Grammar*, London 1957³.
- GARDINER, *Onomastica* = A. H. GARDINER, *Ancient Egyptian Onomastica*, Oxford 1947.
- GARSTANG, *Burial Customs* = I. GARSTANG, *The Burial Customs of Ancient Egypt as Illustrated by Tombs of the Middle Kingdom*, London 1907.
- GARSTANG, *Third Egyptian Dynasty* = I. GARSTANG, *Tombs of the Third Egyptian Dynasty at Reqaqnah and Bêt Khallaf*, Westminster 1904.
- GAUTHIER, *Livre des Rois, I* = H. GAUTHIER, *Le livre des Rois d'Égypte, I* (= *MIFAO*, 17), Le Caire 1908.
- GOYON, *Inscriptions rupestres* = G. GOYON, *Nouvelles inscriptions rupestres du Wadi Hammamat*, Paris 1957.
- GRÉBAUT, *Musée Égyptien* = E. GRÉBAUT, *Le Musée Égyptien. Recueil de monuments et notices sur les fouilles d'Égypte, I*, Le Caire 1890.
- HARRIS, *Lexicographical Studies* = J. R. HARRIS, *Lexicographical Studies in Ancient Egyptian Materials* (= *Deutsche Akademie der Wissenschaften zu Berlin. Institut für Orientforschung*, 54), Berlin 1961.
- HASSAN, *Giza* = S. HASSAN, *Excavations at Giza, I*, Oxford 1932; II-X, Cairo 1936-1960.
- History of Technology* = CH. SINGER-E. I. HOLMYARD-A. R. HALL, *A History of Technology, I*, Oxford 1954.
- JÉQUIER, *Architecture* = G. JÉQUIER, *Manuel d'archéologie égyptienne, I. Les éléments de l'architecture*, Paris 1924.
- JÉQUIER, *Frises d'objets* = G. JÉQUIER, *Les frises d'objets des sarcophages du Moyen Empire* (= *MIFAO*, 47), Le Caire 1921.
- JÉQUIER, *Monument funéraire de Pepi II* = G. JÉQUIER, *Le monument funéraire de Pepi II, I-III* (= *Fouilles à Saqqarah*), Le Caire 1936-1940.
- JÉQUIER, *Tombeaux de particuliers* = G. JÉQUIER, *Tombeaux de particuliers contemporains de Pepi II* (= *Fouilles à Saqqarah*), Le Caire 1929.
- JUNKER, *Giza* = H. JUNKER, *Giza. Bericht über die von der Akademie der Wissenschaften in Wien auf gemeinsame Kosten mit Dr. Wilhelm Pelizaeus unternommenen Grabungen auf dem Friedhof des Alten Reiches bei den Pyramiden von Giza, I-XII* (= *DOAW*, 69-75), Wien und Leipzig 1929-1955.
- JUNKER, *Merimde* = H. JUNKER-O. MENGHIN, *Vorläufiger Bericht über die Grabung der Akademie der Wissenschaften in Wien auf der neolithischen Siedlung von Merimde-Benissalame, I-IV*, *Anzeiger Wien*, 1929, nn. XVI-XVIII, pp. 156-250; 1930, nn. V-XIII, pp. 21-83; 1932, nn. I-IV, pp. 36-97; 1933, nn. XVI-XXVII, pp. 54-97; 1934, n. X, pp. 118-132; 1940, nn. I-V, pp. 3-25.
- JUNKER, *Turah* = H. JUNKER, *Bericht über die Grabungen der kaiserlichen Akademie der Wissenschaften in Wien auf dem Friedhof in Turah. Winter 1909-1910* (= *DKAW*, 56), Wien 1912.
- KEES, *Totenglauben* = H. KEES, *Totenglauben und Jenseitsvorstellungen der alten Ägypter*, Leipzig 1926.

- Kh. II* = Secondo racconto di Setne Khaemuaset (ed. F. LL. GRIFFITH, *Stories of the High Priest of Memphis, the Sethon of Herodotus and the Demotic Tales of Khamuas*, Oxford 1900).
- KOENIGSBERGER, *Aegyptische Tür* = O. KOENIGSBERGER, *Die Konstruktion der ägyptischen Tür* (= *Äg. Forsch.*, 2), Glückstadt-Hamburg 1936.
- LACAU, *Sarcophages* = P. LACAU, *Sarcophages antérieurs au Nouvel Empire*, I-II (= *CGC*, nn. 28001-28126), Le Caire 1904, 1906.
- LAUER, *Monuments du roi Zoser* = J. P. LAUER, *Études complémentaires sur les monuments du roi Zoser à Saqqarah* (= *Supplément ASAE*, 9), Le Caire 1948.
- LAUER, *Observations* = J. P. LAUER, *Observations sur les pyramides*, Le Caire 1960.
- LAUER, *Problème des pyramides* = J. P. LAUER, *Le problème des pyramides d'Égypte*, Paris 1952.
- LAUER, *La pyramide à degrés* = J. P. LAUER, *La pyramide à degrés* (= *Fouilles à Saqqarah*), Le Caire 1936.
- LEPSIUS, *Denkmäler* = C. R. LEPSIUS, *Denkmäler aus Aegypten und Aethiopien*, I-XII, Berlin 1849-1859.
- LUCAS-HARRIS, *Materials and Industries* = A. LUCAS-J. R. HARRIS, *Ancient Egyptian Materials and Industries*, London 1962⁴.
- MACE, *Naga-ed-Dêr*, II = A. C. MACE, *The Early Dynastic Cemeteries of Naga-ed-Dêr* (= *University of California, Egyptian Series*, 5), Leipzig 1909.
- MACIVER-MACE, *El-Amrah and Abydos* = D. RANDALL MACIVER-A. C. MACE, *El-Amrah and Abydos* (= *EEF*, 23), London 1902.
- MARAGIOGLIO-RINALDI, *Notizie sulle piramidi* = V. MARAGIOGLIO-C. RINALDI, *Notizie sulle piramidi di Zedefrà, Zedkarâ Isesi, Teti*, Torino 1962.
- MARAGIOGLIO-RINALDI, *Piramidi menfite* = V. MARAGIOGLIO-C. RINALDI, *L'architettura delle piramidi menfite*, II-V, Torino 1963-1966.
- MARIETTE, *Notice* = A. MARIETTE, *Notice des principaux monuments exposés dans les galeries provisoires du Musée d'antiquités égyptiennes de S. A. le vice-roi à Boulaq*, Alexandrie 1864.
- MASPERO, *Archéologie égyptienne* = G. MASPERO, *L'archéologie égyptienne*, Paris 1887.
- MASPERO, *Guide* = G. MASPERO, *Guide du visiteur au Musée du Caire*, Le Caire 1912.
- MOND-MYERS, *Cemeteries of Armant* = R. MOND-O. H. MYERS, *Cemeteries of Armant I*, I-II, London 1937.
- DE MORGAN, *Recherches* = J. DE MORGAN, *Recherches sur les origines de l'Égypte*, I-II, Paris 1896-1897.
- NAVILLE, *Cemeteries of Abydos*, I = E. NAVILLE, *The Cemeteries of Abydos, I. The Mixed Cemetery of Umm el-Ga'ab* (= *EEF*, 33), London 1914.
- PEET, *Cemeteries of Abydos*, II = T. E. PEET, *The Cemeteries of Abydos, II. 1911-1912* (= *EEF*, 34), London 1914.
- PEET-LOAT, *Cemeteries of Abydos*, III = T. E. PEET-W. L. S. LOAT, *The Cemeteries of Abydos, III. 1912-1913* (= *EEF*, 35), London 1913.
- PERRING, *Pyramids* = J. S. PERRING, *The Pyramids of Gizeh from Actual Survey and Admeasurement*, I-III, London 1839-1842.
- PERROT-CHIPIEZ, I = G. PERROT-CH. CHIPIEZ, *Histoire de l'art dans l'antiquité*, I. *L'Égypte*, Paris 1882.
- PETRIE, *Arts and Crafts* = W. M. FL. PETRIE, *The Arts and Crafts of Ancient Egypt*, London 1910.
- PETRIE, *Denderêh* = W. M. FL. PETRIE, *Denderêh 1898* (= *EEF*, 17), London 1900.
- PETRIE, *Deshaskeh* = W. M. FL. PETRIE, *Deshaskeh* (= *EEF*, 15), London 1898.
- PETRIE, *Diospolis Parva* = W. M. FL. PETRIE, *Diospolis Parva. The Cemeteries of Abadiyeh and Hu* (= *EEF*, 20), London 1901.
- PETRIE, *Egyptian Architecture* = W. M. FL. PETRIE, *Egyptian Architecture*, London 1938.
- PETRIE, *Gizeh and Rifeh* = W. M. FL. PETRIE, *Gizeh and Rifeh* (= *BSAE*, 13), London 1907.
- PETRIE, *The Labyrinth* = W. M. FL. PETRIE-G. A. WAINWRIGHT-E. MACKAY, *The Labyrinth, Gerzeh and Mazghuneh* (= *BSAE*, 21), London 1912.

- PETRIE, *Medum* = W. M. FL. PETRIE, *Medum*, London 1892.
- PETRIE, *Pyramids* = W. M. FL. PETRIE, *The Pyramids and Temples of Gizeh*, London 1883.
- PETRIE, *Qurneh* = W. M. FL. PETRIE, *Qurneh* (= *BSAE*, 16), London 1909.
- PETRIE, *Tarkhan I* = W. M. FL. PETRIE-G. A. WAINWRIGHT-A. H. GARDINER, *Tarkhan I and Memphis V* (= *BSAE*, 23), London 1913.
- PETRIE, *Tarkhan II* = W. M. FL. PETRIE, *Tarkhan II* (= *BSAE*, 26) London 1914.
- PETRIE, *Tools and Weapons* = W. M. FL. PETRIE, *Tools and Weapons* (= *BSAE*, 30), London 1917.
- PETRIE-MACKAY, *Heliopolis* = W. M. FL. PETRIE-E. MACKAY, *Heliopolis, Kafr Ammar and Shurafa* (= *BSAE*, 24), London 1915.
- PETRIE-MACKAY-WAINWRIGHT, *Meydum and Memphis III* = W. M. FL. PETRIE-E. MACKAY-G. WAINWRIGHT, *Meydum and Memphis (III)* (= *BSAE*, 18), London 1910.
- PETRIE-QUIBELL, *Naqada and Ballas* = W. M. FL. PETRIE-J. E. QUIBELL, *Naqada and Ballas, 1895*. London 1896.
- PORTER-MOSS = B. PORTER-R. MOSS, *Topographical Bibliography of Ancient Egyptian Hieroglyphic Texts, Reliefs and Paintings*, I-VII, Oxford 1927-1951.
- PRISSE D'AVENNES, *Art égyptien* = A. C. T. E. PRISSE D'AVENNES, *Histoire de l'art égyptien d'après les monuments*, Paris 1878-1879.
- QUIBELL, *Archaic Mastabas* = J. E. QUIBELL, *Archaic Mastabas* (= *Excavations at Saqqara*), Le Caire 1923.
- QUIBELL, *Ballas* = J. E. QUIBELL, *Ballas* (= *BSAE*, 1), London 1896.
- QUIBELL, *El-Kab* = J. E. QUIBELL-S. CLARKE-J. TYLOR, *El-Kab* (= *BSAE*, 3), London 1898.
- QUIBELL, *Hesy* = J. E. QUIBELL, *The Tomb of Hesy* (= *Excavations at Saqqara*), Le Caire 1913.
- REISNER, *Development* = G. A. REISNER, *The Development of the Egyptian Tomb down to the Accession of Cheops*, Cambridge (Mass.) 1936.
- REISNER, *Giza, I* = G. A. REISNER, *A History of Giza Necropolis, I*, Cambridge (Mass.) 1942.
- REISNER, *Giza, II* = G. A. REISNER-W. S. SMITH, *A History of Giza Necropolis, II. The Tomb of Hetep-Heres the Mother of Cheops*, Cambridge (Mass.) 1955.
- REISNER, *Mycerinus* = G. A. REISNER, *Mycerinus. The Temples of the Third Pyramid at Giza*, Cambridge (Mass.) 1931.
- REISNER, *Naga-ed-Dér, I* = G. A. REISNER, *The Early Dynastic Cemeteries of Naga-ed-Dér, I (Hearst Egyptian Expedition)*, Leipzig 1908.
- REISNER, *Naga-ed-Dér, III* = G. A. REISNER, *A Provincial Cemetery of the Pyramid Age. Naga-ed-Dér, III*, Oxford 1932.
- RICKE, *Bemerkungen* = H. RICKE, *Bemerkungen zur ägyptischen Baukunst des Alten Reiches, I-II* (= *Beiträge zur ägyptischen Bauforschung und Altertumskunde*, 4-5), Zürich 1944-1950.
- DE ROUGÉ, *Inscriptions hiéroglyphiques* = E. DE ROUGÉ, *Inscriptions hiéroglyphiques copiées en Égypte pendant la mission scientifique de . . . E. de Rougé*, I-IV, Paris 1877-1879.
- DE ROUGÉ, *Recherches* = E. DE ROUGÉ, *Recherches sur les monuments qu'on peut attribuer aux six premières dynasties de Manethon précédées d'un rapport adressé à M. le Ministre de l'Instruction Publique sur les résultats généraux de la mission*, Paris 1866.
- SCHARFF, *Abusir el-Me'eq* = A. SCHARFF, *Das vorgeschichtliche Graeberfeld von Abusir el-Me'eq* (= *WVDOG*, 49), Leipzig 1926.
- SCHMIDT, *Levende og Døde* = V. SCHMIDT, *Levende og Døde i det Gamle Aegypten*, København 1919.
- SETHE, *Übersetzung und Kommentar* = K. SETHE, *Übersetzung und Kommentar zu den altägyptischen Pyramidentexten*, I-VI, Glückstadt 1935-1962.
- SETHE, *Urkunden* = K. SETHE, *Urkunden des alten Reiches*, Leipzig 1932-1933.
- Sinuhe* = *Racconto di Sinuhe* (ed. A. M. BLACKMAN, *Middle-Egyptian Stories* = *Bibliotheca Aegyptiaca*, 2), Bruxelles 1932).
- Tell Edfou* = MICHALOWSKI e altri, *Tell Edfou* (= *Fouilles Franco-Polonaises*), I-III, Le Caire 1937-1950.

- TP = Testi delle Piramidi (ed. K. SETHE, *Die altägyptischen Pyramidentexten nach den Papierabdrücken und Photographien des Berliner Museums*, I–IV, Leipzig 1908–1922).
- VANDIER, Manuel = J. VANDIER, *Manuel d'archéologie égyptienne*, I–IV, Paris 1952–1960.
- VYSE, Operations = H. VYSE, *Operations Carried on at the Pyramids of Gizeh in 1837*, I–III, London 1840–1842.
- WB: A. ERMAN–H. GRAPOW, *Wörterbuch der aegyptischen Sprache*, I–V, Leipzig 1926–1931.

2. – COLLEZIONI

- Äg. Forsch. = *Ägyptologische Forschungen*.
- AO = *Der Alte Orient*.
- ASE = *Archaeological Survey of Egypt and Egyptian Exploration Fund*.
- BE = *Bibliothèque d'Étude*.
- BMEME = *British Museum Expedition to Middle Egypt*.
- BSAE = *British School of Archaeology in Egypt and Egyptian Research Account*.
- CGC = *Catalogue Général du Musée du Caire*.
- DKAW = *Denkschriften der Kaiserliche Akademie der Wissenschaften in Wien* (poi: DOAW).
- DOAW = *Denkschriften der Osterreichischen Akademie der Wissenschaften in Wien*.
- EEF = *Excavations Memoirs of the Egyptian Exploration Fund*.
- FIFAO = *Fouilles de l'Institut Français d'Archéologie Orientale du Caire*.
- MIFAO = *Mémoires publiés par les Membres de l'Institut Français d'Archéologie Orientale du Caire*.
- Stb. BAW = *Sitzungsberichte der Bayerischen Akademie der Wissenschaften*.
- WVDOG = *Wissenschaftliche Veröffentlichungen der Deutschen Orient-Gesellschaft*.

3. – PERIODICI

- AfO = *Archiv für Orientforschung*.
- AJSLI = *The American Journal of Semitic Languages and Literatures*.
- Anzeiger Wien = *Anzeiger der Akademie der Wissenschaften in Wien. Philosophisch-historische Klasse*.
- ASAE = *Annales du Service des Antiquités de l'Égypte*.
- ASIPS = *Atti della Società Italiana per il Progresso delle Scienze*.
- BFA = *University of Egypt. Bulletin of the Faculty of Arts*.
- BIE = *Bulletin de l'Institut d'Égypte*.
- BIFAO = *Bulletin de l'Institut Français d'Archéologie Orientale*.
- BMFA = *Bulletin of the Museum of Fine Arts*.
- BMMA = *Bulletin of the Metropolitan Museum of Art*.
- CdE = *Chronique d'Égypte*.
- CRAIBL = *Académie des Inscriptions et Belles Lettres. Comptes Rendus*.
- FuF = *Forschungen und Fortschritte*.
- ILN = *The Illustrated London News*.
- JARCE = *Journal of the American Research Center in Egypt*.
- JEA = *The Journal of Egyptian Archaeology*.

- JEOL = *Jaarbericht van het Vooraziatisch-Egyptisch Genootschap (Gezelschap) « Ex Oriente Lux ».*
 JNES = *Journal of Near Eastern Studies.*
 MDAIK = *Mitteilungen der Deutschen Archäologischen Instituts. Abteilung Kairo.*
 MDOG = *Mitteilungen der Deutschen Orient-Gesellschaft.*
 OLZ = *Orientalistische Literaturzeitung.*
 OMRO = *Oudheidkundige Mededelingen uit het Rijksmuseum van Oudheden te Leiden.*
 PSBA = *Proceedings of the Society of Biblical Archaeology.*
 RAAO = *Revue d'Assyriologie et d'Archéologie Orientale.*
 RdE = *Revue d'Égyptologie.*
 RSO = *Rivista degli Studi Orientali.*
 RT = *Recueil de Travaux Relatifs à la Philologie et à l'Archéologie Égyptiennes et Assyriennes.*
 ZÄS = *Zeitschrift für Ägyptische Sprache und Altertumskunde.*

4. - ALTRE ABBREVIAZIONI

- JdE = *Journal d'Entrée du Musée du Caire.*
 SdE = *Service des Antiquités de l'Égypte.*

LA PREISTORIA

I. LE SEPOLTURE DELL'ETÀ NEOLITICA.

In Egitto il periodo neolitico¹, cui appartengono le più antiche tombe finora conosciute, non mostra tracce di sarcofagi; vengono tuttavia impiegate varie forme di riparo per il cadavere che costituiscono l'embrione da cui, in età eneolitica, si svilupperà il vero e proprio sarcofago.

Fin da questo periodo si manifesta una netta differenziazione fra le culture dell'Alto e quelle del Basso Egitto, testimoniata, oltre che da altri elementi, dalla diversità dei riti funerari². Le discrepanze più notevoli consistono nell'ubicazione e nell'orientamento delle sepolture, che nel Basso Egitto si trovano all'interno dei villaggi presso o dentro le case³ e mostrano cadaveri variamente orientati⁴, nell'Alto Egitto, invece, sono dislocate in necropoli isolate ai margini del deserto⁵ ed hanno il cadavere per lo più orientato con il capo a sud e il volto ad ovest⁶.

¹ Il paleolitico, che pure è noto da vari ritrovamenti di materiale litico, non ha fornito finora alcuna tomba; tale mancanza tuttavia non esclude in maniera assoluta la possibilità che tombe siano esistite: varie cause, tra cui le inondazioni del Nilo, potrebbero averne cancellato ogni traccia.

² Per un riepilogo della questione, con ampia bibliografia, si veda W. C. HAYES, *Most Ancient Egypt*, capp. III-IV, JNES, XXIII, 1964, pp. 217-274. Ad esso si aggiunga: R. P. CHARLES, *Essai sur la chronologie des civilisations prédinastiques d'Égypte*, JNES, XVI, 1957, pp. 240-253.

³ JUNKER, *Merimde*, I-VI; F. DEBONO, *El Omari (près d'Hérouan)*, ASAE, XLVIII, 1948, pp. 561-569; F. DEBONO, *Hérouan: el-Omari, Fouilles du Service des Antiquités (1943-1944)*, CdE, XXI, n. 41, 1946, pp. 50-54; F. DEBONO, *La civilisation prédinastique d'el-Omari*, BIE, XXXVII, 1, 1956, pp. 329-339. A el-'Omari però si sono trovate anche due necropoli isolate, il cui scavo fu iniziato dal Bovier-Lapierre [cfr. P. BOVIER-LAPIERRE, *Une nouvelle station néolithique (El-Omari) au nord d'Hérouan (Égypte)*, *Compte rendu du congrès international de géographie - Le Caire, avril 1925*, IV, Le Caire 1926, pp. 268-282] e la cui relazione cronologica col villaggio scoperto dal Debono è tuttora ignota.

⁴ Merimda: lato destro (85%), testa a nord, nord-est (60%), volto verso l'abitazione (?); cfr. JUNKER, *Merimde*, I, p. 195 sgg.; el-'Omari (tombe presso le capanne): lato sinistro, testa a sud, volto a ovest, analogamente a quanto avviene nelle necropoli del sud; cfr. F. DEBONO, CdE, XXI, n. 41, 1946, p. 51; el-'Omari (necropoli esterne): lato destro o sinistro indifferentemente, orientamento nord-sud e est-ovest.

⁵ BRUNTON, *Mostagedda*, pp. 2-33. La diversa ubicazione delle tombe rispetto alle abitazioni è stata spiegata in vari modi. JUNKER, *Merimde*, I, pp. 196-197, vede, nelle tombe frammiste alle abitazioni, la prova di una popolazione ormai sedentarizzata, mentre le necropoli all'esterno sarebbero segni di popolazione nomade o seminomade. Ma, a parte il fatto che gli sviluppi successivi sembrano dimostrare il contrario, occorre anche ricordare che l'uso di seppellire i morti dentro o presso le abitazioni è assai diffuso nell'Africa settentrionale e nell'Asia Anteriore, e non a caso si incontra in località del Basso Egitto, posto nella posizione più favorevole per i contatti etnici e culturali con tali regioni.

⁶ Deyr Tāsa: lato sinistro, testa a sud (32 su 35), a nord (3 su 35), volto a ovest; cfr. BRUNTON, *Mostagedda*, p. 26.

La tipologia delle sepolture invece non varia, né del resto differisce molto dalle consimili sepolture neolitiche conosciute, anche al difuori dell'Egitto. Il cadavere giace rannicchiato con le ginocchia sollevate verso il petto⁷, coricato su di un fianco, in fosse rotonde o grossolanamente ovali, che ripetono la pianta delle abitazioni, talora foderate con stuoie⁸, accompagnato da qualche semplice oggetto di corredo (vasi, chicchi di grano, ossa di animali, ecc.).

Tuttavia, già a partire dalla prima età neolitica, si avverte la necessità di riparare il morto dalla sabbia e dal ciottolame con cui veniva riempita la fossa. Un'eco di questa preoccupazione si ha in alcuni passi dei Testi delle Piramidi nei quali ci si rivolge al morto, invitandolo a « scuotere la polvere » (terra-sabbia)⁹. È evidente che tale espressione non ha nessun significato se riferita all'epoca in cui è stata scritta, quando il cadavere veniva seppellito in un sarcofago all'interno della piramide; acquista invece valore se si pensa alle semplici fosse del periodo preistorico scavate nella sabbia ai margini del deserto. A tale scopo si usavano stuoie intrecciate di giunco, corde, canne o paglia, poste a tappezzare il fondo e le pareti della fossa¹⁰, oppure a ricoprire o ad avvolgere completamente il cadavere. Talvolta, oltre alle stuoie, sono usate anche pelli o tessuti di lino, forse resti di abiti, più che di ripari¹¹. È a volte difficile stabilire se i resti di stuoie trovati in una tomba si limitassero a coprire il fondo o facessero parte di un tetto¹², poi caduto sul cadavere

⁷ A. WIEDEMANN, in DE MORGAN, *Recherches*, p. 211, cerca di interpretare tale atteggiamento come una riproduzione della posizione embrionale, preludio ad una nuova nascita dal seno della terra. A tale interpretazione si oppone il KEES, *Totenglauben*, pp. 21-22, sostenendo che la posizione rannicchiata ha soltanto lo scopo pratico di risparmiare spazio e scavare quindi una fossa più piccola, date le difficoltà di lavorazione con i mezzi ancora imperfetti. Dello stesso parere è lo SCHARFF, *Abusir el-Meleq*, pp. 9-10, che spiega il gran numero di cocci trovati nelle fosse di Abū Šir el-Meleq come arnesi di scavo primitivi, e fa perciò notare la difficoltà del lavoro che spingeva a fare fosse piccole. A queste obiezioni si può tuttavia rispondere che la posizione rannicchiata è la più comune per l'uomo neolitico in tutte le parti della terra, anche quando non è necessario scavare una fossa, e che, proprio ad Abū Šir el-Meleq dove sono stati trovati i cocci, le fosse vanno allargandosi notevolmente. L'opinione del Wiedemann poi sembra troppo intellettualistica per la mentalità neolitica. Il KEES, *Totenglauben*, p. 71, ammette anche che questa fosse la normale posizione di riposo dell'uomo primitivo. Il Brunton ha trovato a el-Badārī una conferma di tale interpretazione nel fatto che la testa era posta sempre più in alto del corpo. A Deyr Tāsa sotto il corpo del morto erano addirittura cuscini di paglia o pelli ripiegate e a ʿArḥān, in età tinita, si trovano sepolture su letti piuttosto che in sarcofagi; cfr. ENGELBACH-GUNN, *Harageh*, p. 23; ciò prova che, qualunque fosse l'interpretazione all'origine, gli Egiziani, almeno in un secondo momento, consideravano tale posizione come quella del sonno. Non è neppure da escludere, considerando i casi, peraltro rari, in cui il corpo è strettamente legato con corde, che tale mezzo avesse lo scopo magico di impedire al morto di uscire dalla fossa per tormentare i vivi.

⁸ A Deyr Tāsa quattro fosse sono rettangolari con angoli arrotondati, ma potrebbe trattarsi di un puro caso oppure, con più verosimiglianza, potrebbero essere più tarde, dato che non esistono altrove esempi di tale forma prima della S.D. 40; cfr. BRUNTON, *Mostagedda*, p. 26 (tombe 437, 438, 439, 3004).

⁹ *TP Spr.* 653, 735, 747, 1068, 1292, 1363, 1732, 1878, 2008.

¹⁰ Un esempio assai chiaro si ha nella tomba 464 di Deyr Tāsa: BRUNTON, *Mostagedda*, p. 6, che conteneva lo scheletro di una donna anziana, coricata su due spessori di pelli e su di una stuoia che risaliva fino a circa 50 cm. lungo le pareti della fossa; sul corpo erano stese sette o otto pelli a corto pelo bruno, ma non c'era nessuna traccia di stuoie come copertura.

¹¹ A Deyr Tāsa il morto era avvolto: in una stuoia (18 casi); in una pelle d'animale e una stuoia (18); in una stoffa, una pelle e una stuoia (4); in una pelle sola (4); in una pelle e una stoffa (1); in una stoffa soltanto (1); in una stoffa e una stuoia (1): BRUNTON, *Mostagedda*, pp. 5-7. Cfr. ancora: F. DEBONO, *CdE*, XXI, n. 41, 1946, p. 53; F. DEBONO, *ASAE*, XLVIII, 1948, pp. 564, 567.

¹² Un esempio assai chiaro di tetto formato da una stuoia sostenuta da quattro travetti lignei fu rinvenuto a el-'Omari: F. DEBONO, *BIE*, XXXVII, 1, 1956, p. 334.

stesso, oppure avvolgessero totalmente il corpo, nel qual caso vi si potrebbe scorgere una forma embrionale di sarcofago. In qualche caso si può notare come gli oggetti più preziosi del corredo funerario vengano trovati avvolti insieme col morto nella stessa stuoia, così come, in età più tarda, saranno posti nell'interno del sarcofago. All'inizio, però, tomba e sarcofago non sono ben differenziati e solo in un secondo tempo ognuno di essi acquisterà caratteri e funzioni ben definite.

Gli stessi sistemi di riparo con stuoie e pelli si trovano anche in Mesopotamia, più o meno nello stesso periodo¹³, ma non è necessario postulare per questo reciproci influssi, perché, come la caratteristica posizione rannicchiata, essi sono elementi comuni delle culture neolitiche anche in altre regioni.

Solo verso la fine del periodo neolitico appaiono per la prima volta, a Deyr Tāsa, dei « panieri » rettangolari di bastoni, coperti da una stuoia; in essi il cadavere giace avvolto da tele e pelli, talvolta con il capo posato su una specie di cuscino formato da paglia o da pelli ripiegate¹⁴. È questo il primo chiaro esempio di sarcofago, nel senso di un riparo creato all'esterno della fossa, e del tutto autonomo rispetto ad essa.

II. LE SEPOLTURE DELL'ETÀ ENEOLITICA.

A. - *Età badariana.*

Anche in età badariana non vi sono mutamenti essenziali: le necropoli¹⁵ sorgono isolate dai villaggi, ai margini del deserto, e le fosse sono ancora ovali e talvolta rotonde¹⁶, con pareti svasate verso l'esterno. Il morto¹⁷ è avvolto in tele e pelli, le prime con fun-

¹³ Cfr. ad esempio: C. L. WOOLLEY, *Ur Excavations*, II, *The Royal Cemetery*, Oxford 1934, pp. 135-136, tav. 15 B; A. L. PERKINS, *The Comparative Archaeology of Early Mesopotamia* (= *Studies in Ancient Oriental Civilisation*, 25), Chicago 1949, pp. 71-72, 133; CHILDE, *New Light*, p. 148; E. HEINRICH, *Fara. Ergebnisse der Ausgrabungen der deutschen Orient-Gesellschaft in Fara und Abu Hatab 1902-1903*, Berlin 1931, p. 17; A. I. TOBLER, *Excavations at Tepe Gawra*, I, Philadelphia-London 1950, pp. 77-78.

¹⁴ BRUNTON, *Mostagedda*, p. 27, tav. VI, 5, 8; VANDIER, *Manuel*, I, pp. 168-172.

¹⁵ BRUNTON, *Badarian Civilisation*, pp. 1-42, 74-76, tavv. I-XXIX, LIX; S. GABRA, *Fouilles du Service des Antiquités à Deir Tassa*, ASAE, XXX, 1930, pp. 147-158; BRUNTON, *Mostagedda*, pp. 33-63; BRUNTON, *Matmar*, pp. 4-12.

¹⁶ A el-Mustagidda: BRUNTON, *Mostagedda*, p. 43, alcune fosse di questo periodo sono rettangolari con angoli arrotondati. Le dimensioni variano notevolmente; cfr. BRUNTON, *Badarian Civilisation*, p. 18. Alcune erano coperte; sono stati infatti trovati resti di pali, travi e pertiche che sostenevano una stuoia coperta di frasche.

¹⁷ Conserva la posizione contratta ed è coricato sul lato sinistro col volto a ovest. La testa è posta ora a sud e ora a nord, eccezionalmente a est e a ovest. I morti con la testa a nord sono coricati sul fianco destro per presentare anch'essi il volto a ovest: cfr. VANDIER, *Manuel*, I, pp. 193-194. Non è ancora praticato lo smembramento intenzionale che sembra sia adottato, probabilmente con scopi magici, nell'età di Naqāda I, cfr. BRUNTON, *Badarian Civilisation*, p. 19; VANDIER, *Manuel*, I, pp. 194-195, 248. Non sappiamo se venisse usato qualche artificio per conservare il cadavere; nelle fosse esplorate « *the internal organs had always disappeared* », come afferma il BRUNTON, *Badarian Civilisation*, p. 19, e i corpi sono in stato di conservazione abbastanza buono.

zione di abiti¹⁸ e le seconde, forse, di coperte o mantelli¹⁹. La fossa è spesso rivestita con stuoie e altre stuoie sono poste come tettoia al disopra del cadavere. Sia a el-Mustagidda, sia a el-Badārī²⁰, si sono trovati numerosi esempi di stuoie avvolgenti totalmente il cadavere e ad el-Matmar si è trovato un cadavere coperto con stuoie cementate tra loro da fango. In alcune tombe si trova un insieme di canne e bastoni formanti un rettangolo: potrebbe trattarsi di un feretro o del fondo di un sarcofago a cesto.

A el-Mustagidda vi sono costruzioni di bastoni e frasche formanti un grande paniere, spesso ricoperto da più strati di stuoie e frasche; altrove vi è una semplice cornice di legno posta su uno strato di frasche; talvolta essa è coperta da una stuoia di corda in modo da formare una specie di tenda in miniatura²¹. Il Brunton cita anche un sarcofago di canne usato per un bambino, ma non lo descrive²². Il Vandier infine afferma che non è impossibile esistessero anche specie di sarcofagi in giunco intrecciato. Non vi è ancora nessuna traccia, invece, di sarcofagi di legno o di argilla.

B. — *Età naqadiana.*

Durante l'età di Naqāda²³, e precisamente verso la S.D. 40, si nota un cambiamento radicale nella forma delle fosse che cominciano ad evolversi dalla pianta rotonda od ovale verso la pianta rettangolare, né mancano esempi di forma rettangolare con angoli smussati²⁴. Esse seguono la forma delle abitazioni che, intorno a questa stessa data, subiscono la

¹⁸ Nella sepoltura di un uomo si sono trovate tracce di tela sulle anche e ciò potrebbe far pensare ad un perizoma. Alcune volte la tela avvolge solo la testa del defunto: BRUNTON, *Badarian Civilisation*, pp. 7, 19.

¹⁹ Alcune pelli erano cucite e bordate con una specie di striscia di cuoio e sembravano mantelli. Talvolta il corpo era avvolto in una pelle e poi in una stuoia; talvolta, ma più di rado, si trova solo la stuoia: BRUNTON, *Badarian Civilisation*, pp. 7-19.

²⁰ Il VANDIER, *Manuel*, I, p. 196, afferma che a el-Badārī non sembra sia esistito l'uso di avvolgere totalmente il corpo con stuoie, ma BRUNTON, *Badarian Civilisation*, pp. 6-20, usa parecchie volte le espressioni: « *matting wrapping* » e « *wrapped in matting* ».

²¹ BRUNTON, *Badarian Civilisation*, p. 20.

²² BRUNTON, *Badarian Civilisation*, p. 14, si limita a darne le misure: in. 18 × 22 = cm. 46 × 56 circa.

²³ Sulle necropoli di questo periodo si vedano, procedendo da nord a sud: Ma'adi: O. MENGHIN-M. AMER, *The Excavation of the Egyptian University in the Neolithic Site at Maadi. First Preliminary Report*, Cairo 1932. *Second Preliminary Report*, Cairo 1936; M. AMER, *The Excavations of the Egyptian University at Maadi*, BFA, I, part II, 1933, pp. 321-324, II, part II, 1934, pp. 176-178; O. MENGHIN, *Die Grabung der Universität Kairo bei Maadi (3. Grabungsjahr)*, MDAIK, Bd. V, Heft 2, 1934, pp. 111-118; Ćerza: PETRIE, *The Labyrinth*, pp. 1-24; Abū Šir el-Meleq: SCHARFF, *Abusir el-Meleq*, pp. 6-83; el-Ćaraĝa: ENGELBACH-GUNN, *Harageh*, pp. 2, 6-7, tavv. VI-VII, XXV-XXIX; el-Badārī: BRUNTON, *Badarian Civilisation*, pp. 42-67, el-Maĥāsna: AYRTON-LOAT, *El-Mahasna*, pp. 1-23; Abido: MACIVER-MACE, *El-Amrah and Abydos*, pp. 53-55; NAVILLE, *Cemeteries of Abydos*, I, pp. 1-17, tavv. I-IX; PEET, *Cemeteries of Abydos*, II, pp. 14-19, tavv. I-II; el-'Amra: MACIVER-MACE, *El-Amrah and Abydos*, pp. 1-52; Diospolis Parva: PETRIE, *Diospolis Parva*, pp. 1-36; Naqāda: PETRIE-QUIBELL, *Naqada and Ballas*, pp. 18-64; Armant: MOND-MYERS, *Cemeteries of Armant*, pp. 1-16, 26-31 e *passim* fino a p. 162. Un riepilogo in VANDIER, *Manuel*, I, pp. 234-260.

²⁴ MACIVER-MACE, *El-Amrah and Abydos*, pp. 6-14, tavv. II-V; AYRTON-LOAT, *El-Mahasna*, pp. 3-9, tavv. I-X; VANDIER, *Manuel*, I, pp. 234-260.

medesima evoluzione²⁵; nel nord questa ha inizio, probabilmente per influsso del sud, solo a partire dalla S.D. 63²⁶.

Le fosse più antiche non hanno rivestimento (eccezionali gli esempi di el-'Omarī, rivestiti in blocchi di pietra²⁷), ma più tardi, tra le S.D. 63 e 76, cominciano a fare la loro apparizione rivestimenti interni in argilla o mattoni cotti al sole, impiegati però soltanto nelle tombe più importanti e non implicanti perciò necessariamente una seriorità cronologica. Si vede in tale sistema una delle testimonianze più esplicite della rivoluzione sociale che si andava verificando in quel periodo, con la trasformazione dei villaggi in città, dei capi locali in sovrani investiti della regalità divina, delle democrazie rurali in signorie, destinate poi ad unificarsi, all'alba del periodo storico, in un unico stato²⁸. Questa trasformazione ci è documentata appunto dalle tombe, che nelle età precedenti erano uguali per tutti i membri della comunità (solo la presenza di qualche insegna, come lo scettro *'mś* in una tomba di el-'Omarī²⁹, poteva far sospettare la presenza di un capo); ora, invece, mentre i privati cittadini continuano ad essere sepolti in semplici fosse, le tombe dei sovrani, dei loro familiari e dei funzionari si sviluppano sempre di più sia in profondità sia in ampiezza. Appaiono anche talora resti di sovrastrutture, per quanto se ne siano trovate solo tracce minime che rendono difficili le ipotesi sulla loro tipologia, ma probabilmente si trattava di tumuli in pietra e ciottoli³⁰. Del resto già le tombe neolitiche di el-'Omarī erano in qualche caso contrassegnate in superficie da rozzi tumuli in pietre³¹. Altri tumuli di età badariana e naqadiana furono scoperti nel deserto orientale³².

Ad Abū Šir el-Me'leq compare, per le fosse in mattoni, una prima forma ben definita di tetto: vi è infatti una intelaiatura di travi³³ che posa sul rivestimento interno in legno, quando c'è, oppure su mattoni sporgenti incastrati nell'argilla. È probabile che tali tombe avessero anche una sovrastruttura, ma non se ne sono trovate tracce.

Alcune fosse hanno, oltre al rivestimento in argilla o mattoni, anche un rivestimento in legno. Ad Abū Šir el-Me'leq sono state trovate fosse rettangolari divise in compartimenti per mezzo di tavole di legno e muri di mattoni³⁴. Si tratta forse di cenotafi, come

²⁵ VANDIER, *Manuel*, I, pp. 498-532.

²⁶ A Ġerza sono state trovate solo tombe ovali o grossolanamente ovali, talvolta rivestite d'argilla: G. A. WAINWRIGHT, in PETRIE, *The Labyrinth*, p. 4; a el-Haraġa le fosse sono in pessimo stato di conservazione e, dalle fotografie, appaiono vagamente rettangolari: ENGELBACH-GUNN, *Harageh*, tav. VI; ad Abū Šir el-Me'leq sono rappresentate tutte le forme e se ne può seguire agevolmente lo svolgimento: SCHARFF, *Abusir el-Me'leq*, pp. 6-9.

²⁷ P. BOVIER-LAPIERRE, *Compte rendu du congrès international de géographie - Le Caire, avril 1925*, IV, Le Caire 1926, p. 279 (nella tomba giace uno scheletro disteso, per cui potrebbe trattarsi di una sepoltura più tarda); F. DEBONO, ASAE, XLVIII, 1948, p. 564.

²⁸ CHILDE, *New Light*, pp. 65, 77-80, nota come tale differenziazione ci faccia assistere al concentrarsi delle ricchezze nelle mani di pochi individui. Egli vede l'apogeo di tale potere nella famosa tomba dipinta di Hieraconpolis (ammesso che tale edificio sia veramente una tomba, cosa che le ultime indagini tenderebbero a negare).

²⁹ F. DEBONO, CdE, XXI, n. 41, 1946, p. 51, fig. 7; F. DEBONO, ASAE, XLVIII, 1948, p. 564.

³⁰ REISNER, *Development*, pp. 1-5.

³¹ F. DEBONO, ASAE, XLVIII, 1948, p. 564, tav. III, 2; F. DEBONO, BIE, XXXVII, 1, 1956, p. 331.

³² F. DEBONO, ASAE, LI, 1951, pp. 69, 75; F. DEBONO, BIE, XXXVII, 1, 1956, p. 331.

³³ SCHARFF, *Abusir el-Me'leq*, tav. XLVI.

³⁴ SCHARFF, *Abusir el-Me'leq*, tav. V.

suggerisce il Vandier³⁵, perché, salvo il cadavere di un bambino in una di esse, non vi sono state rinvenute ossa umane.

A el-Maḥāsna, nel sud, alcune tombe (classe D) presentano un rivestimento di legno, di forma rettangolare, atto a proteggere lo scheletro. Gli scavatori hanno riconosciuto tre sottogruppi: nel primo le tombe, ovali e piccole, hanno i lati rivestiti di tavole e sono talora coperte da travicelli di legno che sostengono un tetto. Il secondo mostra fosse più grandi e tavole distanziate dalle pareti; gli oggetti più preziosi del corredo funerario si trovano nell'interno della cornice, ma non c'è fondo, e ciò esclude che si tratti di un sarcofago vero e proprio; c'è però una copertura di legno o frasche. Il terzo sottogruppo presenta una cassa di legno senza coperchio; è difficile stabilire se le tavole laterali fossero solidamente fissate al fondo o vi fossero solo appoggiate, ma tuttavia esse formano un vero cofano. Con funzione di coperchio si trova in un caso una stuoia indurita con uno spesso strato di argilla³⁶. Un'altra fossa, infine, è rivestita di una coltre di argilla nella quale era stata fissata una fila di canne³⁷. Le fosse della classe F, rettangolari e rivestite di mattoni e di assi lignee, sono invece datate dagli scavatori all'inizio della I dinastia³⁸.

Le forme di protezione immediata del cadavere sono simili in un primo momento a quelle del periodo neolitico e del badariano. Si ritrovano ancora, infatti, le stuoie³⁹, le pelli⁴⁰ e le stoffe di lino, usate sia per vestire, sia per avvolgere il cadavere (Tavv. I, II)⁴¹.

Più tardi si comincia a notare la scomparsa progressiva delle stuoie di canne o frasche, che, con la introduzione e lo sviluppo dell'uso del sarcofago, in epoca gerzeana, si rarefanno sino a scomparire del tutto⁴². Ciò sembrerebbe dimostrare che esse erano considerate come veri e propri sarcofagi. Talvolta il morto era avvolto in una pelle, generalmente di capra, o in un lenzuolo di lino, e questo uso è attestato in entrambe le epoche di Naqāda. Dato che tali elementi non sono mai usati da soli, ma in connessione o con una stuoia o con una lettiera di frasche⁴³, ritengo si possa trattare di vesti, coperte o sudari, piuttosto che di un embrione di sarcofago.

³⁵ VANDIER, *Manuel*, I, p. 256.

³⁶ AYRTON-LOAT, *El-Mahasna*, pp. 6-7, 21-23, tavv. VIII-IX.

³⁷ Tomba H 126 (la fossa ha forma oblunga ed è certo assai tarda): AYRTON-LOAT, *El-Mahasna*, pp. 7, 23 (classe E).

³⁸ AYRTON-LOAT, *El-Mahasna*, pp. 7-8, 23-24, tav. X.

³⁹ A Ġerza la percentuale dei morti avvolti in stuoie è quasi la stessa constatata dal Brunton a el-Badāri: VANDIER, *Manuel*, I, p. 251.

⁴⁰ A Ġerza però mancano totalmente le pelli; tale particolarità è nota nel sud solo a el-Maḥāsna: VANDIER, *Manuel*, I, p. 251.

⁴¹ A el-Ġebeleyn si sono trovate stoffe, stuoie, pelli (di gazzella e di capra, talora col pelo rivolto all'interno) usate singolarmente o anche insieme: G. FARINA, *Aegyptus*, X, 1929, p. 293; G. MARRO, *ASIPS, XXIV riunione, Palermo 12-18 ottobre 1935*, vol. IV, 1936, p. 6 dell'estratto.

⁴² BRUNTON, *Badarian Civilisation*, p. 53; BRUNTON, *Matmar*, p. 17, dà le cifre relative per el-Badāri e el-Maṭmar:

Età	el-Badāri	el-Maṭmar
Naqāda I	34 %	75 %
Inizio Naqāda II	20 %	42 %
Medio Naqāda II	8 %	19 %
Fine Naqāda II	niente	niente

⁴³ Ciò si nota soprattutto a el-'Amra e a Diospolis Parva: VANDIER, *Manuel*, I, p. 248.

Primi esemplari di sarcofagi.

In un periodo piuttosto tardo, sembra non prima della S.D. 63, cominciano ad apparire i primi sarcofagi veri e propri in legno o terracotta.

Nel nord si è trovato un unico esemplare di sarcofago ligneo, in pessimo stato di conservazione⁴⁴, ma tuttavia sufficiente per provare l'adozione del tipo fin da questo periodo. Esso proviene da Abū Şir el-Meleq ed è approssimativamente rettangolare; un vaso del corredo lo fa datare all'ultimo periodo della necropoli.

Nel sud gli esemplari pervenutici sono alquanto più numerosi; inoltre le tombe di el-Maḥasna esaminate precedentemente ci mostrano la linea di sviluppo da essi seguita, partendo dal rivestimento ligneo della fossa che si va a mano a mano restringendo attorno al cadavere per formare una protezione speciale riservata solo ad esso e agli oggetti più importanti del corredo. Tale innovazione era stata preceduta dall'apparire di una divisione nelle fosse, tra il luogo riservato al cadavere e quello destinato al corredo funebre⁴⁵.

I sarcofagi di argilla cotta o cruda sono meno rari di quelli lignei, sia nel nord sia nel sud, probabilmente perché maggiormente resistenti all'azione dell'umidità⁴⁶, ma è probabile fossero più numerosi già in origine, dato che il legno è molto raro in Egitto, mentre vi abbondano l'argilla e il fango.

Tra i sarcofagi di terracotta trovati ad Abū Şir el-Meleq e riservati esclusivamente a sepolture di fanciulli, due hanno forma rettangolare con angoli più o meno arrotondati e pareti svasate (cestiformi)⁴⁷. Non sono stati trovati coperchi; un sarcofago presenta una specie di bordo nell'interno che sembra dovesse sostenere un coperchio di terracotta; un altro ha invece, sul bordo dei lati lunghi, piccoli incavi, nei quali forse posavano travicelli che sostenevano una stuoia o delle frasche, oppure servivano a fissare un coperchio a denti⁴⁸. Particolarità notevole di questi sarcofagi sono i fori sul fondo, che probabilmente servivano come scolo⁴⁹.

Sempre ad Abū Şir el-Meleq è stato trovato un altro tipo di sarcofago, avente la forma di una tinozza con fondo piatto e rotondo e parete che si va svasando verso l'imboccatura⁵⁰. Esso era stato posato sul morto con la bocca all'ingiù evitando così l'impiego del coperchio.

Anche nel sud, tra la S.D. 70 e la S.D. 80, si trova usato il sarcofago di terracotta, che, nella forma, differisce alquanto da quelli del nord; bisogna però considerare che ce ne sono pervenuti solo pochi esemplari, e in tali condizioni non è prudente fare confronti. I sarcofagi di terracotta hanno qui pianta grossolanamente ovale e sono privi di coperchio⁵¹;

⁴⁴ SCHARFF, *Abusir el-Meleq*, p. 12, tavv. 4 c, 59.

⁴⁵ AYRTON-LOAT, *El-Mahasna*, pp. 6-8.

⁴⁶ Ad Abū Şir: SCHARFF, *Abusir el-Meleq*, pp. 11-12, tavv. VII-VIII, ne sono stati trovati quattro; il quarto però era quasi totalmente distrutto. A Ġerza il morto, coricato in una fossa ovale, era circondato da una cornice di argilla che in due casi si prolunga verso l'alto a formare una specie di tetto con bordo sporgente: potrebbe essere considerato come un abbozzo di sarcofago: G. A. WAINWRIGHT, in PETRIE, *The Labyrinth*, pp. 133-142, tav. II, 8, 9, 11.

⁴⁷ G. MÖLLER, *Ausgrabung der deutschen Orient Gesellschaft bei Abusir el-Meleq in Sommer 1905*, MDOG, XXX, 1926, p. 8, fig. 4; cfr. SCHARFF, *Abusir el-Meleq*, pp. 11-12, tavv. 7-8.

⁴⁸ SCHARFF, *Abusir el-Meleq*, tav. 8; VANDIER, *Manuel*, I, fig. 163, 3.

⁴⁹ VANDIER, *Manuel*, I, fig. 163, 2 e 3; il primo ha 12 buchi e il secondo ne ha 77 ordinati su 11 file.

⁵⁰ SCHARFF, *Abusir el-Meleq*, p. 12, tavv. 7-8; VANDIER, *Manuel*, I, p. 259, fig. 164, 4.

⁵¹ MACIVER-MACE, *El-Amrah and Abydos*, tav. II, 3.

a el-Maḥāsna sono stati trovati sarcofagi rettangolari con angoli arrotondati ⁵², il cui fondo era costituito da una stuoia indurita. Le pareti si alzavano a circa 28 cm. dal fondo, il coperchio era una semplice stuoia indurita con l'argilla. Anche qui è presente il sarcofago che si rovescia sul cadavere e quindi non richiede coperchio ⁵³. La forma è però leggermente diversa da quella adottata nel nord; infatti non si trova il tipo a tinozza, mentre si incontrano grandi giare semisferiche; non si può però escludere che anche nel nord si usasse tale forma, dato che il sarcofago a tinozza è l'unico esemplare trovato. La forma a grande coppa sarà caratteristica anche in età dinastica per sepolture identiche a queste, dette « sepolture a vaso » (inglese: *pot-burials*) e frequenti soprattutto tra la III e la IV dinastia nelle necropoli dell'Alto Egitto.

Anche il sarcofago in argilla o terracotta potrebbe derivare dal rivestimento in argilla delle tombe; e, a favore di questa tesi, sembra si possano citare le fosse di Ġerza ⁵⁴, con un rivestimento in argilla che si eleva al disopra del cadavere in modo da formare una specie di tetto. In due casi il fango è lavorato direttamente sul corpo partendo da una linea centrale che si svolge in direzione assiale, mentre nel terzo caso esso è sostenuto da una stuoia che avvolge il cadavere. Tale uso è probabilmente derivato dall'analogo impiego di stuoie e cesti foderati di argilla, posti a tappezzare le fosse destinate alla conservazione dei cereali e delle provviste in genere.

A mio parere si deve perciò ritenere che gli involucri di Ġerza siano soltanto una forma collaterale di impiego dell'argilla, senza nessuna connessione coll'origine del vero e proprio sarcofago, che potrebbe anche derivare dagli analoghi esemplari usati in Mesopotamia ⁵⁵. È però difficile stabilire se si tratti di un semplice influsso culturale, favorito dai commerci che, specie nel Basso Egitto, erano floridi e risalivano ad epoche ancora più antiche; di una migrazione etnica che abbia portato con sé i propri costumi funerari; oppure di una importazione diretta dei sarcofagi stessi. Credo si possa immediatamente scartare l'ipotesi di una importazione, date le misure e la fragilità del materiale, ma restano da vagliare le altre due ipotesi.

L'esistenza di contatti culturali tra l'Egitto e l'Asia è provata fin dal neolitico; il Basso Egitto aveva mostrato a Merimda e a el-'Omari i segni evidenti di un contatto con popolazioni asiatiche nelle sepolture all'interno dei villaggi, ma il fenomeno si fa assai più chiaro a Ma'adi, che risale all'ultimo periodo gerzeano. Infatti la cultura di Ma'adi, pur essendo sulla stessa linea di sviluppo di quelle di Merimda ed el-'Omari, mostra influssi asiatici ancora più evidenti ⁵⁶. Tra la civiltà amraziana, ristretta al solo Alto Egitto, e la civiltà gerzeana, che dal Basso Egitto si diffonde verso il sud, c'è un netto distacco, operato evidentemente da un influsso esterno. Non si può stabilire con certezza se si è avuta una vera e propria invasione, ma la vastità e la rapidità del cambiamento sembrerebbero favorire questa ipotesi. Si avrebbe perciò, verso la S.D. 38, una forte penetrazione asiatica

⁵² AYRTON-LOAT, *El-Mahasna*, pp. 5-6, tav. VII, 38.

⁵³ MACIVER-MACE, *El-Amrah and Abydos*, tav. II, 2.

⁵⁴ PETRIE, *The Labyrinth*, pp. 4-5, tav. II.

⁵⁵ CHILDE, *New Light*, p. 148; E. HEINRICH, *Fara. Ergebnisse der Ausgrabungen der deutschen Orient-Gesellschaft in Fara und Abu Hatab 1902-1903*, Berlin 1931, p. 17, fig. 18 (sarcofago ovale); p. 138, fig. 56 (sepolture in due grosse giare semisferiche).

⁵⁶ H. J. KANTOR, *The Early Relations of Egypt with Asia*, JNES, I, 1942, pp. 174-213; H. J. KANTOR, *The Final Phase of Predynastic Culture Gerzean or Semainean (?)*, JNES, III, 1944, pp. 110-136.

del Basso Egitto (che però fin dal neolitico era stato in stretto contatto con la vicina Asia), con l'importazione dei vasi a decorazione violacea e del sigillo a cilindro ⁵⁷.

Questa cultura si sarebbe successivamente diffusa anche nel sud; verso la S.D. 60, poi, si sarebbe avuto un nuovo apporto asiatico nel nord, ed è appunto in quest'epoca che appaiono i primi sarcofagi di terracotta, tanto simili nella forma a quelli mesopotamici. Anche questa nuova fase di cultura si diffonde verso il sud, non senza incontrare una notevole resistenza da parte degli abitanti dell'Alto Egitto, intorno alla S.D. 63 ⁵⁸.

⁵⁷ H. FRANKFORT, *Cylinder Seals. A Documentary Essay on the Art and Religion of Ancient Near East*, London 1939, pp. 292-300, tav. XLVI. Il primo sigillo a cilindro importato, dell'età di Ĝemdet Naṣr, si trova in una tomba datata al gerzeano.

⁵⁸ Testimonianza di queste lotte si avrebbe nel manico di coltello proveniente da Ĝebel el-'Araq, ora al Louvre: cfr. VANDIER, *Manuel*, I, pp. 533-539, e nei dipinti della cosiddetta tomba di Hieraconpolis, in cui si vedono personaggi tipicamente asiatici e navi ad alta prua, caratteristiche dell'Asia, in lotta con popolazioni e navi dall'aspetto indigeno.

Sui rapporti tra Egitto e Mesopotamia in tale epoca si vedano: J. DE MORGAN, *La préhistoire orientale*, II, Paris 1926, pp. 248-338; A. SCHARFF, *Neues zur Frage der ältesten ägyptisch-babylonischen Kulturbeziehungen*, ZÄS, LXXI, 1935, pp. 89-106; J. JANSSEN, *De oudste Betrekkingen tusschen Egypte en Mesopotamië*, JEOL, II/7, 1940, pp. 319-326, 761-763; A. SCHARFF, *Die Frühkulturen Ägyptens und Mesopotamiens* (= *Der alte Orient*, 41), Leipzig 1941; P. GILBERT, *Fauves au long cou communs à l'art Égyptien et à l'art Sumerien archaïques*, CdE, XXII, n. 43, 1947, pp. 38-41; B. HROZNÝ, *Histoire de l'Asie Antérieure de l'Inde et de la Crète depuis les origines jusqu'au début du second millénaire*, Paris 1947, pp. 55-76; G. CONTENAU, *Manuel d'archéologie orientale*, IV, Paris 1947, pp. 2061-2069, 2105; FRANKFORT, *Birth of Civilization. Appendix, The Influence of Mesopotamia on Egypt towards the End of the Fourth Millennium B.C.*, pp. 100-112; P. GILBERT, *Synchronismes artistiques entre Égypte et Mésopotamie, de la période thinite à la fin de l'Ancien Empire égyptien*, CdE, XXVI, n. 52, 1951, pp. 225-236; H. J. KANTOR, *Further Evidence for Early Mesopotamian Relation with Egypt*, JNES, XI, 1952, pp. 239-250; M. DOTHAN, *High, Loop-handled Cups and the Early Relations between Mesopotamia, Palestine and Egypt*, *Palestine Exploration Quarterly*, LXXXV, 1953, pp. 132-137; W. WOLF, *Die Kunst Aegyptens, Gestalt und Geschichte*, Stuttgart 1957, pp. 101-104. Una conferma di tali rapporti anche dal punto di vista etnico si ha da studi antropologici: cfr. A. WIERCINSKI, *The Racial Analysis of Predynastic Populations in Egypt*, *Atti del I Congresso di Scienze Antropologiche, Etnologiche e di Folklore (Torino, 19-23 settembre 1961)*, Torino 1963, pp. 431-440 (con riassunto in italiano). Tale rapporto è invece negato da F. W. VON BISSING, *Probleme der Ägyptischen Vorgeschichte*, AfO, V, 1928-29, pp. 48-81; AfO, VII, 1931-32, pp. 23-30; F. W. VON BISSING, *Ägyptische und mesopotamische Siegelzylinder des III. Jahrtausends vor Christus*, *Nachr. Akad. Wiss. Göttingen, Phil. hist. Kl.*, 1943, pp. 481-516.

[This page is intentionally blank.]

L'ETÀ TINITA E L'ANTICO REGNO

I. TIPOLOGIA DELLE SEPOLTURE.

Le tombe dell'età tinita e dell'Antico Regno documentano una tappa in avanti nel processo di differenziazione sociale, già iniziatosi nel tardo preistorico tra le S.D. 63-76. La rigida gerarchia della monarchia faraonica è rispecchiata fedelmente dalla tipologia delle tombe, che vanno dai fastosi monumenti consacrati ai sovrani e ai loro familiari, alle mastabe dei funzionari principali, alle semplici tombe dei funzionari minori, per finire alle nude fosse della gente del popolo, più povere di quelle del periodo preistorico, e di cui non sono rimaste che scarse tracce, essendo scavate alla superficie e quindi esposte a una facile distruzione. Le tombe più complesse appartengono sempre a individui più o meno connessi con la corte, e la tomba stessa è un segno di favore concesso dal faraone ai più fedeli tra i suoi dipendenti¹. Per questo le necropoli più importanti e ricche si trovano sempre nei pressi delle tombe reali; solo alla fine dell'Antico Regno, l'allentarsi del potere centrale permette la creazione di grandi necropoli provinciali in cui la tomba del nomarca accentra attorno a sé quelle dei dipendenti. Schematicamente ogni tomba consta di due elementi principali: una camera funeraria nel sottosuolo, cui si accede per mezzo di un pozzo, di una scala o di una rampa, e una sovrastruttura a pianta rettangolare, la cosiddetta mastaba (in arabo *maṭabāh*), dapprima senza camere praticabili e più tardi aperta per ospitare le varie camere del culto. Lo schema generale, specie per quanto riguarda la camera funeraria e il pozzo di accesso, non cambia molto nelle tombe rupestri, che vengono in uso a partire dalla fine della IV dinastia; soltanto gli ambienti in sovrastruttura invece di essere costruiti appaiono scavati nella roccia².

In connessione con l'ampliarsi delle tombe si diffonde l'uso del sarcofago, che si deve adattare alle credenze e ai costumi funerari, tra cui preminenti la posizione del cadavere e l'apparire delle prime forme di mummificazione vera e propria. Infatti, per le prime tre dinastie i cadaveri sono ancora rannicchiati come nell'età preistorica ma, a partire dalla IV dinastia, vengono sempre più distesi fino a giungere alla posizione completamente

¹ Cfr. ad esempio: *Sinuhe B*, 300-310.

² JUNKER, *Giza*, I-XII, *passim*; REISNER, *Development*, *passim*; H. BRUNNER, *Die Anlagen der ägyptischen Felsgräber bis zum Mittleren Reiches* (= *Äg. Forsch.*, 3), Glückstadt 1936, *passim*; REISNER, *Giza*, I, *passim*; VANDIER, *Manuel*, I, pp. 613-723; II, pp. 1-166, 251-312; EMERY, *Archaic Egypt*, pp. 128-164.

allungata della fine del periodo intermediario³. Il distendersi dei cadaveri non è però progressivo come si potrebbe pensare, anzi il Mace⁴ notò nei suoi scavi di Nağ' el-Deyr come, durante le prime tre dinastie, la contrazione invece di diminuire si accentuò a mano a mano che si progredisce nel tempo, fino a raggiungere il massimo alla fine della III dinastia. Egli attribuisce tale fenomeno all'aumentato uso del sarcofago, ma possono esistere anche altre spiegazioni.

Bisogna inoltre tener presente che i gradi di contrazione variano a seconda dei cimiteri, ma anche nell'interno di uno stesso cimitero, tra tombe di una stessa epoca, si possono trovare corpi completamente contratti accanto a corpi quasi distesi e perfino nelle necropoli delle dinastie IV-V si possono talora trovare corpi estremamente contratti⁵.

L'orientamento presenta variazioni fino alla III dinastia⁶, ma in genere il cadavere è coricato sul lato sinistro con la testa a sud e il volto a ovest. Una testimonianza di questa più antica posizione si ha nei Testi delle Piramidi, in un passo nel quale il morto è invitato a levarsi sul fianco sinistro e a volgersi verso destra, ossia verso la parte da cui proviene il figlio vivo recando le offerte:

« Dire le parole: o mio padre Osiri Ppy,
levati sul tuo fianco sinistro, poniti sul tuo fianco destro,
verso quest'acqua nuova che io ti ho dato.
O mio padre Osiri Ppy,
levati sul tuo fianco sinistro, poniti sul tuo fianco destro,
verso questo pane caldo che io ti ho fatto »⁷.

Solo a partire dalla III-IV dinastia si tende a preferire una posizione che non verrà più abbandonata, ossia testa a nord e volto a est (dato che il morto riposa sempre sul fianco sinistro); si pensa che su questo cambiamento abbia influito l'importanza crescente della dottrina solare⁸.

Per quel che riguarda la conservazione del cadavere, durante tutto questo periodo non si trova nessun esempio di mummificazione vera e propria, quale sarà - del resto - raggiunta solo nel Nuovo Regno, ma si possono, tuttavia, constatare i primi tentativi di questa pratica, già allora richiesta dalle credenze religiose⁹.

³ Cfr. BRUNTON, *Qau and Badari*, I, tav. XXV, in cui sono elencate le varie posizioni assunte dal morto, dall'età predinastica al Medio Regno, in una serie di schizzi numerati da 1 a 8: 1 è la posizione più contratta e 8 è la posizione interamente distesa, cui si giunge solo nel periodo intermediario.

⁴ MACE, *Naga-ed-Dér*, II, pp. 32-34, figg. 74-75.

⁵ Cfr. ad esempio BRUNTON, *Qau and Badari*, I, p. 22, tomba 904, contenente un cadavere femminile.

⁶ REISNER, *Naga-ed-Dér*, I, pp. 87-88; MACE, *Naga-ed-Dér*, II, pp. 31-32; JUNKER, *Turah*, p. 27.

⁷ TP, Spr. 482 (1002 a-1003 c). Cfr. ancora: TP, Spr. 487 (1046-1047); Spr. 662 (1877 c-1881); Spr. 619 (1747-1748). Su questa più antica testimonianza di tale orientamento cfr. A. RUSCH, *Der Tote im Grabe (Altes Opferritual aus den Pyramidentexten)*, ZÄS, LIII, 1917, pp. 75-81. KEES, *Totenglauben*, pp. 22-31, cerca di spiegare il perché di tale orientamento, soprattutto in relazione all'occidente ritenuto sede dei morti.

⁸ VANDIER, *Manuel*, I, p. 681.

⁹ Il primo esempio a noi noto di conservazione intenzionale del cadavere si ha in un piede trovato nella tomba del faraone *Dśr* a Šaqqāra, strettamente fasciato in lini imbevuti di sostanze resinose: J. P. LAUER, *Découverte à Saqqarah d'une partie de la momie du roi Zoser*, ASAE, XXXV, 1935, pp. 25-27; D. E. DERRY, *Report on Human Remains from the Granite Sarcophagus Chamber in the Pyramid of Zoser*, ASAE, XXXV, 1935, pp. 28-30. È possibile che tutto il corpo fosse trattato nello stesso modo, secondo la tecnica che è attestata in periodi più recenti. Nella IV dinastia la mummia di *R'-nfr* mostra la riproduzione dei tratti

In tombe intatte datate alle prime dinastie sono stati trovati frequenti casi in cui lo scheletro appariva in disordine e le ossa sembrava fossero state bendate separatamente. Petrie¹⁰, Wainwright¹¹ e Marro¹² interpretarono questi ritrovamenti come casi di smembramento intenzionale. Secondo altri si tratterebbe invece di sepolture secondarie o, piuttosto, di sepolture in cui le ossa si sono naturalmente separate, mentre, per effetto della putrefazione, le bende appaiono aderenti alle ossa¹³. Questo fatto comunque non influisce sulla forma del sarcofago, che resta quello di forma quasi cubica usato per le sepolture contratte.

Assai più interessante sarebbe il poter determinare con esattezza in quale epoca si cominci ad asportare i visceri; infatti secondo il Reisner¹⁴, tale metodo è strettamente connesso con l'uso della posizione distesa e quindi di sarcofagi più grandi e complessi. Documenti sicuri dell'asportazione dei visceri si hanno solo all'inizio della IV dinastia, e precisamente nella tomba di *Htp-hr.s* I, madre di Cheope, in cui un recesso dietro il sarcofago conteneva i quattro vasi canopi¹⁵. Il Reisner suppone che, per i sovrani e i loro familiari, tale uso possa risalire anche più indietro, come forse possono testimoniare i doppi sarcofagi trovati nelle gallerie della piramide di *Dsr*¹⁶ che, per analogia coi sarcofagi di Dahšur trovati dal De Morgan¹⁷, potrebbero essere riservati l'uno al corpo e l'altro ai vasi canopi.

II. MATERIALI, TECNICHE E FORME DEI SARCOFAGI.

A. - Stuoie e cesti.

L'uso delle stuoie e dei cesti¹⁸ per avvolgere o racchiudere il cadavere decresce parallelamente all'aumentare dei veri e propri sarcofagi in terracotta, legno o pietra. Tale tipo di protezione non scompare però del tutto, anzi in età protodinastica è ancora relati-

del volto ottenuta per mezzo di bendaggi, ed esempi di questo genere diventano più frequenti durante le dinastie V e VI. Cfr. D. E. DERRY, *Mummification, II. Methods Practised at Different Periods - Old Kingdom*, ASAE, XLI, 1942, pp. 240-246. Al periodo tra la IV e la V dinastia appartengono le maschere di gesso provenienti da el-Ġiza: H. BRUNNER, *Altorientalische Gesichtsmasken in ihrem Zusammenhang mit der Kunst*, FuF, XXVIII, 1954, pp. 330-332. In alcuni casi, appartenenti alla VI dinastia, tutto il corpo, all'infuori degli arti avvolti separatamente, è ricoperto e riprodotto con tele e gesso: FIRTH-GUNN, *Teti Pyramid Cemeteries*, pp. 32-33, tav. 32 d; JUNKER, *Giza*, VII, pp. 114, 117. Cfr. anche Appendice n. B 41.

¹⁰ W. M. FL. PETRIE, *Medum*, p. 21; W. M. FL. PETRIE, *Deshasheh*, pp. 20-22.

¹¹ G. A. WAINWRIGHT, in PETRIE-MACKAY-WAINWRIGHT, *Meydum and Memphis III*, cap. V; G. A. WAINWRIGHT, in PETRIE, *Labyrinth*, pp. 8-15, tav. III.

¹² G. MARRO, *L'esplorazione della necropoli di Gebelén (Dai lavori della Missione Archeologica Italiana in Egitto)*, ASIPS, XVII riunione, Torino settembre 1928, Roma 1929, pp. 17-23 dell'estratto; G. MARRO, *Del « Seppellimento Secondario » nell'antico Egitto. Contributo alla psicologia delle religioni*, Atti del VII Convegno di psicologia sperimentale e psicotecnica, Torino 18-20 novembre 1929, Bologna 1931, pp. 3-6 dell'estratto.

¹³ REISNER, *Naga-ed-Dér*, III, pp. 11-12; D. E. DERRY, ASAE, XLI, 1941, pp. 243-246.

¹⁴ REISNER, *Giza*, I, pp. 155-156.

¹⁵ REISNER, *Giza*, II, p. 16, tav. 44, fig. 22; A. LUCAS, JEA, XVIII, 1932, p. 127.

¹⁶ Vedi oltre p. 57.

¹⁷ J. DE MORGAN, *Fouilles à Dahchour, mars-juin 1894*, Vienne 1895, pp. 75-76, fig. 181.

¹⁸ Per studi generali sull'argomento: BRUNTON, *Badarian Civilisation*, p. 67, tavv. LX-LXI; G. M. CROWFOOT, in *History of Technology*, pp. 413-455; R. I. FORBES, *Studies in Ancient Technology*, IV, Leiden 1956, pp. 172-191; LUCAS-HARRIS, *Materials and Industries*, pp. 128-137.

vamente frequente, ma non possiamo sapere se il suo permanere dipenda da un particolare rito funerario, o se invece, cosa che ritengo più probabile, si tratti semplicemente di un sistema più economico, accessibile anche alle classi più povere¹⁹. Ciò sembra avvalorato dal fatto che non si trovano stuoie o cesti aventi funzione di sarcofagi in tombe di una certa importanza architettonica, o, se vi si trovano, si tratta con molta probabilità di sepolture intrusive più tarde, appartenenti in genere ai periodi intermediari o anche al periodo greco-romano. Altro caso è quello delle stuoie associate al sarcofago ligneo, che hanno evidentemente il ruolo di sudario e non di sarcofago.

a) M a t e r i a l i.

I materiali più frequentemente usati nella confezione delle stuoie, fin dall'età predinastica, sono le canne e i giunchi, nonché gli steli di varie specie di erbe. Più rare le stuoie di corda, come quelle di el-Mustagidda, datate al periodo badariano²⁰, e quelle fatte colla costola o le fibre delle foglie di palma, di cui si sono trovati ad Abido e ad Abu Šir esemplari appartenenti rispettivamente all'età predinastica e alla V dinastia²¹. Spesso è assai difficile distinguere con esattezza il tipo di pianta usato e ancora più complesso individuare le singole varietà di ogni specie, per esempio i vari tipi di canne, giunchi ed erbe, aventi strutture tra loro assai simili²², e infatti i rapporti di scavo si limitano generalmente a termini generici.

Le canne (in egiziano *išw*), sono erbe alte appartenenti alla famiglia delle graminacee, di cui esistono diverse varietà. Crescono in aree paludose e sono perciò assai frequenti in Egitto dove, fin dall'età predinastica, venivano comunemente usate per le stuoie destinate ad avvolgere il cadavere. Sembra che il tipo di canne usato in età predinastica sia lo stesso col quale si confezionavano le stuoie di età dinastica. Forse le stuoie più antiche erano maggiormente elaborate, perché le canne sembra fossero battute in modo da ridurle a fibra²³, cosa che, naturalmente, favoriva una lavorazione più fine, mentre in età dinastica esse erano usate allo stato naturale. Per quanto tale fatto non possa essere accertato con sicurezza, si constata che, mentre in età predinastica tali stuoie servivano anche per sepolture importanti, ed è quindi naturale fossero molto curate, in età più recente vengono trovate solo in tombe relativamente povere, e ciò può bene spiegare una confezione più grossolana.

Anche i giunchi (in egiziano *mnt*), appartenenti alla famiglia delle giuncacee, prosperano in aree paludose, e sono quindi di uso assai comune.

Mentre le stuoie sono fatte generalmente con steli rigidi e lunghi, i cesti richiedono per la loro confezione materiali più flessibili e maneggevoli; ciò però non toglie che talvolta vengano usate anche le canne e i giunchi con una tecnica particolare di cui si parlerà più avanti.

¹⁹ Cfr. il secondo racconto di Setne Khaemuset, che testimonia il permanere dell'uso delle stuoie per i cadaveri dei poveri anche in età tarda (*Kh. II*, I, 18; II, 10).

²⁰ BRUNTON, *Mostagedda*, pp. 46-47.

²¹ Sulle canne e sull'alfa cfr. V.-G. TÄCKHOLM - M. DRAR, *Flora of Egypt*, I, Cairo 1940, pp. 180-185, 485-486.

²² PEET, *Cemeteries of Abydos*, I, p. 13; H. SCHÄFER, *Priestergraeber und andere Grabfunde des Alten Reiches bis zur Griechischen Zeit vom Totentempel des NE-USER-RE* (= *WVDOG*, 8), Leipzig 1908, p. 114.

²³ MACIVER-MACE, *El-Amrah and Abydos*, p. 31.

Il materiale, usato più di frequente nella confezione dei cesti fin dal predinastico tardo, è costituito dalle foglie di palma²⁴. Esistono in Egitto molte varietà di palme, ma la più frequentemente usata è la palma da datteri, sostituita talvolta, nell'Alto Egitto, dalla palma dum. Le foglie vengono usate intere per i cesti grossolani, e a strisce sottili per i cesti più fini.

Prima dell'introduzione nell'uso comune delle foglie di palma, ed anche in seguito a lato di queste, si usano, sia per i cesti sia per le stuoie, steli d'erbe non meglio identificate²⁵, che talvolta sembra possano essere l'alfa, oppure lo sparto. Di quest'ultimo però esiste in Egitto soltanto la varietà detta *Lygeum spartum*, adatta esclusivamente a lavori grossolani. Talvolta si adoperano anche gli steli del lino, dopo averli divisi dalle fibre che invece vengono usate per i tessuti. Tale materiale, nella specie chiamata *Linum usitatissimum*, viene usato fin da epoca neolitica ed è molto apprezzato per la sua sottigliezza e flessibilità. Molto frequente è anche l'uso della paglia, soprattutto di quella ricavata dagli steli del grano, per quanto sia difficile distinguere questi dagli steli delle altre graminacee. Una pianta pure assai comune doveva essere la *Ceruana pratensis Forsk*²⁶, per quanto la sua presenza sia stata raramente riconosciuta. Appartiene alla famiglia delle « Composite » ed è talvolta possibile riconoscere ancor oggi, come nei cesti di età protodinastica trovati dal Petrie a Tarhān²⁷, i caratteristici fiori a capolino (Tav. III). Tale pianta cresce sui bordi secchi del Nilo, ed i suoi steli, benché assai duri e resistenti, conservano una certa elasticità, e, piegati, non si rompono né si spezzano. Per questa sua qualità viene frequentemente impiegata fin dall'età preistorica nella confezione di cesti, utensili, ecc.

Pure frequentemente usato è lo stelo del papiro, ma, come afferma il Lucas²⁸, sembra che in questo caso non si possa parlare di veri e propri cesti, quanto piuttosto di scatole, dato che tale materiale non permette una lavorazione ad intreccio e si deve ricorrere perciò a sistemi di giustapposizione più vicini alle tecniche della falegnameria che non a quelle dell'intreccio.

Oltre ai materiali sopra elencati, si usavano rami, bastoni, cortecce e fibre di vario genere; assai frequenti sono i cesti di rami lavorati con lo stesso metodo usato per gli altri materiali. Talvolta vegetali diversi sono accomunati in un unico cesto: rami e papiro, rami e canne, canne e papiro²⁹.

b) Tecniche di lavorazione.

Stuoie. — Le stuoie (in egiziano: *tm.*) usate nelle tombe constano di due elementi: uno che — prendendo a prestito il nome della tessitura — chiameremo « ordito », formato da elementi lunghi e rigidi (canne, giunchi, costole di foglie di palma, steli rigidi) e l'altro, che chiameremo « trama », formato da fibre o corde di materiale flessibile. L'unione di tali elementi si ottiene con varie tecniche, di cui si descriveranno le più importanti (Fig. 1)³⁰.

²⁴ L'uso delle foglie di palme nella confezione di stuoie e cesti è ricordato anche da TEOFRASTO: Περὶ φυτῶν ἰσοπλῆ, IV, 2, 7.

²⁵ Molto spesso si trovano usati i termini generici « grass » oppure « twigs, fibre »; cfr. ad esempio MOND-MYERS, *Cemeteries of Armant*, pp. 139-140; PETRIE-MACKAY, *Heliopolis*, p. 13.

²⁶ L. KEIMER, *Ceruana pratensis Forsk dans l'Égypte ancienne et moderne*, ASAE, XXXII, 1932, pp. 30-37.

²⁷ PETRIE, *Tarkhan I*, p. 27, tav. XXVI, 529 e 1004.

²⁸ LUCAS-HARRIS, *Materials and Industries*, p. 130.

²⁹ PETRIE-MACKAY, *Heliopolis*, p. 13.

³⁰ Oltre alle opere citate nella nota (18), cfr. G. MONTANDON, in *Enciclopedia Italiana*, s. v. *Intrecciatura*; G. H. S. BUSHNELL, in *Enciclopedia Universale dell'Arte*, s. v. *Intreccio*.

1) Intrecciatura incrociata. — È la più importante ed è forma intermedia tra la intrecciatura e il tessuto. Singole canne o mazzetti di canne, giunchi, fibre e steli sono posti l'uno accanto all'altro e allacciati tra loro da due fili che passano alternativamente sopra e sotto ogni singolo elemento, ogni volta incrociandosi tra di loro, con tecnica analoga a quella della treccia. Anche di questa intrecciatura esistono diversi tipi in quanto i fili che formano la trama possono essere:

- a) Alquanto distanziati, e questa è la tecnica più comune.
- b) Talmente avvicinati da nascondere interamente l'ordito.
- c) Un metodo più complicato, che però mi sembra non sia stato mai usato, per lo meno nel periodo considerato, è quello che consiste nel legare, sempre con la stessa tecnica, una metà di ogni singolo mazzetto con la metà del mazzetto seguente, in modo da formare una serie di spazi triangolari.
- d) Un quarto metodo usato talvolta, per quanto raramente, consiste nel forare le canne e nell'inserirvi i fili della trama in modo che essi risultino visibili solo su di un lato. Talora si possono anche inserire trasversalmente nei fori altre canne³¹ ma, in tal caso, si tratta evidentemente di stuoie rigide che non potevano avvolgere interamente il cadavere.

2) Intrecciatura ad avvolgimenti. — Questa tecnica, anch'essa assai usata nella fabbricazione delle stuoie, è comunemente classificata come una tessitura, per quanto sia fatta senza l'ausilio di un telaio. Il filo della trama si avvolge attorno a una canna o a un mazzetto di fibre, passando sopra a due elementi e sotto a uno. Si usa più comunemente il cosiddetto « nodo rovescio », quello, cioè, che resta sul rovescio del lavoro³².

3) Intrecciatura a stuoia. — La vera e propria tecnica a stuoia, fatta con fili uguali sia per la trama sia per l'ordito, è raramente adottata per l'uso di cui stiamo parlando. A el-Mustagidda, in età badariana, si sono trovate stuoie di corda fatte appunto con questo sistema. Alcune sono del tipo detto a scacchiera, con fili intersecantisi ad angolo retto, molto distanziati tra loro. Una di esse è rotonda e i fili si incrociano in numero di 4×4 , in un'altra i fili sono 2×2 ³³.

In altre tombe, sempre dallo stesso cimitero, si sono trovati esempi anche della tecnica a scala³⁴, che veniva usata per stuoie più fini. Alcune di queste stuoie sono montate su di una impalcatura di bastoni, forse per costituire una specie di feretro; altre volte sembra facciano parte della copertura di un cesto. Non mi risulta che tale tecnica sia stata usata in età posteriore; potrebbe, però, darsi che esemplari più tardi siano andati perduti o, comunque, non siano stati resi noti.

Un'altra tecnica analoga al tessuto è quella cosiddetta « a graticcio », costituita da un ordito in fibre rigide e da una trama in materiale flessibile.

Cesti. — Al contrario delle stuoie, i cesti richiedono materiali flessibili, sia per l'impalcatura sia per gli elementi destinati a tenerla unita. Non mancano però anche cesti di canne

³¹ MACIVER-MACE, *El-Amrah and Abydos*, p. 31, tav. XI, 6.

³² MACIVER-MACE, *El-Amrah and Abydos*, p. 31.

³³ BRUNTON, *Mostagedda*, pp. 46-47, tav. XXV, 37, 40.

³⁴ BRUNTON, *Mostagedda*, tavv. VI, 6, VII, 500 (quest'ultima in corda).

o giunchi, e in tal caso, la tecnica usata era quella delle stuoie: si formava cioè una stuoia lunga e stretta, poi la si piegava in quattro, in modo da formare i lati del cesto che venivano infine chiusi con una cucitura su di un solo angolo; due piccole stuoie fatte con lo stesso sistema formavano poi il fondo e il coperchio. Il fondo veniva legato ai lati con corde, mentre il coperchio restava staccato. In qualche caso, il tutto era fermato da corde che circondavano il cesto, dopo che vi era stato deposto il cadavere³⁵. Si tratta evidentemente di uno sviluppo nell'uso della stuoia e non di un cesto vero e proprio.

1) Intrecciatura a spirale. — Per i cesti propriamente detti è la tecnica più antica e più importante, ed è, oltretutto, l'unica usata per i grossolani cesti funerari. Essa si fonda sull'uso di due elementi: la spirale o anima o armatura, e l'elemento avvolgente o maglia. L'anima, formata in genere da mazzetti di erbe, giunchi o fibre, uniti assieme in modo da formare una lunga corda, è avvolta a spirale nella forma voluta, e i diversi strati sono tenuti assieme da fili avvolgenti di materiale simile oppure, come avviene assai di frequente, di foglie di palma. I buchi attraverso i quali passa l'avvolgimento sono probabilmente ottenuti con ossa appuntite o bastoni, l'equivalente degli aghi odierni (Fig. 2).

Il lavoro si inizia sempre dal fondo, il cui cerchio è formato:

- a) a semplice spirale;
- b) a rosetta con punti radiali;
- c) a croce, formata con pezzi di palma o canne su cui si innesta la spirale. Tale metodo però non interessa il periodo da noi trattato, in quanto viene introdotto dalla Nubia solo nel Medio Regno.

Vari sono i metodi usati per avvolgere la maglia attorno alla spirale:

- a) L'elemento avvolgente nastroforme passa attorno all'ultima spirale, penetrando nell'orlo di quella immediatamente inferiore, già compiuta.
- b) L'elemento avvolgente passa nello stesso modo, ma, oltre a penetrare nella spirale, penetra anche nel mezzo della maglia che l'avvolge, ottenendo un caratteristico effetto decorativo.
- c) L'elemento avvolgente abbraccia completamente sia l'armatura sia la maglia della spirale inferiore.
- d) L'elemento avvolgente, filiforme in questo caso, passa attorno alla spirale e si annoda su se stesso; la maglia di ogni spirale passa attraverso quella della spirale precedente, senza attraversare o avvolgere quest'ultima.

2) Una variante di questa tecnica è quella usata nei sarcofagi fatti con rami³⁶, che vengono uniti per mezzo di cordicelle di fibra, in modo da formare una specie di lunga corda. Tale « corda » serviva a formare la spirale. La differenza tra questi e i sarcofagi sopra descritti è data dal fatto che essi non si iniziano dal fondo, ma dai lati, e il fondo, fatto allo stesso modo, ma separatamente, viene fissato successivamente con corde. La spirale poi è tenuta insieme non da un elemento distinto ma da parti dei rami stessi tratti

³⁵ PETRIE-MACKAY, *Heliopolis*, p. 13.

³⁶ PETRIE-MACKAY, *Heliopolis*, p. 13.

fuori dalla « corda ». Allo stesso modo erano fatti, secondo il Petrie ³⁷, i « sarcofagi di papiro », ma i lati e le estremità erano preparati separatamente, allo stesso modo del coperchio e del fondo, ed erano poi uniti insieme agli angoli. Non si può escludere, tuttavia, che questi ultimi non fossero cesti, bensì soltanto delle scatole, come suggerisce il Lucas ³⁸.

c) Forme e misure.

La forma delle stuoie è molto semplice, perché quasi sempre si tratta di una specie di lenzuolo rettangolare, di misure variabili a seconda dell'uso che se ne doveva fare. Le stuoie destinate ad avvolgere i cadaveri misuravano in media m. 1-1,30 di lunghezza, e, generalmente, un po' di più in larghezza. Talvolta le stuoie hanno un orlo o cimosa di corda, come avviene per esempio a el-Badārī. Come si è già visto, esistono anche stuoie rotonde, ma sono molto rare.

Per i cesti, le forme sono più varie e vanno dal cesto rettangolare o approssimativamente rotondo, a quello del tutto rotondo. La forma dipende anche dal materiale impiegato. Infatti i cesti fatti con canne o rami sono rozzi e allungati, mentre quelli di fibre sono di accuratissima esecuzione e possono anche assumere una elegante forma semisferica o a « portauovo » ³⁹.

Sembra che i cesti di forma rotonda siano più tardi di quelli rettangolari, cosa che potrebbe sembrare strana se si pensa all'evoluzione delle tombe, la quale subisce invece il processo inverso; ma che appare invece logica, se si considera la maggiore difficoltà tecnica presentata dalla fabbricazione di un sarcofago rotondo. I sarcofagi rettangolari possono essere formati anche con la tecnica che si è descritta come derivata dalla stuoia, mentre i cesti rotondi richiedono l'uso della più complessa tecnica a spirale, che era conosciuta anche in età predinastica, ma quasi esclusivamente per la confezione di oggetti piatti, come stuoie circolari e coperchi di vasi ⁴⁰. Il primo esempio di cesto rotondo usato come sarcofago proviene da un cimitero di Ṭarḥān datato all'età protodinastica ⁴¹. Si tratta di un largo cesto a pianta circolare con coperchio, del tipo che diventerà estremamente popolare in età più tarda, e che fu trovato anche a Ġurāb nel Fayyūm ⁴². La tecnica usata era l'intrecciatura a spirale di tipo *e*. Un cesto simile fu trovato dallo Schiaparelli nel cimitero della V dinastia di el-Ġebeleyn ⁴³; aveva un diametro di m. 0,51, era chiuso da due corde, e conteneva il corpo contratto di un bambino. A Ṭura sono stati trovati cesti ovali con lati svasati e bordi rinforzati ⁴⁴, altrove cesti rettangolari con angoli arrotondati.

³⁷ PETRIE-MACKAY, *Heliopolis*, p. 13.

³⁸ Cfr. *supra*, nota 27.

³⁹ PETRIE, *Tarkhan I*, p. 11.

⁴⁰ Nel Fayyūm furono trovati cesti rotondi fatti con la tecnica a spirale, ma venivano usati come granai. Della stessa tecnica si trovò anche un cesto a forma di barca, esemplare unico per questo periodo, ma anch'esso estraneo all'uso funerario: G. CATON THOMPSON-E. W. GARDNER, *The Desert Fayum*, Gloucester 1934, tavv. XXV-XXVII, XXIX, 1.

⁴¹ PETRIE, *Tarkhan I*, p. 11.

⁴² BRUNTON-ENGELBACH, *Gurob*, tav. VIII, 3.

⁴³ N. 64822 Museo del Cairo: G. BRUNTON, *Objects from Fifth Dynasty Burials at Gebelein*, ASAE, XL, 1940-1941, pp. 521-527 (da note del Quibell su notizie avute verbalmente dallo Scopritore).

⁴⁴ JUNKER, *Turah*, tavv. IV-VII.

I coperchi sono fatti in genere nello stesso materiale e nella stessa tecnica dei sarcofagi cui appartengono; ma non sono ad essi uniti, e solo talvolta vi è una corda che lega il tutto.

Anche per i coperchi vale l'osservazione fatta più sopra a proposito dei sarcofagi. Infatti, i cesti rotondi hanno in genere coperchi fatti con gran cura, che si adattano perfettamente, mentre nei sarcofagi più rozzi essi sono confezionati in modo molto sommario e si adattano piuttosto male al sarcofago. Non è raro neppure il caso di cesti ovali con coperchio rettangolare e, talvolta, il coperchio manca del tutto o è sostituito da una stuoia, da pelli o da una impalcatura di rami e di bastoni.

Ad Abido ⁴⁵ sono stati trovati cesti rotondi di canne che ricoprivano il cadavere stando con l'orlo all'ingiù. Essi appartengono al periodo tra la III e la IV dinastia, quando, cioè, nel medesimo cimitero sono più frequenti le cosiddette « sepolture a vaso ». Ciò potrebbe far pensare che tali cesti abbiano la stessa funzione dei vasi, forse legata ad un particolare rito funerario, che ne siano cioè un surrogato in materiale più economico.

Forme intermedie tra le stuoie e i cesti, pur non appartenendo né all'una né all'altra categoria, sono le costruzioni di bastoni e rami.

Come si è precedentemente accennato, essi possono essere disposti in modo da formare delle specie di rozze stuoie. Altre volte sono usati per rafforzare le stuoie di canne che tappezzano il fondo delle tombe. In tal caso, possono trovarsi tra due strati di stuoie, oppure formare una impalcatura destinata poi a essere ricoperta con stuoie o pelli. A Tarḫān ⁴⁶ è stato trovato un vassoio di giunchi bordato da quattro rami di legno, poi ricoperto con più strati di rami e di giunchi. Pezzi di legno erano talvolta inseriti alle estremità, come supporti o per servire da manici ⁴⁷.

Quando ci si trova di fronte a costruzioni di questo genere, è però assai spesso difficile stabilire con certezza se si tratta di parte del rivestimento della tomba, di una specie di cesto, oppure di un feretro, che, dopo essere stato usato per il trasporto del morto nei funerali, scendeva con lui nella fossa.

B. — *Sarcofagi di argilla e sepolture a vaso.*

L'uso degli stessi materiali e delle stesse tecniche di lavorazione accomuna questi due tipi di sepolture, altrimenti assai diverse tra di loro. Infatti, mentre i sarcofagi hanno forme e misure simili a quelle dei contemporanei sarcofagi di legno, mostrano, salvo rare eccezioni, di essere stati costruiti appositamente per ospitare il cadavere e si trovano, generalmente, in vere e proprie tombe, talora rivestite di legno o di mattoni, i vasi sono in gran parte riutilizzazioni di suppellettili già usate nella vita di ogni giorno e vengono quasi sempre affondati nel terreno senza particolare preparazione. Solo in alcuni casi non vi è una netta distinzione tra le forme dei sarcofagi e quelle dei vasi; così come si trovano talora sarcofagi semplicemente affondati nel terreno o vasi in tombe costruite.

a) *Materiali e tecniche di lavorazione.*

I veri e propri sarcofagi di terracotta e i vasi venivano fatti a mano, impiegando gli stessi materiali (in genere l'argilla non depurata) e le stesse tecniche usati per la ceramica

⁴⁵ PEET-LOAT, *Cemeteries of Abydos*, III, p. 14.

⁴⁶ PETRIE, *Tarkhan I*, p. 11.

⁴⁷ MACIVER-MACE, *El-Amrah and Abydos*, p. 32.

di uso comune, e potevano assumere colorazione, durezza e compattezza diverse a seconda della qualità dell'impasto e del grado di cottura. In genere erano piuttosto rozzi e talvolta si aggiungeva anche una ingubbiatura di colore, oppure li si ricopriva sia all'interno sia all'esterno di un intonaco atto a renderli impermeabili ⁴⁸.

In alcuni casi, però, oltre all'argilla che serviva per i sarcofagi più fini e, generalmente, per i vasi, si usava anche il fango crudo del Nilo, che, spesso, veniva impastato nell'interno stesso della tomba e permetteva di ottenere anche delle dimensioni notevoli, essendosi così abolito il problema del trasporto. Un esempio di questo genere si ha in un sarcofago di Abido, datato alla I dinastia, il quale presenta le misure, piuttosto eccezionali, di m. 1,75 × 0,75 × 0,75 ⁴⁹. I sarcofagi di fango sono però, ovviamente, i più poveri e in alcuni si nota il desiderio di imitare, per mezzo di una ingubbiatura rossa, la più pregiata terracotta ⁵⁰.

b) Casse ovali e rettangolari.

Questo tipo di sarcofago, che abbiamo visto introdotto nel tardo Predinastico, continua anche nell'età tinita e si incontra, per quanto assai raramente, fin nella III e IV dinastia ⁵¹ (Fig. 3; Tavv. IV-V).

Più tardi scompare quasi completamente dall'uso comune, soprattutto per effetto del mutare dei costumi funerari che imponevano, dopo la IV dinastia, una posizione distesa del cadavere. Il sarcofago di argilla, infatti, serviva assai bene a contenere un corpo contratto, ma avrebbe presentato dei problemi molto più complessi di fabbricazione e di trasporto se avesse dovuto accogliere un cadavere allungato.

Tuttavia alcuni casi di sarcofago con cadavere allungato sono stati trovati a Tell Edfū, ma si pensa possano essere cronologicamente posteriori all'Antico Regno ⁵². In età successiva alla IV dinastia si userà ancora, in alcune località, il sarcofago di terracotta, ma, in tali casi, possiamo accertare che esso aveva soprattutto lo scopo pratico di difendere il cadavere dall'eccessiva umidità del terreno, come certo non avrebbe potuto fare il legno ⁵³.

⁴⁸ LUCAS-HARRIS, *Materials and Industries*, pp. 369 sg.

⁴⁹ L. HABACHI, *A First Dynasty Cemetery at Abydos*, ASAE, XXXIX, 1939, pp. 767-774.

⁵⁰ JUNKER, *Turah*, pp. 21-22; BRUNTON, *Qau and Badari*, I, p. 47 (tomba 1023, VI dinastia).

⁵¹ Per studi generali sull'argomento cfr.: QUIBELL, *Ballas*, pp. 4-9, 18, 27, tav. XLIV, 2, 3; QUIBELL, *El-Kab*, pp. 4-6, 8, 10-11; MACIVER-MACE, *El-Amrah and Abydos*, pp. 10-12, 25-30, tavv. II, 2, 6, III, 2; PETRIE, *Abydos*, I, pp. 15-16; S. AND S. CLARKE, *Report on Certain Excavations Made at El-Kab during the Years 1901, 1902, 1903, 1904*, ASAE, VI, 1905, pp. 239-272; GARSTANG, *Burial Customs*, pp. 27-28, figg. 15-16; REISNER, *Naga-ed-Dér*, I, pp. 16-17, 20-21, 64, 83, 85-86, 89, tavv. 16, 17 b-c, 68 a-d, f; MACE, *Naga-ed-Dér*, II, pp. 7-8, 14-15, 23-29, 34-35, 56-72, tavv. 19 e, 20-22, 28 e, 30 e-f, 37, 38 e, 54 b-d, 55 a-d; JUNKER, *Turah*, pp. 21-23, tavv. XIX-XXIV; H. DE MORGAN, *Report on Excavations Made in Upper Egypt during the Winter 1903-1908*, ASAE, XII, 1912, pp. 25-50; PETRIE, *Tarkhan I, passim*; PEET-LOAT, *Cemeteries of Abydos*, III, pp. 14-15, tav. I, 5; BRUNTON, *Qau and Badari*, I, *passim*; REISNER, *Naga-ed-Dér*, III, pp. 15-16, 180, tavv. 6 d-e, 7 f, 10 e-f, 47 a-b (V-VI dinastia); BRUNTON, *Matmar*, pp. 23-27; VANDIER, *Manuel*, I, pp. 686-689.

⁵² Gli scavatori suppongono che si tratti di sarcofagi appartenenti a popolazioni straniere vissute a Tell Edfū, paese di frontiera, in un'epoca imprecisabile, comunque anteriore al Nuovo Regno: *Tell Edfou*, I, p. 13 sgg.

⁵³ Ciò accade ad esempio a Deirut e a Deyr el-Gamadla, dove, dall'età più antica al Medio Regno compreso, si usarono sarcofagi di terracotta dipinta, perché l'esperienza aveva insegnato che i sarcofagi di legno non offrivano una sufficiente protezione: A. KAMAL, *Rapport sur les fouilles exécutées dans la zone*

Non è però questo il caso dei sarcofagi del periodo che stiamo trattando. Infatti in ogni cimitero si trovano usati contemporaneamente sia il legno sia l'argilla, ed è da supporre che la ragione per la quale si preferiva l'argilla risiedesse nella maggiore facilità di procurarsi la materia prima, data la relativa scarsità del legno rispetto all'argilla e al fango del Nilo. Tale opinione appare confermata dal predominio del legno nelle necropoli più ricche, e dell'argilla in quelle più povere. A Tura i sarcofagi di argilla e di fango finiscono nell'epoca in cui cominciano quelli di Nağ' el-Deyr. A Tura li si trova infatti nella necropoli sud, la più antica, datata tra la fine dell'età preistorica e l'inizio della I dinastia, mentre a Nağ' el-Deyr si trovano solo nelle tombe più povere e a partire dall'inizio dell'età storica. Tarḥān, più ricca di Tura, ne ha, proporzionalmente, un numero inferiore; il fango in particolare è usato molto raramente, mentre molto più elevato è il numero dei sarcofagi lignei. Nel cimitero di el-'Amra sono molto usati, e si trovano ivi rappresentati molti tipi diversi.

Come si è osservato trattando dell'età predinastica, le forme di questi sarcofagi sono molto varie, ma possono ridursi, riguardo alla loro pianta, a tre tipi fondamentali: ovale, rettangolare con angoli arrotondati, rettangolare. Non mancano neppure esempi, per quanto rari, di sarcofagi a pianta quasi circolare⁵⁴, ma la maggior parte dei casi presenta forme intermedie tra i tre tipi sopracitati. Vi sono così sarcofagi oblungi, oblungi-ovali, trapezoidali, ossia con pareti diritte, ma con una delle estremità minore dell'altra. Tutta questa varietà di forme nasce spesso dalla scarsa accuratezza con cui tali sarcofagi venivano plasmati.

Un caso che credo unico si ha nella tomba b 177 di el-'Amra⁵⁵, ove il piccolo recesso che soleva essere scavato nella tomba per deporvi le offerte è invece ricavato nel sarcofago stesso col proiettare all'infuori di circa 18 cm. la porzione di una delle pareti.

I lati della cassa possono essere perpendicolari al fondo oppure leggermente svasati; le pareti svasate sono usate più spesso per i sarcofagi a pianta ovale, e quelle perpendicolari per i sarcofagi a pianta rettangolare, ma questa non è affatto una regola generale. Non è agevole stabilire una priorità cronologica fra le varie forme usate, ma si può forse riconoscere nel sarcofago rettangolare una priorità di uso, se non di concezione. Ad esempio, a Tura, tra la fine del periodo predinastico e l'inizio della I dinastia, la forma rettangolare predomina, ma anche il sarcofago ovale (o « a tinozza », ted. « *Wannenform* ») appare usato con una certa frequenza. Anche a Nağ' el-Deyr, nel periodo tra la I e la II dinastia, predomina il sarcofago rettangolare, mentre la cista ovale appare usata molto raramente nello stesso periodo, diventa assai frequente solo durante la III dinastia e si trova poi anche durante la IV.

comprise entre Deïrout au nord et Deïr-el-Gamadlah au sud, ASAE, XI, 1911, p. 6. Anche a Nağ' el-Deyr sono stati trovati due esemplari di sarcofagi stretti e allungati, con angoli arrotondati (m. 1,05 × 0,31 × 0,25 e m. 1,05 × 0,45 × 0,37) datati alla V-VI dinastia. Essi, tuttavia, contenevano corpi estremamente contratti: REISNER, *Naga-ed-Dêr*, III, pp. 16, 302, 329 (nn. 776, 857), tav. 47 a-b. Altri esempi a Qāw (VI dinastia): BRUNTON, *Qau and Badari*, I, p. 47.

⁵⁴ Cfr. ad esempio: GARSTANG, *Burial Customs*, pp. 27-28, fig. 16, in cui è presentato un sarcofago a pareti svasate con un coperchio semisferico. È forse una forma intermedia tra i sarcofagi e le sepolture a vaso che si descriveranno successivamente. Cfr. ancora: MACIVER-MACE, *El-Amrah and Abydos*, pp. 11, 26 (b 126, in argilla coperto di mattoni); BRUNTON, *Qau and Badari*, I, p. 12, tav. XXII (tomba 544).

⁵⁵ MACIVER-MACE, *El-Amrah and Abydos*, p. 29.

In alcuni casi si notano sul fondo dei fori ⁵⁶ che avevano probabilmente la stessa funzione di quelli dei sarcofagi di età predinastica provenienti da Abū Šīr el-Meleq ⁵⁷. Altri fori si trovano talvolta sui margini superiori dei bordi, forse per fissare un coperchio, oppure per infilarvi sia travicelli atti a sostenerlo sia corde che avrebbero facilitato il trasporto ⁵⁸. Spesso le casse di terracotta o di fango appaiono prive di coperchi oppure vi si trovano delle coperture costituite da tavole di legno ⁵⁹, lastre di pietra ⁶⁰, stuoie ⁶¹ o pelli. In alcuni casi però si trovano coperchi dello stesso materiale, che possono essere piani o, più spesso, leggermente a volta. Per la maggior parte però non ci sono pervenuti perché la loro fragilità li rende poco atti a sopportare il peso del riempimento della fossa o la caduta del soffitto ligneo quando si trovano in tombe vere e proprie.

Anche i coperchi presentano talora dei fori: nel caso di un sarcofago proveniente da Nağ' el-Deyr ⁶², si può pensare che detti fori servissero per l'aerazione, tanto più che anche fondo era bucato, mentre, per un coperchio semisferico da Nuērāt ⁶³, essi erano tappati con argilla e pertanto è presumibile fossero serviti per il trasporto.

Un altro sarcofago di Nağ' el-Deyr ⁶⁴ presenta una depressione semicircolare su una delle estremità del coperchio che doveva servire per maneggiarlo più facilmente. Due coperchi di sarcofagi inediti da el-Ġebeleyn hanno ciascuno due rialzi semicircolari alle due estremità ⁶⁵ (Tavv. IV, 1; V, 1).

Si è già accennato a possibili sistemi atti a sostenere il coperchio per mezzo di travicelli o corde infilate in fori sul bordo della cassa, ma il metodo più comune consiste nel ricavare un gradino o nel bordo superiore della cassa o nel taglio inferiore del coperchio e nell'incastare poi le due parti in modo da evitare ogni possibile scorrimento ⁶⁶. Altre volte, invece, il coperchio posa semplicemente sulla cassa senza alcun bordo oppure su bastoncini o chiodi infilati nei fori ricavati nel margine superiore del coperchio, di cui abbiamo parlato sopra.

Altri sarcofagi vengono posti sul morto capovolti, con l'orlo posato a terra ⁶⁷, evitando così l'impiego del coperchio. Un sarcofago di forma assai particolare fu rinvenuto dal Quibell a el-Ballās ⁶⁸, in una tomba a scala probabilmente della III dinastia. Si tratta di

⁵⁶ MACIVER-MACE, *El-Amrah and Abydos*, p. 54 (tomba χ 51); MACE, *Naga-ed-Dér*, II, p. 34, tav. 54 b; JUNKER, *Turah*, p. 22, fig. 28.

⁵⁷ Cfr. *supra*, p. 19.

⁵⁸ MACIVER-MACE, *El-Amrah and Abydos*, p. 55 (tomba 57); MACE, *Naga-ed-Dér*, II, fig. 78.

⁵⁹ MACIVER-MACE, *El-Amrah and Abydos*, p. 28 (tomba b 140).

⁶⁰ REISNER, *Naga-ed-Dér*, I, p. 64; MACE, *Naga-ed-Dér*, II, pp. 23, 34, fig. 42, tavv. 20-21; H. DE MORGAN, *ASAE*, XII, 1912, pp. 30-35.

⁶¹ BRUNTON, *Matmar*, pp. 23-24. Un esemplare piuttosto tardo (V dinastia) di sarcofago in terracotta con coperchio di vimini si ha a el-Ġebeleyn: G. BRUNTON, *Objects from Fifth Dynasty Burials at Gebelein*, *ASAE*, XI, 1940-1941, p. 523.

⁶² MACE, *Naga-ed-Dér*, II, p. 34, tav. 54 b.

⁶³ GARSTANG, *Burial Customs*, p. 27, fig. 16.

⁶⁴ MACE, *Naga-ed-Dér*, II, p. 34, fig. 79; cfr. ancora: REISNER, *Naga-ed-Dér*, I, p. 86, fig. 163, con due depressioni nello spessore dell'argilla sul coperchio.

⁶⁵ Torino, Museo Egizio, n. Suppl. 15803: m. 0,84 × 0,47 × 0,10 (il sarcofago su cui era posato misura m. 0,79 × 0,49 × 0,41, spessore m. 0,03); n. Suppl. 15801: m. 0,75 × 0,41 × 0,13 (non esiste più la sua cassa).

⁶⁶ REISNER, *Naga-ed-Dér*, I, pp. 85-86, fig. 163, tav. 68 b; JUNKER, *Turah*, p. 22, figg. 29-30, tav. XX.

⁶⁷ JUNKER, *Turah*, fig. 30.

⁶⁸ PETRIE-QUIBELL, *Naqada and Ballas*, pp. 4, 6, 42, tav. XLIV, 2 (tomba 865).

una cassetta rettangolare che presenta però all'esterno, al centro dei lati lunghi, una sporgenza a forma di lesena che occupa tutta l'altezza. Alla sommità degli spigoli verticali si trovano quattro coppie di fori (una per ogni spigolo) forse destinate a facilitare il trasporto o, più probabilmente, a fermare il coperchio. Quest'ultimo, lievemente a volta, termina alle due estremità con due rialzi semicircolari. Il Quibell si limita a darne un disegno, ma, se esso è esatto, si può forse vedere in questo sarcofago una imitazione, finora unica, di un sarcofago ligneo a pannelli (Fig. 3 b).

Quanto alle misure, esse corrispondono in genere a quelle dei contemporanei sarcofagi lignei e quindi, durante le prime tre dinastie, epoca in cui i sarcofagi di terracotta sono usati più frequentemente, presentano una lunghezza inferiore a m. 1 e una larghezza che si aggira intorno a m. 0,50-0,60.

c) Sepolture a vaso (*pot-burials*).

Con questa definizione indichiamo un tipo di sepoltura consistente nel deporre i cadaveri, sia di adulti sia, soprattutto, di fanciulli, dentro o sotto larghi vasi di terracotta: ciò naturalmente comportava per il corpo una posizione fortemente rannicchiata.

Tale uso è testimoniato esclusivamente in località dell'Alto Egitto e precisamente, cominciando da sud: Kōm el-Aḥmar⁶⁹, el-Kāb⁷⁰, el-Ġebeleyn⁷¹, Armant⁷², el-Ballās⁷³, el-'Amra⁷⁴, Abydos⁷⁵, Nağ' el-Deyr⁷⁶, Reqaqna⁷⁷, el-Mustagidda⁷⁸, el-Maṭmar⁷⁹, Qāw e el-Badārī⁸⁰, Hemamiyya⁸¹, Nuērāt⁸², Ġerza⁸³, Ġurāb nel Fayyūm⁸⁴. Altri esempi provengono, secondo il De Morgan, da Kawamil (Fig. 4 a)⁸⁵. Tuttavia in età predinastica l'uso di sepolture dentro e sotto vaso è testimoniato anche in località del Basso Egitto, come sembrano provare i vasi di Ma'adi, con cadaveri di feti, neonati e anche di adulti. Uno di questi, contenente un feto, presentava anche due fori, forse paralleli

⁶⁹ QUIBELL, *El-Kab*, p. 13.

⁷⁰ QUIBELL, *El-Kab*, pp. 3-11, 13, 19-20, tavv. I, 7, XX, 5; S. AND S. CLARKE, *ASAE*, VI, 1906, p. 247; REISNER, *Naga-ed-Dér*, I, p. 138; PEET-LOAT, *Cemeteries of Abydos*, III, p. 21.

⁷¹ G. BRUNTON, *Objects from Fifth Dynasty Burials at Gebelein*, *ASAE*, XL, 1940, p. 523, tav. L, 3.

⁷² MOND-MYERS, *Cemeteries of Armant*, pp. 20, 32-33.

⁷³ PETRIE-QUIBELL, *Naqada and Ballas*, pp. 4-7, 18, 42, tav. XLIV, 1; PEET-LOAT, *Cemeteries of Abydos*, III, p. 21.

⁷⁴ MACIVER-MACE, *El-Amrah and Abydos*, pp. 7, 10-11, 26, tavv. II, 3, XIV B 3c; REISNER, *Naga-ed-Dér*, I, p. 138; PEET-LOAT, *Cemeteries of Abydos*, III, p. 21.

⁷⁵ MACIVER-MACE, *El-Amrah and Abydos*, pp. 11, 54-55; PEET-LOAT, *Cemeteries of Abydos*, III, pp. 11-12, 20-22, tavv. I, 3, 7, II, 3, 8, VIII, 2-4, 6.

⁷⁶ MACE, *Naga-ed-Dér*, II, pp. 35, 41, fig. 92, tavv. 32, 55, e-g; REISNER, *Naga-ed-Dér*, III, pp. 15-16, 180.

⁷⁷ GARSTANG, *Third Egyptian Dynasty*, pp. 51-57; GARSTANG, *Burial Customs*, p. 27; PEET-LOAT, *Cemeteries of Abydos*, III, pp. 20-22.

⁷⁸ BRUNTON, *Mostagedda*, pp. 94-97, 104, tav. LXIII.

⁷⁹ BRUNTON, *Matmar*, pp. 26, 29, tavv. XVII, 1, XXIV.

⁸⁰ BRUNTON, *Qau and Badari*, I, pp. 12-15, 21-22, 25, 43-46.

⁸¹ BRUNTON, *Badarian Civilisation*, pp. 89-90, tavv. LXIX, 3-5, LXXVI, 1-3, LXXVII, 1-3.

⁸² GARSTANG, *Burial Customs*, pp. 26-28.

⁸³ PETRIE, *Labyrinth*, p. 5.

⁸⁴ BRUNTON-ENGELBACH, *Gurob*, pp. 6-7, tavv. IV-VI, VII, VIII, 4.

⁸⁵ PEET-LOAT, *Cemeteries of Abydos*, III, p. 21, n. 8; DE MORGAN, *Préhistoire orientale*, II, pp. 114-115, figg. 139-141.

delle più tarde nicchie o degli occhi sacri ⁸⁶. Esempolari inediti provengono da el-Ġebeleyn e sono ora al Museo di Torino (Tavv. VI, VII).

I vasi hanno in genere la forma di grandi scodelle (in arabo *mağūr*) con imboccatura larga, orlo più o meno segnato e spalla leggermente rigonfia. Il fondo si presenta in forma sia arrotondata sia piana. Alcuni vasi presentano un beccuccio nel fianco poco sotto l'orlo ⁸⁷. Il diametro dell'imboccatura varia tra m. 0,50 e m. 0,75; l'altezza tra m. 0,25 e m. 0,50. In alcuni casi, più rari, sono a forma di giara (arabo *zir*), più alti e con imboccatura più stretta. Quelli di Nuērāt, in genere posti a coppie l'uno sopra l'altro, non hanno le forme tipiche dei vasi, né, d'altra parte, quelle degli usuali sarcofagi di terracotta; il porli tra i vasi è forse arbitrario (Figg. 4, 5).

Probabilmente erano per la maggior parte vasi di uso domestico, impiegati per immagazzinare il grano o per fare il pane e la birra ⁸⁸; si notano talora le tracce di un prolungato impiego sul fuoco ⁸⁹. Alcuni, evidentemente già rotti, erano stati riaggiustati ed uno mostra ancora i segni delle grappe che univano le due metà ⁹⁰; altri, più frequentemente, erano stati accomodati sul posto con cocci e fango ⁹¹. Talvolta vi è attorno una fodera di mattoni e fango ⁹², ma in genere essi si trovano in una semplice fossa tondeggiante, oppure più o meno rettangolare, semplicemente riempita con la terra dello scavo ⁹³. Una tomba di Qāw presenta una innovazione nel tipo della fossa, perché sul fondo e al centro del pozzo principale è scavato un secondo pozzo, più piccolo, in cui è posto il cadavere in posizione seduta. Il vaso posa con la bocca sull'orlo di questa seconda fossa, cosicché il corpo può fruire di uno spazio maggiore che gli evita la posizione strettamente accovacciata degli altri casi ⁹⁴ (Fig. 4 c). In alcuni casi, tuttavia piuttosto rari e datati alla III-IV dinastia, questo tipo di sepoltura si trova entro piccole camere scavate nella roccia ⁹⁵. Gli esemplari trovati a Nağ' el-Deyr sono anch'essi in tombe costruite, ed è interessante notare come non siano mai rovesciati.

⁸⁶ W. C. HAYES, JNES, XXIII, 1964, pp. 256-257.

⁸⁷ Per i tipi principali si veda il *Corpus* ordinato in: BRUNTON, *Qau and Badari*, I, tavv. XIII, XVI (per i vasi delle prime tre dinastie) e BRUNTON, *Qau and Badari*, II, tavv. LXXVII-LXXIX (per i tipi della IV dinastia, ordinati in due serie: 17 = grandi vasi a scodella e 19 = vasi a becco). Tipi nuovi appartenenti a queste medesime serie in BRUNTON, *Mostagedda*, tav. I. Cfr. ancora: BRUNTON-ENGELBACH, *Gurob*, tav. VII, con riproduzioni di vasi datati genericamente all'Antico Regno, che si discostano da quelli della regione di el-Badāri per la mancanza di un orlo ben definito e la costante rotondità del fondo (il vaso della tomba 164, contenente il cadavere di un fanciullo, ha il fondo rotto, ma è probabile fosse anch'esso rotondo).

⁸⁸ BRUNTON, *Qau and Badari*, I, pp. 21-22.

⁸⁹ Cfr. ad esempio i vasi del tipo 19 K di el-Badāri: BRUNTON, *Qau and Badari*, II, tav. LXXVIII. Vedi inoltre: MACE, *Naga-ed-Dér*, II, p. 41, fig. 92, tavv. 32, 55, e-g.

⁹⁰ BRUNTON-ENGELBACH, *Gurob*, tavv. VII, 15, VIII, 4 (n. 367).

⁹¹ BRUNTON, *Mostagedda*, pp. 94-97; BRUNTON, *Matmar*, p. 29; cfr. anche, se il disegno è esatto, l'esemplare sopra citato di Kawamil (v. *supra*, p. 35, nota 85).

⁹² PEET-LOAT, *Cemeteries of Abydos*, III, p. 12; tavv. I, 3, II, 3; BRUNTON, *Qau and Badari*, I, pp. 21-22; BRUNTON, *Mostagedda*, pp. 94-97.

⁹³ Il MACIVER, in MACIVER-MACE, *El-Amrah and Abydos*, pp. 11-12, 25-26, classifica le sepolture a vaso come « sepolture di tipo 5 », ossia semplici inumazioni senza nessuna forma di tomba precostruita. Un anello di congiunzione tra le tombe con sarcofago e le sepolture a vaso sarebbe costituito, secondo questo autore, dai sarcofagi di terracotta, di forma ovale o tondeggiante, affondati semplicemente nel suolo, presso la superficie.

⁹⁴ BRUNTON, *Qau and Badari*, I, tav. XII (tomba 820).

⁹⁵ GARSTANG, *Burial Customs*, pp. 27-28.

Le forme dei vasi, che, essendo di uso comune, si conservano inalterate per periodi assai lunghi, e i tipi, assai poveri, delle fosse non forniscono sicure indicazioni cronologiche, tanto più che, generalmente, le sepolture di questo tipo non contengono oggetti di corredo. Tuttavia esse vengono ugualmente datate, soprattutto in base ai confronti con le tombe circostanti dello stesso cimitero. Per fare un solo esempio, a el-Ballās, una delle prime località in cui tali sepolture furono rinvenute e studiate, alcuni vasi si trovavano lungo il riempimento di una tomba a scala datata alla III dinastia ed erano necessariamente ad essa posteriori⁹⁶. In effetti le sepolture a vaso sono particolarmente frequenti durante le dinastie III-IV, anche se non mancano esempi, come quelli di Ġerza, sicuramente databili alla tarda età predinastica.

Il Garstang⁹⁷ afferma che questo uso dura ininterrottamente dal Predinastico fino alla IV dinastia, mentre il Peet⁹⁸ afferma che nessun dato archeologico sicuro permette di datare sepolture a vaso al periodo che va tra la fine della I e l'inizio della III dinastia. Egli infatti non accetta come probante il sigillo a cilindro rinvenuto a el-Kāb in una tomba a vaso intatta e sul quale si è letto il nome di un sovrano sconosciuto *K'-R'*, che il Quibell suppone sia il *Kαίρης* di Manetone della II dinastia⁹⁹. In realtà, a parte l'incertezza della lettura, il *Kαίρης* di Manetone è forse identificabile con il *Nfr-k'* della lista di Torino, non altrimenti conosciuto¹⁰⁰, o il *Nfr-k'-R'* delle liste di Torino e Saqqāra¹⁰¹ e il Peet ha molto probabilmente ragione nell'assegnare anche tale tomba alla III dinastia come le altre dello stesso cimitero. Anche gli esemplari di el-'Amra, datati dal Reisner¹⁰² al periodo tra la II e la IV dinastia, sono dal Peet collocati tra la III e la IV dinastia per l'analogia di due vasi con quelli del cimitero D di Abido, datato appunto a tale periodo. Egli conclude quindi che c'è una lunga interruzione tra la fine della I e l'inizio della III dinastia.

Studi successivi a quello del Peet sembrano non tener conto di queste osservazioni e datano « fine I dinastia »¹⁰³, « II-IV dinastia »¹⁰⁴, oppure « età protodinastica » = I-inizi IV dinastia¹⁰⁵. In ogni caso i dati archeologici, se pure non forniscono prove sicure in favore di una datazione a questo periodo, non arrivano neppure a fornire le prove del contrario e quindi appare lecito dubitare della legittimità di un'affermazione di cui si stenterebbe a trovare una spiegazione.

Il periodo tra la II e la IV dinastia è quello in cui tali sepolture sono più frequenti e se anche l'uso continua, limitatamente alle tombe di bambini, fino al Nuovo Regno¹⁰⁶,

⁹⁶ PETRIE-QUIBELL, *Nagada and Ballas*, p. 4, tav. IV (tomba 353).

⁹⁷ GARSTANG, *Third Egyptian Dynasty*, pp. 56-57, il quale afferma che questa pratica « appears in Upper Egypt at the close of the pre-dynastic period and is uniformly continuous through the early dynasties to the advent of the Fourth. It is associated with other early methods of burial, at first only by proximity, and later also by co-relation. As a practice it is not common but it is constant; nor it is demonstrably representative of poorer or richer people or of a differing element in race ».

⁹⁸ PEET-LOAT, *Cemeteries of Abydos*, III, pp. 20-22.

⁹⁹ QUIBELL, *El-Kab*, p. 10, tav. XX, 29.

¹⁰⁰ EMERY, *Archaic Egypt*, pp. 97-98.

¹⁰¹ DRIOTON-VANDIER, *L'Égypte*, p. 627.

¹⁰² REISNER, *Naga-ed-Dér*, I, p. 138.

¹⁰³ BRUNTON, *Matmar*, p. 26.

¹⁰⁴ REISNER, *Naga-ed-Dér*, I, pp. 137-138; MOND-MYERS, *Cemeteries of Armant*, p. 20; BRUNTON, *Matmar*, p. 26.

¹⁰⁵ BRUNTON, *Qau and Badari*, I, p. 10.

¹⁰⁶ Cfr. MACE, *Naga-ed-Dér*, II, p. 35.

esso non sembra proseguire per gli adulti oltre la V dinastia. Gli esemplari di quest'ultimo periodo sono assai scarsi e piuttosto incerti. Ad Abido un cilindro, trovato in un pozzo, porta forse il nome del faraone *Sjhu-R'*¹⁰⁷ e a el-Kāb un altro cilindro è forse iscritto col nome di *Wsr-k',f*, entrambi sovrani della V dinastia¹⁰⁸. Altre due sepolture, una di el-Mustagidda¹⁰⁹ e una di el-Ġebeleyn¹¹⁰, sono state datate alla V dinastia, ma non è specificato in base a quali elementi e d'altra parte la breve descrizione che ne viene data non lascia possibilità di giudizio.

Si è detto sopra che il vaso può essere messo nella fossa sia dritto e senza copertura, oppure ricoperto o con una stuoia¹¹¹, o con mattoni, pietre e fango¹¹², anche con un altro vaso simile¹¹³, sia rovesciato sul cadavere e quindi posato con l'orlo a terra. In questo caso non c'è bisogno di copertura giacché il vaso stesso ricopre e ripara il corpo. Si deve notare a questo punto che talvolta anche i sarcofagi rettangolari od ovali di terracotta¹¹⁴ e i cesti¹¹⁵ sono rovesciati sul cadavere evitando così l'impiego del coperchio.

Le sepolture *sotto* vaso sono le più comuni, ma in alcuni casi sono abbastanza frequenti anche quelle *dentro* vaso. Il Brunton¹¹⁶ afferma che le sepolture *dentro* vaso si troverebbero solo nel Predinastico e forse nel tardo Protodinastico, mentre quelle *sotto* vaso tendono a diventare l'unico sistema. Questo tuttavia non è confermato dalle prove archeologiche, come si nota ad Armant e Naġ' el-Deyr, in cui tutte le sepolture a vaso della IV dinastia sono *dentro* vaso. Spesso le due forme si trovano usate contemporaneamente nello stesso cimitero e addirittura nello stesso gruppo di tombe¹¹⁷. La sepoltura *sotto* vaso presenta, rispetto all'altro sistema, indubbi vantaggi, sia perché essa offre una protezione più sicura al cadavere, sia perché si evita il coperchio, e, per la sua stessa forma, specie nel caso di vasi a fondo tondeggianti, si mostra più resistente alle fratture provocate dal peso del materiale di riempimento (causa quest'ultima delle rotture in quasi tutti i sarcofagi di terracotta con coperchio dello stesso materiale).

Ma, a parte queste ragioni di opportunità, noi non sappiamo esattamente quali motivi spingessero ad adottare questo tipo di sepoltura.

La maggiore povertà del sud in confronto del nord, sede della capitale, potrebbe aver spinto a cercare nei vasi di uso domestico, magari già usati e in cattivo stato, un più eco-

¹⁰⁷ PEET-LOAT, *Cemeteries of Abydos*, III, pp. 12, 19-20, tav. IV, 26 (tomba D 239).

¹⁰⁸ QUIBELL, *El-Kab*, p. 10, tav. XX, 30; PEET-LOAT, *Cemeteries of Abydos*, III, p. 21.

¹⁰⁹ BRUNTON, *Mostagedda*, p. 104.

¹¹⁰ G. BRUNTON, *ASAE*, XL, 1940, p. 523, tav. L, 3.

¹¹¹ Un esempio nella sopra citata sepoltura a vaso di el-Ġebeleyn, ricoperta da un coperchio di vimini: G. BRUNTON, *ASAE*, XL, 1940, p. 523.

¹¹² MACIVER-MACE, *El-Amrah and Abydos*, pp. 11, 26 (tomba b 126); MOND-MYERS, *Cemeteries of Armant*, p. 33 (tomba 1340); BRUNTON, *Matmar*, p. 29.

¹¹³ Gli esempi sono assai numerosi; tra i principali cfr. PEET-LOAT, *Cemeteries of Abydos*, III, pp. 11-12, tavv. II, 8, VIII, 6 (tombe D 121, D 240); BRUNTON, *Qau and Badari*, I, pp. 10, 12, tav. XIII (tombe B 406, B 534); BRUNTON, *Badarian Civilisation*, p. 89, tav. LXIX, 3-5; BRUNTON, *Mostagedda*, tav. LXIII, tomba 2635. Un esemplare del Museo di Torino, n. Suppl. 15741, costituito di due grandi vasi emisferici, è particolarmente notevole per la presenza di una mummia strettamente avvolta in bende e col volto ricostruito per mezzo di bendaggi e applicazioni colorate: G. MARRO, *ASIPS*, 1928, pp. 11-13.

¹¹⁴ Cfr. *supra*, p. 34, nota 67.

¹¹⁵ Cfr. ad esempio PEET-LOAT, *Cemeteries of Abydos*, III, p. 14, tomba D 141.

¹¹⁶ BRUNTON, *Qau and Badari*, I, p. 15.

¹¹⁷ Cfr. ad esempio QUIBELL, *Ballas*, p. 4, tav. IV.

nomico e spiccio metodo di sepoltura. Alcuni autori¹¹⁸ pensano infatti che tale sepoltura fosse dovuta soprattutto a ragioni economiche, talvolta addirittura affermando che essa serviva a risparmiare il coperchio, e ciò anche nel caso dei veri e propri sarcofagi e dei cesti rovesciati¹¹⁹. Tuttavia gli esemplari di Nuērāt non si trovano in semplici fosse, ma in vere e proprie tombe ricavate nella roccia vergine, per cui il Garstang afferma di vedere nell'uso del vaso, relativamente povero in sé, soprattutto rispetto alla dispendiosità delle tombe, una funzione rituale¹²⁰. Aggiungerò anche che proprio l'uso di un vaso adoperato nella vita quotidiana, invece di essere un ripiego dettato dalla povertà, potrebbe avere un valore simbolico che ora ci sfugge. Alcuni di questi vasi, infatti, venivano usati per contenere cereali o per fare il pane e la birra e non è improbabile che ciò suggerisse agli Egiziani una qualche idea connessa con la fertilità¹²¹; inoltre la loro forma e il fatto che venissero usati con frequenza soprattutto per i cadaveri dei fanciulli potrebbero anche far pensare che vi si volesse vedere una riproduzione del grembo materno e ciò avvalorerebbe l'ipotesi che il cadavere venisse rannicchiato per imitare la posizione embrionale¹²².

D'altra parte la presenza di veri e propri sarcofagi, o cesti rovesciati, e le consimili sepolture ottenute con una cupola di mattoni e fango¹²³ potrebbero far pensare anche che ciò che contava non fosse tanto la forma e il tipo della copertura quanto il contatto del morto con la terra, tanto più che solo assai di rado si interpone qualcosa, stuoia o tela¹²⁴, tra il cadavere e il suolo. In un caso sembra che il vaso stesso fosse stato riempito di sabbia prima di essere rovesciato sul corpo¹²⁵, cosa che sarebbe piuttosto strana se lo scopo del vaso fosse stato quello di riparare il cadavere dalla terra di riempimento. Accettando però questa ipotesi, si dovrebbe postulare una differenza assai netta tra le sepolture *dentro* vaso e quelle *sotto* vaso, il che non sembra corrispondere ai dati archeologici.

I Testi delle Piramidi ci forniscono forse una allusione a questo tipo di sepoltura in alcuni passi di significato alquanto oscuro. In uno di essi si fa un parallelo tra Horo che esce dall'acacia (*šnd*) e il re che esce dalla giara *ḏnit*:

Dire le parole: Wnīs è Horo che è uscito dall'acacia, che è uscito dall'acacia, cui fu comandato « Guardati dal leone ». Esce colui cui fu comandato « Guardati dal leone ».

È uscito Wnīs dalla sua giara ḏnit, dopo che ha passato la notte nella sua giara ḏnit. Sorge Wnīs al mattino.

*Egli è uscito dalla sua giara ḏnit, dopo che ha passato la notte nella sua giara ḏnit. Sorge Wnīs al mattino*¹²⁶.

¹¹⁸ MACIVER-MACE, *El-Amrah and Abydos*, p. 11; BRUNTON, *Qau and Badari*, I, pp. 21-22.

¹¹⁹ VANDIER, *Manuel*, I, p. 686.

¹²⁰ GARSTANG, *Burial Customs*, pp. 27-28.

¹²¹ Cfr. E. J. BAUMGARTEL, *Tomb and Fertility*, *Jahrbuch für kleinasiatische Forschung*, I, 1950-1951, pp. 56-65, ove si sostiene la connessione tra le tombe e la fertilità dei vivi e dei loro campi. Si pensi poi al ruolo di Osiri come dio della vegetazione, attestato fin dai Testi delle Piramidi, per vedere come la morte e la fecondità fossero spesso connesse.

¹²² E. S. THOMAS, *The Magic Skin, Ancient Egypt*, 1923, p. 7, vede nei vasi una riproduzione del grembo materno, preludio ad una seconda nascita.

¹²³ G. FRASER, *The Early Tombs at Tehneh*, ASAE, III, 1902, p. 68; PEET-LOAT, *Cemeteries of Abydos*, III, pp. 12-14.

¹²⁴ Cfr. ad esempio MACIVER-MACE, *El-Amrah and Abydos*, p. 26 (tomba b 98).

¹²⁵ BRUNTON, *Qau and Badari*, I, p. 12 (tomba 561),

¹²⁶ TP, Spr. 294, (436 a-437 d).

Si potrebbe in questi testi alludere anche all'uso di far dormire i bambini in giare¹²⁷, il che del resto non contrasterebbe con la precedente ipotesi, date le connessioni, più volte osservate, tra il sonno e la morte.

Probabili rappresentazioni di tale tipo di sepoltura si hanno forse in alcune rozze statuette di terracotta, riproducenti appunto una figura umana strettamente contratta, sporgente con la sola testa da una piccola giara¹²⁸.

Come ultima osservazione si deve infine osservare che l'uso di sepolture in vasi è assai diffuso in tutte le regioni del Vicino Oriente, in tutte le epoche.

C. — *Sarcofagi lignei*¹²⁹.

Si è osservato nelle pagine precedenti come questo tipo di sarcofago possa derivare dal progressivo restringersi attorno al cadavere delle pareti lignee che, in età predinastica e protodinastica, foderavano l'interno delle fosse, e dal loro costituirsi in una unità autonoma e trasportabile. Questa trasformazione tuttavia non avviene entro un limite cronologico ben definito e, ancora durante le prime dinastie, si assiste alla coesistenza delle due forme in uno stesso cimitero, anzi in sepolture secondarie annesse ad una stessa tomba monumentale¹³⁰ (Fig. 6). Ma, qualunque sia la genesi del sarcofago ligneo, a partire dalla tarda età preistorica e, soprattutto, dall'età tinita, esso si va progressivamente affermando nonostante la relativa scarsità del legno in Egitto e la conseguente necessità di ricorrere a legni importati. Con ciò, tuttavia, non si arriva mai a sostituire completamente i più economici sistemi di sepolture (stuoie, cesti e sarcofagi in terracotta) che restano riservati alle classi più povere, né i più costosi sarcofagi in pietra (con i quali sono pure talvolta associati) che, venuti in uso all'inizio della III dinastia, sono privilegio esclusivo della famiglia reale e delle classi dominanti. Soltanto alla fine dell'Antico Regno, anche a causa delle mutate condizioni economiche, i sarcofagi lignei acquistano un più largo impiego anche presso quelle classi che precedentemente avevano fatto uso di più lussuose sepolture.

a) *M a t e r i a l i*¹³¹.

L'Egitto, sia in età faraonica sia in epoca attuale, difetta singolarmente di legno e gli scarsi alberi che vi crescono sono assai poco adatti ad accurati lavori di falegnameria. Tra gli alberi più comuni si trovano infatti in primo luogo l'acacia, di cui esistono diverse varietà non facilmente classificabili (egiziano: *šnd*, *šndt*), la palma da datteri (*Phoenix dactylifera*, eg. *im*,[?], *bnrt*), il fico sicomoro (*Ficus sycomorus*, eg. *nht*,¹³²), il tamarisco (*Tamariscus*

¹²⁷ SETHE, *Übersetzung und Kommentar*, II, pp. 212-213.

¹²⁸ W. R. DAWSON, JEA, XIII, 1927, pp. 44-45, tav. XVI, b; W. R. DAWSON, *Note on an Ancient Egyptian Figure*, JEA, XIV, 1928, pp. 126-127, tav. XV.

¹²⁹ Non è qui il caso di elencare tutte le opere che trattano l'argomento e per le quali si rimanda alle singole note e all'Appendice che si troverà a conclusione del volume.

¹³⁰ Le sepolture secondarie annesse alle tombe monumentali scavate dallo Emery a Šaqqāra consistono in camere sotterranee di mattoni, foderate spesso da tavole di legno. In alcuni casi, però, la fodera lignea manca ed è sostituita da un vero e proprio sarcofago, completo anche di coperchio, che occupa solo una parte della camera: EMERY, *Great Tombs*, III, p. 45, tavv. 45-49. Cfr. anche REISNER, *Naga-ed-Dér*, I, pp. 89-90, in cui lo stesso passaggio dalla fodera alla cassa è osservato in tombe provinciali assai povere.

¹³¹ C. ALDRED, in *History of Technology*, pp. 684-703; LUCAS-HARRIS, *Materials and Industries*, pp. 429-448.

¹³² L. KEIMER, *Le sycomore, arbre d'Égypte*, *Egypt Travel Magazine*, XXIX, 1957, pp. 21-28.

nilotica e *Tamariscus articulata*, eg. *isr* o *isrt*) e quindi il carrubo (*Ceratonia siliqua*), la palma dum (*Hyphaene thebaica*, eg. *m.'m.*' o *h.'nnt*, che cresce solo in Alto Egitto), la persea (*Mimosus Schimperi*, eg. *šwb*), il giuggiolo (*Zizyphus spina Christi* e, meno frequentemente, *Zizyphus mucronata*, eg. *nbš*) e il salice (*Salix safsaf*, eg. *trt*). Sono tutti alberi nodosi, fibrosi o troppo piccoli perché se ne possano ricavare delle tavole sufficientemente larghe, e, quando vengono usati, sono in genere nascosti sotto uno spesso strato di intonaco destinato a nascondere le imperfezioni e le toppe.

I legni migliori, ricercati per ogni genere di lavoro, venivano importati, soprattutto dalla costa siro-palestinese e dalle regioni a sud dell'Egitto. Da quest'ultima provenivano legni pregiati e profumati, ma soprattutto l'ebano (*Dalbergia melanoxyton*, eg. *hbny*, gr. ἔβεος¹³³), la cui fonte principale pare fosse il « paese di Punt »¹³⁴, e che veniva impiegato nei lavori più fini e negli intarsi. Le fonti¹³⁵ citano anche l'impiego dell'ebano nella manifattura di sarcofagi, ma non ne sono state trovate tracce tra quanto ci è pervenuto.

Tuttavia le maggiori importazioni avvenivano dalla costa siro-palestinese che, soprattutto nella regione montuosa del Libano, possedeva ricchissime foreste¹³⁶. Di qui provenivano legni d'abete (*Abies cilicica*), di bosso (*Buxus sempervirens*), cedro (*Cedrus Libani*), cipresso (*Cupressus sempervirens*), ginepro (*Juniperus phoenicea*), olmo (*Ulmus campestris*), pino (*Pinus halepensis*), quercia (*Quercus cerris*), tasso (*Taxus baccata*, egiziano: *if*¹³⁷). Non tutti questi legni però venivano impiegati nella fabbricazione dei sarcofagi.

Le fonti egiziane menzionano spesso spedizioni fatte in paesi lontani per procurare legname da costruzione; la più antica è quella ricordata dalla pietra di Palermo, che parla di un carico di 40 navi giunto in Egitto al tempo di *Šnfrw*¹³⁸.

Queste stesse fonti nominano molte specie di alberi, ma solo pochi sono stati identificati con sicurezza, mentre per la maggior parte si hanno ancora fortissimi dubbi¹³⁹.

Uno degli alberi ricordati più di frequente è lo 'š che, secondo il Loret e il Montet¹⁴⁰, deve essere identificato con il pino o l'abete e non deve essere confuso col cedro¹⁴¹. Era probabilmente originario della parte settentrionale del Libano¹⁴², ove, date le difficoltà delle

¹³³ L'ebano egizio (*Dalbergia melanoxyton*), pur avendo dato il nome all'ebano che noi conosciamo ed usiamo (*Diospyros ebenum*, proveniente dall'India meridionale e da Ceylon), apparteneva ad una specie diversa. Cfr. V. LORET, *L'ébène chez les anciens Egyptiens*, RT, VI, 1885, pp. 125-130; G. BEAUVISAGE, *Recherches sur quelques bois pharaoniques, II, Le bois d'ébène*, RT, XIX, 1897 pp. 77-83; A. HERMANN, in *Reallexikon für Antike und Christentum*, s. v. Ebenholz.

¹³⁴ Si ignora l'esatta localizzazione del paese di Punt, che doveva trovarsi lungo la costa africana a sud del Mar Rosso, probabilmente sulla costa somala. Cfr. FR. W. VON BISSING, *Pyene (Punt) und die Seefahrten der Aegypter (= Die Welt des Orients. Wiss. Beiträge zur Kunde des Morgenlandes, 3 Heft)*, Wuppertal 1948, pp. 146-157; S. PIGGOTT, *Early Foreign Trade in East Africa, Man*, XLVIII, 1948, pp. 23-24; M. ALLIOT, *Pount-Pwane, l'Opône du géographe Ptolémée*, RdE, VIII, 1951, pp. 1-7.

¹³⁵ SETHE, *Urkunden*, I, 43, l. 4; BREASTED, *Ancient Records*, I, 247.

¹³⁶ P. K. HITTI, *History of Syria*, London 1951, pp. 50-52; P. K. HITTI, *Lebanon in History*, London 1957, pp. 30-37.

¹³⁷ G. BEAUVISAGE, *Recherches sur quelques bois pharaoniques. I. Le bois d'if*, RT, XVIII, 1896, pp. 78-90.

¹³⁸ BREASTED, *Ancient Records*, I, 146.

¹³⁹ Cfr. BREASTED, *Ancient Records*, V, p. 171 (Indici, s. v. Wood).

¹⁴⁰ V. LORET, *Quelques notes sur l'arbre âch*, ASAE, XVI, 1916, pp. 33-51; P. MONTET, *Le pays de Negaou près de Byblos et son Dieu, Syria*, IV, 1923, pp. 181-182.

¹⁴¹ Come « cedro » interpreta invece K. SETHE, *Byblos und der Osirismythus*, ZÄS, XLV, 1908, pp. 12-14, riferendosi al mito di Osiri a Biblio.

¹⁴² G. DARESSY, *Le lieu d'origine de l'arbre âch*, ASAE, XVII, 1917, pp. 25-28, vede nel nome egizio *Rmn* la foresta di Hermel, nella valle dell'Oronte.

vie di comunicazione, gli alberi venivano tagliati molto di rado e potevano perciò raggiungere porzioni considerevoli.

In un'opera del I periodo intermedio, le « Ammonizioni di un saggio egiziano », l'autore, il principe 'Ipw, si lamenta della mancanza di legno causata dall'interruzione dei rapporti con Byblos: « *Ora che non si fanno più viaggi per mare verso Byblos, con che sostituiamo noi per le nostre mummie gli alberi 'š, la cui importazione permetteva di fabbricare i sarcofagi dei sacerdoti e la cui pece serviva a imbalsamare gli alti personaggi come Keftiu ?* »¹⁴³. Tale frase, oltre a testimoniare l'esistenza di stretti rapporti commerciali tra l'Egitto e la costa siriano-palestinese, ci fornisce una indicazione preziosa perché ci lascia supporre che alcuni tipi di legno fossero riservati a determinati personaggi. Sarebbe interessante poter verificare tale ipotesi, ma non tutti i sarcofagi sono stati analizzati in modo da identificare il legno o i legni di cui sono composti; spesso gli editori si limitano all'indicazione generica « *sarcofago di legno* ». Inoltre, anche quando viene indicato un materiale più specifico, ad esempio « *Legno di cedro* » o « *Legno di sicomoro* », senza una previa analisi da parte di specialisti, resta sempre il dubbio che possa trattarsi di un albero diverso, sia pure, forse, della stessa famiglia.

Quanto all'albero 'š, il fatto che un suo importantissimo prodotto fosse la resina, usata nelle mummificazioni, esclude l'ipotesi del Ducros¹⁴⁴ che esso sia identificabile con l'albero di tasso, la cui caratteristica principale è, invece, di essere una conifera priva di resina¹⁴⁵.

Ma, oltre forse che per ragioni religiose, i legni di conifera erano preferiti in ogni genere di costruzione perché più facilmente lavorabili ed inoltre più resistenti. Infatti, la resina di cui sono impregnati li difende meglio dall'umidità e allontana le termiti che sono il maggior pericolo per gli oggetti lignei delle tombe¹⁴⁶. Un esempio chiarissimo di tale differenza di comportamento dei due tipi di legno si ha a el-Ġīza, nel doppio sarcofago di *Mry-ib*¹⁴⁷, in cui la cassa esterna di legno di acacia, nonostante lo spessore notevole, è totalmente distrutta, mentre il sarcofago interno, in sottili tavolette di legno di cedro, è perfettamente conservato. Anche in uno stesso sarcofago potevano venire usate diverse specie di legno,

¹⁴³ A. H. GARDINER, *The Admonitions of an Egyptian Sage from a Hieratic Papyrus in Leiden (Pap. Leiden 344 recto)*, Leipzig 1909, pp. 32-33. Per una recente, proposta di datare al secondo periodo intermedio il testo delle Ammonizioni vedi: J. VAN SETERS, *A Date for the « Admonitions » in the Second Intermediate Period*, JEA, L, 1963, pp. 13-23. Per i Keftiu e i rapporti commerciali e culturali con Byblos fino al Medio Regno cfr. G. CONTENAU, *La civilisation phénicienne*, Paris 1928, pp. 45-56, 117; J. VERCOUTTER, *Essai sur les relations entre Égyptiens et Préhellènes (= L'Orient Ancien, 6)*, Paris 1954, pp. 1-72.

¹⁴⁴ H. DUCROS, *L'arbre ash des anciens Égyptiens*, ASAE, XIV, 1914, pp. 1-12.

¹⁴⁵ LUCAS-HARRIS, *Materials and Industries*, p. 439. Lo stesso A. LUCAS, « *Cedar* » *Tree Products Employed in Mummification*, JEA, XVII, 1931, pp. 13-21, parlando del prodotto dell'š, usato nella mummificazione, emette l'ipotesi che si tratti di ginepro. La questione è ripresa e riassunta dal GARDINER, *Onomastica*, I, pp. 8-9, nota 1, il quale però non propone altra identificazione e solo fa notare come tutti gli autori citati concordino nel riconoscere che il « *cedro del Libano* » della Bibbia, lo 'š egiziano, il *cedrus* classico, non siano identificabili col cedro, nel senso moderno botanico del termine. Forse lo 'š è solo un termine generico. Ultima in ordine di tempo la identificazione proposta con l'accadico *ušu*, che sembra sia l'acero: S. SMITH, *The Statue of Idri-Mi (= Occasional Publications of the British Institute of Archaeology in Ankara, 1)*, London 1949, p. 44.

¹⁴⁶ A Naḡ' el-Deyr, per esempio, quasi tutti i sarcofagi lignei erano distrutti per l'umidità e l'opera delle termiti che, in alcuni casi, avevano ridotto il legno ad una sottile pellicola che si dissolveva al primo contatto: MACE, *Naga-ed-Dér*, II, pp. 8, 14-16, 35.

¹⁴⁷ JUNKER, *Giza*, II, p. 179; cfr. Appendice nn. C 18, 19.

come avviene, ad esempio, in un sarcofago di compensato trovato a Saqqara nella piramide a gradini¹⁴⁸. Legni diversi si usavano in genere nelle lingue riportate per unire tra loro le varie tavole; infatti per tale impiego andavano assai bene anche i legni locali, come il giuggiolo, che era un legno assai resistente e adatto a essere lavorato in listelle sottili¹⁴⁹

b) Tecniche di lavorazione.

Per la maggior parte i sarcofagi, almeno fino alla IV dinastia, hanno la forma di cassette rozze e spesse, anche se la grande perizia degli artigiani è testimoniata, per non fare che due esempi, dal sarcofago in compensato della piramide a gradini¹⁵⁰ e, agli inizi della IV dinastia, dal corredo riccamente intarsiato di *Htp-hr.s*, madre di Cheope¹⁵¹.

Gli strumenti usati nella lavorazione ci sono noti sia da esemplari a grandezza naturale¹⁵², sia da modelli in scala ridotta che venivano posti nelle tombe per sostituire gli strumenti veri nei lavori che il morto avrebbe dovuto compiere nell'aldilà¹⁵³. Tra essi i più comuni sono asce ad uncino, accette, seghe, scalpelli, punteruoli, trapani ad arco e mazzuoli, costituiti in genere, tranne i mazzuoli totalmente lignei, da manici lignei e lame in rame (in qualche caso si usano anche lame in pietra, mentre il bronzo verrà impiegato estensivamente solo a partire dal Medio Regno).

Le asce ad uncino sono formate da un lungo manico ligneo con una estremità tagliata ad angolo su cui si innesta la lama, per mezzo di legamenti di corda o cuoio, e venivano usate sia per digrossare il legno sia per il lavoro di rifinitura, dato che non esistevano pialle e le si doveva sostituire o con questo sistema o strofinando dei pezzi di arenaria a grana fine. Le accette si distinguono dalle asce¹⁵⁴ perché il taglio della lama, invece di essere perpendicolare, è parallelo al manico; inoltre il loro impiego era riservato alla parte iniziale del lavoro ossia al primo digrossamento. Le seghe avevano un manico ligneo assai corto e una lama lunga e piuttosto larga con il taglio dei denti rivolto verso il manico, cosicché l'artigiano doveva usarla traendola a sé (c. d. sega a strappo, inglese *pull-saw*). Quando si tagliavano le tavole i tronchi erano tenuti in senso verticale e, per evitare che il legno si spaccasse, si teneva ferma con legature la parte superiore già tagliata¹⁵⁵.

Gli scalpelli, con lama a sezione rettangolare, erano simili a quelli attuali ed avevano varie misure a seconda del lavoro che dovevano compiere; talvolta, per i lavori particolarmente fini, si ricorreva anche a punteruoli, ossia a strumenti simili, ma con lama a sezione rotonda inserita in un manico ligneo tondeggiante.

Il trapano ad arco era formato da una sbarretta metallica appuntita, appoggiata con l'estremità superiore ad una impugnatura semisferica che veniva tenuta nel cavo della mano sinistra, e da un archetto in legno e cuoio che, tenuto con la destra e mosso regolarmente

¹⁴⁸ A. LUCAS, *The Wood of the Third Dynasty Ply-wood Coffin from Saqqara*, ASAE, XXXVI, 1936, pp. 1-4; cfr. Appendice n. C 6.

¹⁴⁹ LUCAS-HARRIS, *Materials and Industries*, p. 446.

¹⁵⁰ V. *infra*, pp. 54-55.

¹⁵¹ REISNER, *Giza*, II, pp. 23-47.

¹⁵² PETRIE, *Tools and Weapons*, *passim*; W. B. EMERY, ASAE, XXXIX, 1939, pp. 427-437; EMERY, *Archaic Egypt*, pp. 216-222, figg. 126-129, tavv. 42, 44-45.

¹⁵³ C. ALDRED, in *History of Technology*, pp. 687-689, fig. 487.

¹⁵⁴ Per le differenze tra ascia e accetta (inglese, rispettivamente, *adze* ed *axe*) si veda PETRIE, *Tools and Weapons*, p. 5.

¹⁵⁵ M. LANE, *The Pull-Saw in Egypt, Ancient Egypt and the East*, 1935, pp. 55-58.

in avanti e in dietro, imprimeva alla punta un movimento circolare. Si usavano infine anche grossi martelli con testa lignea. Il modo con cui questi strumenti venivano usati ci è noto anch'esso attraverso rappresentazioni tombali sia a rilievo sia dipinte¹⁵⁶, nonché da modellini lignei riproducenti a tutto tondo botteghe di artigiani¹⁵⁷.

Tornando all'argomento che più da vicino ci interessa si constata come assai rari siano i casi di sarcofagi ricavati da un unico tronco scavato nell'interno, come il sarcofago proveniente dalla tomba 175 di ʿAṣṣān¹⁵⁸, e gli esemplari da Dešāša della fine dell'Antico Regno¹⁵⁹. Relativamente più comuni, specie durante le prime due dinastie, i sarcofagi in cui lati e fondo sono ricavati in un unico pezzo, mentre le due estremità vengono inserite successivamente¹⁶⁰ (Tav. XV, 2). In genere però ogni sarcofago è fatto di più tavole, anzi ogni singolo lato è formato da varie tavole. Questa lavorazione è perfettamente naturale quando si tratta dei legni locali, che, come si è visto, sono ricavati da alberi piccoli, contorti e nodosi; tuttavia, poiché lo stesso fatto si verifica anche coi sarcofagi di legni importati, che pure dovevano permettere il taglio di tavole più larghe, è possibile che l'uso di riunire più tavole rappresenti un ricordo della lavorazione primitiva.

Le tavole venivano tagliate con la sega e levigate con le asce ad uncino e gli scalpelli, ma, data l'irregolarità dei tronchi, non erano quasi mai diritte, per cui, anche per evitare spreco di materiale, si cercava di unire per taglio tavole ricavate dallo stesso tronco, facendo combaciare le convessità dell'una con le concavità dell'altra¹⁶¹, ottenendo in genere risultati abbastanza buoni. Ci si preoccupava anche di riempire gli interstizi con intonaco, e sempre con l'intonaco, di ovviare ai difetti del legno: nodi, tarli, ecc. Se l'apertura era troppo grande per essere chiusa con questo sistema, vi si inseriva un pezzo di legno delle stesse misure, che veniva poi fissato con intonaco¹⁶². In qualche caso si usavano anche riempiture fatte con stracci e intonaco.

Pareti. — Sia i lati, sia le estremità (intendendo per « lati » le pareti lunghe ed « estremità » quelle brevi), erano formati da due o più tavole unite, una sopra l'altra (non si usavano quasi mai connessioni verticali), per mezzo di linguette piatte indipendenti di legno duro, generalmente in numero di tre sui lati e di due alle estremità¹⁶³. Tali lingue si in-

¹⁵⁶ LEPSIUS, *Denkmäler*, II, tavv. 13, 49*, 108, 111, 126; P. E. NEWBERRY, *Beni Hasan*, I (= ASE, 1), London 1893, tav. XI*; P. E. NEWBERRY, *Beni Hasan*, II (= ASE, 2), London 1894, tav. XIII; PETRIE, *Deshasheh*, tav. 21; N. DE GARIS DAVIES, *The Rock Tombs of Deir el Gebrâwi*, I (= EEF, 11), London 1902, tavv. XIV, XV, XVI; N. DE GARIS DAVIES, *The Rock Tombs of Deir el Gebrâwi*, II (= EEF, 12), London 1902, tav. X; G. STEINDORFF, *Das Grab des Ti* (= *Veroff. der Ernst von Sieglin Exp. in Ägypten*, 2), Leipzig 1913, tavv. 119, 120, 132, 133 (sono forse le più antiche rappresentazioni di falegnami al lavoro); L. KLEBS, *Die Reliefs des Alten Reiches*, Heidelberg 1915, pp. 87-89; L. KLEBS, *Die Reliefs und Malereien des Mittleren Reiches*, Heidelberg 1922, pp. 113-115. Si noti che in questa e nella seguente nota le tavole segnate con asterisco si riferiscono più specificamente alla lavorazione di sarcofagi lignei.

¹⁵⁷ J. H. BREASTED JR., *Egyptian Servant Statues*, Washington 1948, pp. 50-52, tav. 46a*, b. Cfr. anche Cairo, Museo Egizio, nn. 39129 e 45319 JdF.

¹⁵⁸ PETRIE, *Tarkhan I*, p. 10, tav. XXIV.

¹⁵⁹ PETRIE, *Deshasheh*, p. 18; cfr. Appendice n. C 36.

¹⁶⁰ PETRIE, *Tarkhan I*, p. 10, tomba 203; Appendice n. C 42.

¹⁶¹ Cfr. LACAU, *Sarcophages*, I, p. 3, fig. 1.

¹⁶² PETRIE-MACKAY, *Heliopolis*, tav. XXV, 23.

¹⁶³ Per tutta la trattazione delle tecniche cfr. E. MACKAY, in PETRIE-MACKAY, *Heliopolis*, pp. 12-30, tavv. XXIV-XXV; LACAU, *Sarcophages*, I, *passim*; C. ALDRED, in *History of Technology*, pp. 690-696, figg. 491-492.

serivano in fessure ritagliate nello spessore delle due tavole da unire, in punti esattamente corrispondenti. Talvolta le fessure erano più lunghe di quel che avrebbe richiesto la larghezza delle lingue, forse per facilitare il lavoro di unione. Sia le fessure che le lingue erano ottenute con mezzi rudimentali, ma ciò non impedisce che gli incastri siano spesso così precisi che diventa difficilissimo staccarli. Le fessure erano ritagliate con un piccolo cesello di cui talvolta si notano ancora i segni; le lingue erano ricavate da un'assicella sottile, tagliata con un'ascia o uno scalpello¹⁶⁴. Dopo aver determinato la lunghezza della lingua, si incideva l'assicella con un taglio a V e poi si spezzava il legno con le mani; infatti le lingue esaminate mostrano all'estremità un piccolo taglio a cuneo e una parte grezza per effetto dello spezzamento. Talvolta le lingue piatte erano sostituite da cavicchi rotondi¹⁶⁵ ed i fori in cui si incastravano potevano essere fatti col trapano o col cesello.

Oltre al sistema delle lingue e dei cavicchi, si usavano talvolta, per maggiore sicurezza, dei legamenti di cui si citeranno i principali (Fig. 7):

- 1) Cucitura a mortasa. – Consiste nel ricavare un ponticello sulla faccia interna delle tavole da unire, sul quale si fa passare più volte una corda, o meglio, una correggia di cuoio che viene poi annodata. Di tale mortasa esistono due tipi, la più comune è detta: « allacciatura a mortasa e cuoio » (*mortise and leather lacing*) e consiste nel tagliare presso il bordo di ogni tavola due fessure, l'una sotto l'altra, oblique rispetto alla superficie del legno, in modo che si incontrino nella parte posteriore. Si vengono così a formare due ponticelli su cui si fissa la corda o la correggia che terrà unite le due parti. Le fessure si affondano per circa un quarto dello spessore del legno. Il secondo metodo è un miglioramento del precedente, infatti risulta più robusto e anche migliore esteticamente, perché il laccio resta nascosto per metà nello spessore del legno. Viene chiamato « cucitura nascosta a mortasa » (*secret mortise lacing*) e si ottiene tagliando due fessure perpendicolari, una nella faccia interna della tavola e l'altra nello spessore, comunicanti tra loro ad angolo retto. Entrambe queste cuciture sono visibili soltanto dalla parte interna del sarcofago.
- 2) Cucitura a buchi e scanalature. – Tale cucitura (*holes and groove*), è invece visibile da entrambe le parti. È una cucitura assai semplice, consiste nel tagliare o trapanare due fori sulle due tavole corrispondenti. Attraverso tali buchi si passano poi dei lacci che si annodano come nelle cuciture precedenti. I due fori sono uniti tra loro, sulla superficie esterna, da una scanalatura verticale in cui si affonda il laccio. Anche nelle cuciture a mortasa si poneva grande cura nell'occultare i legami nello spessore del legno scavando leggermente le parti cui essi si sovrapponevano. Una accurata intonacatura pareggiava e nascondeva ogni dislivello.

Spigoli. – Le singole tavole, così ottenute, venivano poi unite agli angoli con sistemi per i quali non si può parlare di incastri, nel senso che si dà ora al termine, ma solo di giunture, perché le due parti non restano unite tra loro semplicemente in virtù del loro taglio particolare, ma abbisognano di chiodi o lacci che li tengano a posto. I tipi più usati sono (Figg. 8, 9):

¹⁶⁴ Erano talvolta in legno diverso dal resto del sarcofago: cfr. *supra* p. 43 e nota 149.

¹⁶⁵ LACAU, *Sarcophages*, I, p. 3, fig. 1.

- 1) Giunto ad estremità diritte (*square end*). – In esso i lati racchiudono le estremità senza ricorrere ad intagli. Per quanto il Mackay¹⁶⁶ lo consideri di impiego assai tardo (addirittura di età romana) esso è probabilmente uno dei più antichi, anche perché il più vicino alla tecnica già usata nelle fodere lignee delle tombe, e, in effetti, lo si trova impiegato a Nağ' el-Deyr, in sarcofagi della I e della II dinastia¹⁶⁷. È comunque il giunto più usato per unire il fondo ai lati.
- 2) Giunto a mezzo legno (*halving*). – Richiede estremità più spesse dei lati; infatti nelle prime veniva scavata una scanalatura verticale nella quale si inserivano le terminazioni dei lati o viceversa. È anch'esso un tipo assai antico, impiegato quasi universalmente nel predinastico e nel protodinastico. A Tarḥān esso appare collegato ad un tipo di sepoltura primitivo, con cadavere contratto; vi è una sola eccezione in un sarcofago lungo m. 1,79.
- 3) Giunto ad angolo, o a quartabono (*mitre*). – Dopo aver segnato delle linee di riferimento sia all'interno sia all'esterno delle tavole, si tagliavano con un'ascia o uno scalpello le terminazioni verticali secondo un angolo di 45°. Il taglio era molto sommario e, dato che l'unione era assicurata soltanto da chiodi lignei infissi diagonalmente, spesso le pareti unite con questo metodo si distaccavano tra loro per il semplice restringersi del legno. È usato sia in sarcofagi corti sia in sarcofagi lunghi con cadaveri distesi e richiede che i lati e le estremità siano di legno molto robusto.
- 4) Giunto ad angolo con spalla (*shoulder mitre*). – Si presenta come un perfezionamento del semplice giunto ad angolo, ma è molto più robusto; l'estremità, più spessa del lato, presenta nell'interno un dente in cui si incastra il lato stesso; all'esterno, invece, esso appare identico al normale giunto ad angolo. Vi è anche una variante in cui l'angolo del giunto non coincide all'esterno con l'angolo del sarcofago ma si trova un po' spostato sull'estremità¹⁶⁸. Il legno doveva essere spesso almeno 2,5 cm. perché altrimenti il taglio avrebbe presentato troppe difficoltà. Con questo sistema si evitava lo scorrimento angolare delle pareti, dato che il giunto si sarebbe potuto aprire solo con una pressione diretta dall'interno; tuttavia esso appare usato piuttosto raramente.
- 5) Giunto ad angolo con doppia spalla (*double shoulder mitre*). – È una variante più complessa, ma non certo più sicura, della precedente: sia il lato sia l'estremità presentano un dente all'interno, mentre l'esterno resta ad angolo. Per la sua lavorazione, che richiedeva grande impegno, lo strumento più usato era lo scalpello, di cui in alcuni sarcofagi si nota ancora il segno. È anch'esso assai poco comune.
- 6) Giunto ad angolo nascosto (*mitre housing*). – Le estremità della tavola erano tagliate ad angolo di 45°, come nel giunto semplice ad angolo, ma una proiezione rettango-

¹⁶⁶ MACKAY, in PETRIE-MACKAY, *Heliopolis*, p. 38. Lo stesso autore nota come a Tarḥān vi sia un solo esempio anteriore all'età romana in un sarcofago che appare, tuttavia, piuttosto tardo per la presenza di due occhi dipinti sul lato est.

¹⁶⁷ REISNER, *Naga-ed-Dér*, I, pp. 16, 80.

¹⁶⁸ JUNKER, *Giza*, VII, fig. 65.

lare veniva lasciata alla sommità dei lati, per incastrarla esattamente in un taglio delle medesime dimensioni ricavato sul bordo superiore delle estremità. Quando poi il sarcofago era montato, si levigavano accuratamente i bordi, cosicché dall'alto si aveva l'impressione di un giunto a estremità diritte. Tale sistema aveva però uno scopo puramente estetico, perché i lati, come avveniva nei semplici sarcofagi con giunto ad angolo, erano tenuti congiunti semplicemente per mezzo di chiodi di legno infilati diagonalmente; non si usavano invece mai chiodi verticali, passati attraverso la proiezione, che avrebbero indubbiamente reso molto più sicuro l'insieme. È il tipo usato più di frequente, specialmente dopo la III dinastia.

- 7) Giunto ad angolo nascosto a coda di rondine (*dovetail mitre housing*). - È un miglioramento del precedente; la proiezione, invece di essere piana, è a coda di rondine in modo da evitarne la fuoruscita. Quando il giunto era incastrato e i chiodi di legno fissati attraverso gli angoli sarebbe stato quasi impossibile distaccare tra loro i lati. Si trova raramente durante le dinastie III-V (5 soli esempi a Ṭarḥān); diventa però il solo impiegato, nella medesima località, dalla VI alla XI dinastia, ed è di uso comune negli altri cimiteri dalla XII dinastia in poi.

Tutti questi giunti, per restare uniti, richiedevano, l'impiego di cavicchi e legami. Si usavano in genere cavicchi di legno infilati diagonalmente negli angoli. Tali cavicchi erano cilindrici e si infilavano con grande precisione in buchi praticati in precedenza col trapano (le misure dei cavicchi e dei fori dovevano essere calcolate con grande accuratezza per evitarne la fuoruscita). In casi eccezionali¹⁶⁹ erano quadrati invece che rotondi e in tal caso dovevano essere fatti con lo scalpello invece che col trapano. Essi, generalmente, non dovevano essere visibili dall'interno del sarcofago, ma restare celati nello spessore del legno; talvolta però, in lavori scarsamente accurati, sporgono anche all'interno. In parecchi casi si usano anche corde e corregge per rendere più sicura l'unione. Tra coppie di cavicchi vicini passava allora il legame che poi era tenuto fisso con l'inserzione dei cavicchi stessi, ed era affossato in una scanalatura verticale praticata fra le estremità dei cavicchi di una stessa faccia¹⁷⁰. L'uso di questa scanalatura era talmente diffuso che talvolta la si ritrova anche in sarcofagi ove si usano solo cavicchi, probabilmente per una persistenza della tecnica primitiva¹⁷¹. Molto raro è il legame interno degli angoli, che si otteneva ricavando un ponticello, simile a quello usato per legare le tavole una sopra l'altra, su ognuno dei due lati, vicino all'angolo, e stringendoli poi assieme colla solita correggia di cuoio. In questo caso non si usavano cavicchi¹⁷². Per i legami si usavano corde di una fibra simile al lino, o, più spesso, corregge di cuoio. Si pensa che si usasse cuoio non conciato, perché il restringersi naturale della pelle nel seccarsi avrebbe assicurato maggiore coesione, ma, per il pessimo stato di conservazione dei resti di cuoio finora trovati, non è stato possibile verificare

¹⁶⁹ Cfr. ad esempio, il sarcofago della tomba 537 di Ṭarḥān in PETRIE-MACKAY, *Heliopolis*, p. 26.

¹⁷⁰ LACAU, *Sarcophages*, I, fig. 6.

¹⁷¹ Alcuni sarcofagi di el-Gīza; cfr. Appendice nn. C 10, 14, 16, 18, 19; fig. 19; tavv. XI, XXXVIII a, mostrano agli angoli coppie di chiodi unite da scanalature per quanto non esistessero legature, né avrebbero potuto esistere, dato che i chiodi riempivano totalmente i fori. Inoltre le scanalature non sono verticali, come avrebbero dovuto essere nell'impiego reale, ma a semicerchio, quasi fossero riprodotte in proiezione, ribaltate su un lato.

¹⁷² PETRIE-MACKAY, *Heliopolis*, tav. XXIV, 23.

questa ipotesi. Un sarcofago da el-Ġebeleyn fa uso di budello ritorto, e un altro, pure da el-Ġebeleyn, usa filo di rame (Tavv. XIV-XV).

È interessante notare come la maggior parte dei sarcofagi che hanno tavole legate assieme invece che unite per mezzo di lingue, abbiano anche gli angoli riuniti per mezzo di corregge, evitando generalmente l'uso dei cavicchi. Quando poi gli angoli sono assicurati con legature interne, i cavicchi vengono accuratamente evitati e ciò appare strano perché l'unione dei due metodi avrebbe reso il giunto molto più saldo. È forse possibile riconoscere in questo fatto un motivo religioso o magico che non possiamo accertare; è, però, interessante ricordare che, in epoca più tarda, verso la XVIII dinastia, i cavicchi lignei acquistano un valore magico, essendo posti in connessione col mito di Horo che aveva riunito le membra del padre Osiri. Tale credenza è testimoniata dalle formule incise sui cavicchi stessi: « *Congiunte per te sono le membra tue che sono nel grande cimitero di Horo che ti abbraccia* ». Altre volte le iscrizioni contengono formule magiche che dovrebbero costringere i figli di Horo ad avvolgere il morto con bende indistruttibili¹⁷³. Come si vede il cavicchio possiede qui un valore magico, come elemento unificatore connesso coi riti intesi a mantenere la coesione delle membra del cadavere. Ora non abbiamo certo nessun elemento che ci possa far supporre una simile credenza anche per l'Antico Regno, tanto più che il culto di Osiri non era ancora universalmente diffuso come sarà più tardi; ma il fatto che si cerchi di evitare talvolta l'uso dei cavicchi ci autorizza a pensare che essi potessero assumere significati religiosi o magici, anche se diversi da quelli che appariranno nel Nuovo Regno.

Un'ultima osservazione sulle giunture sia delle tavole sia degli angoli è che esse, per la maggior parte, vengono usate indifferentemente in tutte le epoche – anche se per alcune si può parlare di prevalenza in certi periodi – per cui non possono fornirci mai, prese per sé sole, un criterio di datazione.

Fondi e coperchi. – Anche i fondi e i coperchi, come i lati, erano generalmente formati di più tavole. Il fondo era sempre piatto e veniva generalmente unito alle pareti per mezzo del cosiddetto « giunto ad estremità diritte », incastrandolo tra di esse, oppure sovrapponendo le pareti stesse. La coesione dell'insieme era poi assicurata dai consueti cavicchi, o da lingue, questa volta infilati orizzontalmente¹⁷⁴. Spesso sotto il fondo erano applicati travicelli, messi in senso verticale rispetto alle tavole che lo formavano, in numero di 3 o 5, che avevano la funzione di isolare il sarcofago dal suolo per proteggerlo dall'umidità. Quando c'erano tali travicelli le tavole che formavano il fondo non erano unite tra loro per mezzo delle solite lingue, ma erano fissate direttamente sui travicelli con cavicchi perpendicolari. Talvolta anche i lati non erano uniti direttamente al fondo, ma ai detti travicelli, per mezzo di cavicchi in diagonale (Fig. 10 a-c)¹⁷⁵.

Un'altra tecnica era quella di unire il fondo coi lati mediante un parziale incastro simile a una mezza coda di rondine¹⁷⁶. Tale sistema rendeva il giunto più sicuro (Fig. 10 d).

Alcuni sarcofagi con nicchie semplici e a rulli, datati alla III-IV dinastia, presentano i fondi incastrati in apposite scanalature tagliate nell'interno delle pareti. Ciò è reso possi-

¹⁷³ H. E. WINLOCK, *Excavations at Deir el-Bahri 1911-1931*, New York 1942, p. 56.

¹⁷⁴ LACAU, *Sarcophages*, I, p. 4, fig. 3.

¹⁷⁵ LACAU, *Sarcophages*, I, p. 4, fig. 4.

¹⁷⁶ LACAU, *Sarcophages*, I, p. 16, fig. 1, p. 74, fig. 2; LACAU, *Sarcophages*, II, p. 136, fig. 3; JUNKER, *Giza*, IX, p. 121, fig. 53.

bile dal particolare spessore dei bordi che, nei sarcofagi di questo tipo, delimitano in basso le pareti (Fig. 10 e)¹⁷⁷.

Il coperchio è spesso piano come il fondo, ma talvolta ha forma bombata, la forma tipica del geroglifico *krst* di cui esamineremo l'origine a proposito dei sarcofagi di pietra aventi la stessa forma¹⁷⁸. Il coperchio piano è fatto di una o più tavole messe nel senso della lunghezza e unite, come i fondi, sia per mezzo di lingue, sia per mezzo di travicelli posti nella sua parte inferiore. Tali travicelli hanno lunghezza identica all'apertura della cassa e il loro scopo è anche quello di impedire lo scorrimento del coperchio, una volta messo a posto (Fig. 11 a-b).

Assai più complessa è la lavorazione dei coperchi a volta (Fig. 11 c-d; Tavv. XII, XIII). Essi presentano, infatti, una curvatura a botte delimitata alle due estremità da due travi rettangolari massicce. Tale volta è ottenuta per mezzo di assicelle sottili messe nel senso della lunghezza e fissate su assicelle ortogonali aventi la curvatura voluta. Interessante notare che la curvatura non è ottenuta piegando una assicella diritta, ma intagliandola in un blocco massiccio¹⁷⁹. Altre volte si evita l'armatura interna, e le assicelle orizzontali sono incastrate semplicemente in fessure semicircolari ricavate nella faccia interna delle due bande estreme¹⁸⁰. In alcuni sarcofagi di età piuttosto tarda, poi, il coperchio viene intagliato in uno o più blocchi massicci, scavati all'interno e all'esterno per ottenere la curvatura voluta¹⁸¹. Assai raro, anzi unico a quanto mi risulta, è il caso di un sarcofago « a facciata » del Museo del Cairo¹⁸², il quale presenta un doppio coperchio: all'interno un coperchio piano formato da cinque tavole regolari fissate su tre assicelle e, all'esterno, un coperchio a volta con estremità assai spesse e tavolette centrali sottili, fissate su tre sbarre ortogonali (Tav. X, 1).

Un altro tipo di coperchio che però non mi risulta sia stato mai usato nell'Antico Regno, ma che è attestato, per quanto raramente, nel Medio Regno, è piano all'esterno, e presenta all'interno una leggera curvatura ottenuta scavando le assi piane, che naturalmente dovevano avere un certo spessore¹⁸³. Una forma di coperchio che credo unica, almeno per l'Antico Regno, è quella di un sarcofago trovato a el-Ġīza¹⁸⁴. Tale coperchio è formato di tre tavole piatte, tenute insieme alle due estremità da due travi massicce, spesse 16 cm., simili alle due bande estreme dei coperchi a volta. Sembra un compromesso tra la vera forma a volta e la forma piana.

Alcuni coperchi, specialmente quelli molto massicci e a volta del periodo intermedio, hanno alle estremità delle grosse sporgenze, simili a quelle dei sarcofagi di pietra¹⁸⁵. Si tratta probabilmente di manici, e spesso, soprattutto dal periodo intermedio in poi, li si trova

¹⁷⁷ PETRIE-MACKAY, *Heliopolis*, p. 29, tav. XXV; cfr. anche Appendice n. C 8.

¹⁷⁸ La forma del coperchio a volta appare sui sarcofagi lignei anteriormente che su quelli in pietra (sarcofagi di Tarhān della II-III dinastia).

¹⁷⁹ PETRIE-MACKAY, *Heliopolis*, p. 30.

¹⁸⁰ PETRIE, *Deshasheh*, p. 18 (n. 120); GARSTANG, *Burial Customs*, pp. 28-29; SCHMIDT, *Levende og Døde*, fig. 235.

¹⁸¹ Cfr. ad esempio il sarcofago di *Šš,t-htp* nel Museo del Cairo: JUNKER, *Giza*, II, p. 178 (VI dinastia); cfr. Appendice n. C 10.

¹⁸² N. 67567 JdE, proveniente da el-Ġīza e datato alla fine della IV dinastia.

¹⁸³ GARSTANG, *Burial Customs*, pp. 165-166, fig. 168.

¹⁸⁴ JUNKER, *Giza*, IX, p. 91, fig. 38.

¹⁸⁵ Cfr. ad esempio JUNKER, *Giza*, IX, p. 123, fig. 53, tav. V a.

segati e gettati nell'interno sopra il cadavere¹⁸⁶, forse per rendere più difficile l'opera di eventuali ladri, oppure per qualche motivo religioso o magico che ci sfugge.

Generalmente il coperchio posava semplicemente sulla cassa, talvolta trattenuto dalle listerelle che abbiamo visto sopra¹⁸⁷. Altre volte, specie verso la fine dell'Antico Regno, si usavano delle lingue verticali, conficcate nel bordo superiore della cassa e nel bordo inferiore del coperchio¹⁸⁸. In altri casi si usavano incastrati a coda di rondine che, una volta messi a posto, avrebbero reso impossibile la manovra di sollevamento¹⁸⁹. Pure abbastanza frequenti gli incastrati dei tipi che esamineremo più oltre a proposito dei sarcofagi di pietra.

Alcuni sarcofagi, specie i più antichi, sono però privi di coperchio, oppure sono coperti malamente da poche assi sconnesse¹⁹⁰. Il coperchio poteva anche essere sostituito da stuoie, pelli e talvolta lastre di pietra¹⁹¹; non mancano neppure i casi in cui non si è trovata nessuna traccia di copertura: il sarcofago era destinato ad una tomba costruita in modo che la sua stessa copertura bastasse ad assicurare una sufficiente protezione al cadavere. Altre volte, invece, oltre che dal coperchio ligneo, il sarcofago era riparato da una stuoia¹⁹² o da uno strato di mattoni o da entrambi¹⁹³.

c) Forme e misure.

I sarcofagi lignei dell'Antico Regno si presentano sempre come casse rettangolari, generalmente con coperchio piano, e con coperchio a volta in qualche caso. Le variazioni intervengono soltanto nelle misure, per cui si va dai sarcofagi corti e quasi quadrati delle prime dinastie, atti a contenere solo un corpo strettamente contratto, ai sarcofagi lunghi e stretti della fine dell'Antico Regno, destinati a un corpo disteso e coricato su un fianco¹⁹⁴.

Non è purtroppo possibile accertare con esattezza se gli operai addetti alla costruzione dei sarcofagi seguissero qualche criterio nel determinare le misure, se li fabbricassero al momento dell'uso o ne tenessero pronti un certo numero, se esistesse un rapporto determinato con l'unità di misura¹⁹⁵, ecc. Molto spesso, infatti, nei rendiconti dei vari scavi non sono indicate le misure, tanto più che la maggior parte delle volte esse non sono determinabili

¹⁸⁶ É. CHASSINAT-CH. PALANQUE, *Une campagne de fouilles dans la nécropole d'Assiout* (= *MIFAO*, 24), Le Caire 1911, p. 6.

¹⁸⁷ Talvolta si vedono intorno alla cassa delle corde, servite forse per tenerla chiusa oppure per calarla nella fossa. Cfr. PETRIE, *Tarkhan I*, p. 27, tav. XXVII; BRUNTON, *Qau and Badari*, I, p. 26.

¹⁸⁸ JUNKER, *Gîza*, VIII, p. 138, fig. 65.

¹⁸⁹ LACAU, *Sarcophages*, I, p. 122, figg. 2-3; C. ALDRED, in *History of Technology*, fig. 492.

¹⁹⁰ PETRIE, *Tarkhan II*, p. 5, § 12; P. MONTET, *Tombeaux des Ire et de IVe dynasties à Abou-Roach, Kémi*, VII, 1938, p. 50, tav. XIII, 2, illustra un sarcofago la cui copertura è formata da assi con fori, evidentemente di recupero, simili a quelle servite al Petrie per la ricostruzione teorica di case a pannelli e che il Frankfort giudica, invece, resti di barche (cfr. *infra*, p. 79).

¹⁹¹ MACE, *Naga-ed-Dêr*, II, tav. 20.

¹⁹² PETRIE, *Tarkhan II*, p. 6, tav. XVII; REISNER, *Naga-ed-Dêr*, III, p. 16, fig. 3.

¹⁹³ PETRIE, *Tarkhan II*, p. 5, tav. XVI; EMERY, *Great Tombs*, III, p. 104, tavv. 121 a, b, c; 122 a.

¹⁹⁴ Nel Medio Regno alcuni sarcofagi sono talmente stretti (30-38 cm.) che sarebbe stato impossibile deporvi il cadavere supino, bastando appena a contenerlo posato sul fianco: cfr. G. STEINDORFF, *Grabfunde des Mittleren Reiches in den königlichen Museen zu Berlin* (= *Mitteilungen aus den orientalischen Sammlungen*, 8-9), Berlin 1896-1901, pp. 6-7.

¹⁹⁵ MOND-MYERS, *Cemeteries of Armant*, p. 137, affermano che, molto probabilmente, si usavano per i sarcofagi le misure di 2 o 3 cubiti reali, ma che ciò non è sicuro per il cattivo stato di conservazione dei pezzi esaminati.

per il pessimo stato di conservazione. Ci si limiterà quindi ad alcune osservazioni sulle misure che si son potute raccogliere, con l'avvertimento preliminare che tali osservazioni non vogliono avere nessun valore assoluto, appunto perché basate solo su uno scarsissimo numero di esemplari.

Inoltre, come è stato notato dal Petrie a ʿAṣṣān¹⁹⁶, cimiteri contemporanei possono presentare sarcofagi di misure diverse; infatti, in tale località, intorno alla S. D. 77-78, i sarcofagi del cimitero sulla collina misurano in media m. $1,32 \times 0,61 \times 0,56$, mentre quelli della valle, appartenenti ad un cimitero molto più povero, misurano m. $1,12 \times 0,58 \times 0,38$. Questo potrebbe far supporre che le misure fossero influenzate anche da ragioni economiche, il qual fatto richiederebbe uno studio molto più ampio e circostanziato, soprattutto in rapporto ai tipi di sepolture cui i sarcofagi appartengono (osservando sia le tombe vere e proprie, sia l'entità dei corredi funebri), il che esula dai limiti del presente lavoro. Finora non è stato rinvenuto nessun esempio di sarcofago reale integro delle prime dinastie, ma nelle mastabe a nicchie 3503 e 3507 di Ṣaqqāra, scavate e illustrate dallo Emery¹⁹⁷, e che, secondo lo scavatore, appartenerrebbero rispettivamente alle regine *Mryt-Nt* e *Hr-Nt* della prima dinastia, sono stati trovati resti di due fondi di sarcofago misuranti rispettivamente m. $2,70 \times 1,80$ e m. $2,65 \times 1,70$. Non si tratta di fodere delle camere sepolcrali, che sono molto più ampie (m. $5,25 \times 3,15$), e queste misure, veramente notevoli soprattutto per l'epoca, indicano come i sarcofagi reali si discostassero grandemente da quelli dei sudditi¹⁹⁸, implicando probabilmente una diversa posizione del corpo¹⁹⁹. Potrebbe però trattarsi di cassoni esterni, quasi di una seconda camera destinata a contenere il sarcofago vero e proprio, né le poche ossa trovate possono fornirci qualche indizio sulla loro posizione originaria dato che erano state disperse dai ladri. Le altre tombe reali²⁰⁰ non contenevano nessuna traccia di sepoltura, perché devastate fin dall'antichità.

Un fatto inconsueto, notato dal Petrie²⁰¹ a ʿAṣṣān, e di cui non ho trovato conferma in altre località, è la presenza, durante la I dinastia, dei cosiddetti cataletti (*trays*) ossia sarcofagi lignei a sponde basse che richiedevano l'impiego di poco legno perché potevano anche non contenere completamente il cadavere ed erano privi di coperchio. I sarcofagi stessi verrebbero assimilandosi nelle misure ai « vassoi », come si può vedere dalla tabella riportata dal Petrie. Tuttavia le misure minime sono raggiunte durante la S.D. 80-81, quando le tombe sono più ricche, come si può dedurre dalla maggiore ricchezza del corredo funerario. Non si può perciò affermare che, in questo caso, i sarcofagi più piccoli vengano adottati per particolari difficoltà economiche, come invece forse avveniva nel cimitero della valle di ʿAṣṣān, più povero di quello della collina. Vi erano forse ragioni di indole religiosa che portavano ad una maggiore contrazione dei corpi. A questo proposito si può ricordare il rilievo, fatto dal Mace nei suoi scavi di Naḡ' el-Deyr²⁰², che la contrazione dei corpi si accentua con l'avanzare del tempo, invece di diminuire come parrebbe logico, tanto che la massima contrazione dei cadaveri si ha verso la III dinastia. Egli suppone che tale

¹⁹⁶ PETRIE, *Tarkhan I*, p. 6.

¹⁹⁷ EMERY, *Great Tombs*, II, pp. 140-141, fig. 204, tavv. XLVI, XLVII; III, p. 79, tav. XCVI a.

¹⁹⁸ Tombe secondarie, rinvenute nella mastaba 3500 datata dallo Emery al regno di K'-'; contengono sarcofagi lignei le cui misure non superano 90 cm. di lunghezza, 60 di larghezza e 58 di altezza: EMERY, *Great Tombs*, III, p. 104.

¹⁹⁹ REISNER, *Development*, pp. 155-156.

²⁰⁰ EMERY, *Great Tombs*, II, pp. 1-4; III, *passim*.

²⁰¹ PETRIE, *Tarkhan I*, p. 6.

²⁰² MACE, *Naga-ed-Dêr*, II, pp. 74-75.

contrazione più accentuata sia dovuta all'impiego, sempre più diffuso, del sarcofago che, per difficoltà tecniche, è necessariamente di piccole dimensioni. Visto però ciò che avviene a ʿArḫān, penso che si possa supporre vero il contrario, cioè che una contrazione maggiore, determinata da ragioni che non possiamo conoscere, causasse di conseguenza la diminuzione dei sarcofagi.

Osservazioni fatte in altri cimiteri sembrano però in contrasto con le constatazioni del Mace soprarriferite, perché in media sembra che le misure nella prima dinastia oscillino intorno a m. 1 di lunghezza, m. 0,65–0,40 di larghezza e m. 0,40–0,35 di altezza. Non mancano anche esemplari di gran lunga superiori come misure (anche oltre m. 1,50 di lunghezza), ma la media resta comunque inferiore. Tra la II e la III dinastia le misure vanno aumentando, raggiungendo m. 1,00–1,25, eccezionalmente anche m. 1,40–1,70 di lunghezza, m. 0,55–0,90 di larghezza e m. 0,75 di altezza. Tali misure sono però insicure perché basate sul limitatissimo numero degli esemplari rimasti. Bisogna poi tener conto del fatto che per ogni cimitero variavano le ragioni religiose, politiche ed economiche, che avrebbero potuto influire sulle dimensioni dei sarcofagi.

Dalla IV dinastia in poi, col diffondersi di posizioni sempre più distese, anche i sarcofagi si vanno allungando, per quanto, come fu osservato dal Brunton²⁰³, le misure dei cadaveri non sembrano influenzare strettamente la lunghezza dei sarcofagi.

Accurate misurazioni fatte nei cimiteri di el-Badārī²⁰⁴, el-Maṭmar²⁰⁵ e Nağ‘ el-Deyr²⁰⁶ mostrano la grande varietà di queste misure nell'interno di uno stesso cimitero e di uno stesso periodo, per cui si può affermare che i sarcofagi venivano fatti volta per volta, a seconda della richiesta e probabilmente anche del legno a disposizione. Bisogna però notare che tali misurazioni sono fatte in genere su periodi assai lunghi, comprendenti più dinastie, senza distinguere all'interno di essi e giungendo talvolta fino alla IX–X dinastia, per cui i risultati, oltre a non essere assolutamente precisi, non riguardano direttamente il materiale da noi esaminato, tanto più che nel periodo intermediario si ha un notevole aumento delle misure, specialmente della lunghezza e dell'altezza.

Si può rilevare come, nel periodo tra la IV e la VI dinastia, la lunghezza si aggiri in media tra m. 1,40–1,70, la larghezza tra m. 0,40–0,60 e l'altezza tra m. 0,35–0,60. L'altezza è in genere pari alla larghezza, con pochi centimetri in più o in meno (generalmente in meno). Più che nelle misure assolute, che, come si è visto, variavano notevolmente, una certa costanza, all'interno delle singole epoche, è visibile nelle proporzioni rispettive di lunghezza e larghezza; infatti, durante la I dinastia e fino alla III, la lunghezza è quasi doppia della larghezza, mentre, a partire dalla III e fino alla VI, il rapporto cambia notevolmente in favore della lunghezza (mentre la larghezza non subisce variazioni particolarmente notevoli) la quale arriva a superare di più di 3 volte la larghezza²⁰⁷.

²⁰³ BRUNTON, *Qau and Badari*, I, pp. 46–47, tav. XXV, dà una tabella con le medie delle misure in riferimento alle varie posizioni del cadavere (numerata da 1 ad 8 a seconda dei vari gradi di contrazione) nella quale si può osservare che talvolta cadaveri strettamente contratti o bambini giacciono in sarcofagi assolutamente sproporzionati; per esempio, un corpo contratto in posizione 2 era sepolto in un sarcofago lungo m. 1,63 (V dinastia); cfr. anche BRUNTON, *Matmar*, p. 41, tomba 857, della VI dinastia, con corpo strettamente contratto in un sarcofago lungo m. 1,55. I sarcofagi più corti appaiono usati per la posizione 6.

²⁰⁴ BRUNTON, *Qau and Badari*, I, p. 47.

²⁰⁵ BRUNTON, *Matmar*, p. 41.

²⁰⁶ REISNER, *Naga-ed-Dér*, III, pp. 13–15.

²⁰⁷ Il REISNER, *Naga-ed-Dér*, III, pp. 13–15, rileva le proporzioni di larghezza e lunghezza dei sarcofagi lignei da lui scoperti e confrontati con quelli di ʿArḫān: I–III dinastia da 1:1,2 a 1:2,5, media

Alcuni sarcofagi, specie della fine dell'Antico Regno, come il sarcofago di 'Idw II²⁰⁸ proveniente da el-Giza, lungo m. 2,24, sono molto più lunghi del normale. Il sarcofago di 'Idw II appartiene alla VI dinastia e, dato che si trova in una mastaba molto ricca, possiamo supporre che tenesse il posto di un sarcofago di pietra, simile a quelli usati in epoca anteriore nelle tombe di quella necropoli, e ne avesse assunto le proporzioni.

Spessore del legno. — Lo spessore delle tavole è difficilmente determinabile perché varia a seconda della qualità del legno, dell'accuratezza del lavoro, degli strumenti adoperati, dello scopo cui il sarcofago era adibito, cioè se per cassa interna o cassa esterna, ecc.

In media esso si aggira tra i 2 e i 3 cm., durante le prime tre dinastie; non mancano però esemplari di spessore inferiore ai 2 cm., come il sarcofago della tomba 1726 di el-Mustagidda²⁰⁹, spesso 1,5 cm., e il sarcofago della tomba 175 di 'Iarḥān²¹⁰, costruito in un unico pezzo di legno, spesso cm. 1,8 ai lati e cm. 4 alle estremità. Nel già citato sarcofago in compensato della mastaba a gradini si hanno anche strati di tavolette spesse ciascuna pochi millimetri, ma è un caso eccezionale che comunque testimonia la straordinaria abilità degli operai della III dinastia. Dopo la IV dinastia sembra che lo spessore vada aumentando, forse per una maggiore abbondanza di materiale.

Alla fine dell'Antico Regno si nota nella maggior parte dei sarcofagi una tendenza a ispessire le pareti a mano a mano che dal fondo si sale verso il bordo superiore²¹¹. Tale disposizione aveva evidentemente lo scopo di assicurare la indeformabilità dell'apertura, cosa tanto più necessaria quanto più i sarcofagi tendevano ad allungarsi.

d) I n t o n a c i.

In tutti i sarcofagi lignei pare fosse generalmente diffuso l'uso dell'intonaco, specialmente in quelli fatti di legno locale, allo scopo soprattutto di nascondere i difetti del legno stesso e di chiudere gli interstizi tra le varie tavole. Una cosa abbastanza singolare è che, mentre le casse erano accuratamente lavorate con l'intonaco in modo da tappare ogni buco, il coperchio veniva generalmente lasciato grezzo, e questo fa rinunciare all'idea che l'accurato riempimento delle fessure avesse un valore religioso o magico²¹². La rifinitura con l'intonaco è del resto comune anche a tutti gli altri lavori in legno, compresa la statuaria²¹³. Oltre che per le rifiniture, l'intonaco veniva usato anche per ricoprire interamente la cassa onde renderla impermeabile.

L'intonaco può essere costituito da semplice fango del Nilo, pressato con le dita dentro le fessure²¹⁴, oppure può essere un vero e proprio intonaco costituito da carbonato di calcio, generalmente mescolato con altre sostanze, come argilla e sabbia, e talvolta con coloranti,

1:2; III dinastia da 1:1,5 a 1:2,15; IV dinastia da 1:1,41 a 1:2,49 (come massimo); V-VI dinastia da 1:1,56 a 1:2,39 (in 7 esemplari) e da 1:2,5 a 1:4,5, media 1:3,32 (in 41 esemplari). Queste proporzioni sono grosso modo accettabili anche per gli altri cimiteri.

²⁰⁸ JUNKER, *Giza*, VIII, p. 97; cfr. Appendice n. C 14.

²⁰⁹ BRUNTON, *Mostagedda*, p. 93.

²¹⁰ PETRIE, *Tarkhan I*, p. 10.

²¹¹ JÉQUIER, *Tombeaux de particuliers*, p. 126, tav. XVII.

²¹² PETRIE-MACKAY, *Heliopolis*, p. 23.

²¹³ C. ALDRED, in *History of Technology*, p. 685.

²¹⁴ MOND-MYERS, *Cemeteries of Armant*, p. 175, tomba 1319; BRUNTON, *Matmar*, pp. 24-25.

spesso di origine minerale²¹⁵. A seconda delle sostanze che entravano nella composizione, assumeva colori diversi; generalmente era bianco²¹⁶, ma qualche volta era grigiastro, giallo²¹⁷ e anche rossastro²¹⁸ (quando c'era ossido di ferro).

Alcuni sarcofagi, usati specialmente per sepolture di bambini in età predinastica, sono colorati in rosso lucido sia dentro che fuori²¹⁹; potrebbe trattarsi di cassette di uso domestico, riutilizzate come sepolture. Mancano dati più precisi per determinare la natura dello strato colorato.

Talvolta il rivestimento è costituito, invece che da intonaco, da vero e proprio stucco, formato da gesso, unito o meno a sostanze coloranti. Lo stucco permette una rifinitura più levigata ed è adatto a servire da base alle iscrizioni e alle decorazioni. Sia l'intonaco sia lo stucco sono usati all'interno, all'esterno, oppure contemporaneamente in entrambi, anche se spesso resta solo nella parte interna, dato che l'esterna è più soggetta a deperimento. Talvolta però, specie nel caso di sarcofagi distrutti dalle termiti, le sottili scaglie del rivestimento in stucco sono le sole testimonianze della presenza di un sarcofago ligneo. Lo stucco è generalmente giallo chiaro; un sarcofago del periodo intermediario è ricoperto di stucco giallo con macchie rosse ad imitazione delle fibre del legno²²⁰. L'imitazione del legno si trova, su pareti costruite, fin dalle prime dinastie (esemplari assai famosi nella tomba di *Hsy-R'* a Saqqāra), ma non ci è dato sapere se sui sarcofagi fosse usata prima della fine dell'Antico Regno.

In molti sarcofagi manca ogni traccia di intonaco, ma ciò non significa che ne fossero privi fin dall'inizio²²¹.

e) Tecniche particolari.

Un esemplare rarissimo di sarcofago, anzi, almeno per quel che mi risulta, unico nel suo genere, fu trovato a pezzi dentro un sarcofago di alabastro nella galleria G della piramide a gradini di Saqqāra²²² costruita da *Dśr*, primo re della III dinastia.

Le pareti sono costituite da 6 strati di 4 mm. di spessore ciascuno, formanti una specie di compensato. Il Lucas²²³, esaminate le tavolette, scoprì che esse erano formate da almeno quattro diverse qualità di legno: cipresso, pino, legno duro non identificato e giuggiolo, cui forse si aggiungono anche ginepro e cedro. Di tali legni, solo il giuggiolo e forse il legno duro crescevano in Egitto; gli altri provenivano probabilmente dal Libano. Sul legno si nota una leggera pellicola bianca, ma l'esame chimico accertò che si trattava di una polvere

²¹⁵ BRUNTON, *Qau and Badari*, I, p. 70; MOND-MYERS, *Cemeteries of Armant*, p. 141 sgg.

²¹⁶ PEET-LOAT, *Cemeteries of Abydos*, III, pp. 16-17; PETRIE-MACKAY, *Heliopolis*, p. 24; BRUNTON, *Matmar*, pp. 26, 32-33, tomba 827.

²¹⁷ R. MACRAMALLAH, *Un cimetière archaïque de la classe moyenne du peuple à Saqqarah (= Fouilles à Saqqarah)*, Le Caire 1940, p. 4.

²¹⁸ G. BRUNTON, *A First Dynasty Cemetery at Maadi*, ASAE, XXXIX, 1939, pp. 419-424.

²¹⁹ PEET, *Cemeteries of Abydos*, II, p. 32; PETRIE-MACKAY, *Heliopolis*, p. 24; BRUNTON, *Matmar*, p. 42.

²²⁰ J. VERCOUTER, *Dara, Mission Française 1950-51*, CdE, XXVII, n. 53, 1952, pp. 98-111.

²²¹ BRUNTON, *Qau and Badari*, I, p. 47.

²²² J. P. LAUER, *Fouilles du Service des Antiquités à Saqqarah 1932-33*, ASAE, XXXIII, 1933, pp. 163-165; cfr. Appendice n. C 6.

²²³ A. LUCAS, *The Wood of the Third Dynasty Ply-wood Coffin from Saqqara*, ASAE, XXXVI, 1936, pp. 1-4.

sottile di pietra calcarea senza nessuna traccia visibile di adesivo. I vari strati, messi alternativamente con le fibre incrociate, sono tenuti assieme da legature o piccoli cavicchi, generalmente accoppiati. A loro volta i singoli strati sono formati di più tavolette, la cui larghezza varia da 4 a 30 cm., unite tra loro per mezzo di piccole lingue piatte, penetranti in fessure ricavate nello spessore del legno. Agli angoli i vari strati di un lato sono uniti, con giunti ad angolo, agli strati corrispondenti del lato contiguo; solo gli strati più interni si congiungono, con estremità diritte, a un pilastrino angolare di rinforzo formato di due pezzi accoppiati.

Lo strato esterno è ornato di piccole coste verticali. Il fondo è anch'esso costituito da 6 strati con fibre alternate.

Alla base e agli angoli delle pareti laterali si è trovata un'orlatura costituita da un nastro in foglia d'oro perforata da piccoli chiodi, pure d'oro, alcuni dei quali sono ancora attaccati allo strato esterno a piccole coste. In certi punti, oltre all'orlatura, vi erano anche porzioni della foglia d'oro che originariamente doveva coprire tutta la parete esterna. Tuttavia, solo le parti inchiodate hanno resistito agli sforzi dei ladri.

Questo sarcofago è notevole, tanto per l'uso del compensato, non altrimenti documentato in epoca così antica, quanto per la testimonianza che esso ci reca di sarcofagi reali riccamente decorati e ricoperti in foglia d'oro. Non abbiamo nessuna testimonianza sicura di sarcofagi reali anteriori alla IV dinastia, ma evidentemente dovevano essere costituiti anch'essi, come quello di questo ignoto fanciullo, da un sarcofago esterno in alabastro o granito e da un sarcofago interno in legno prezioso, finemente lavorato e ricoperto di ornamenti d'oro²²⁴. Il loro grande valore spiega agevolmente perché non ne siano pervenuti altri esemplari. Le misure dei sarcofagi di pietra di Cheope, Chefren e Micerino sono tali da far supporre la presenza, nel loro interno, di un sarcofago ligneo; del resto la esistenza del doppio sarcofago è ben documentata a el-Ğīza, fin dalla IV dinastia, anche in tombe di privati.

D. - *Sarcofagi di pietra.*

La pietra (granito, alabastro, calcare, basalto) è il materiale preferito per i sarcofagi dei faraoni, dei loro familiari e dei funzionari più vicini alla corte, perché, oltre ad essere un materiale più pregiato, offre anche degli indubbi vantaggi dal lato pratico. Infatti il sarcofago litico offre, per la sua solidità, un riparo più sicuro contro le incursioni dei ladri, e inoltre, potendo essere chiuso ermeticamente anche per mezzo di un cemento speciale tra cassa e coperchio, ripara dall'aria e dall'umidità il corpo che si vuole conservare. Tutti i sarcofagi reali dell'Antico Regno a noi pervenuti sono in pietra; ci mancano però quelli delle prime due dinastie, che forse erano lignei e sui quali comunque si possono solo avanzare delle ipotesi. Per i sovrani tiniti non si è neanche sicuri del luogo reale della sepoltura, dato che recenti ipotesi vogliono vedere dei cenotafi nelle grandi tombe di Abido e suppongono che le vere tombe fossero quelle di Šaqqāra²²⁵.

²²⁴ Ciò pare confermato dai frammenti di foglia d'oro trovati accanto al fondo del sarcofago nella camera sepolcrale della mastaba 3503 a Šaqqāra: EMERY, *Great Tombs*, II, p. 141, forse resti di un rivestimento del sarcofago stesso. Inoltre, cfr. *infra* pp. 91-92.

²²⁵ EMERY, *Hor-Aha*, *passim*; EMERY, *Great Tombs*, I-III, *passim*; J. P. LAUER, *Sur le dualisme de la monarchie égyptienne et son expression architecturale sous les premières dynasties*, BIFAO, LV, 1955, pp. 153-171; N. M. POSTOWSKAJA, *Sind die Königsgräber der 1. Dynastie von Abydos Kenotaphe?* (*Zur Charakteristik der Geschichtskunden dieser Epoche*), XXV Internationaler Orientalisten-Kongress, Moskau 1960 (*Vorträge der Delegation der UdSSR*), pp. 1-15 dell'estratto; EMERY, *Archaic Egypt*, *passim*.

I primi esempi sicuri di sarcofagi in pietra provengono dalla piramide a gradini di Šaqqāra²²⁶ appartenente a *Dśr*, primo re della III dinastia. Incerta è invece la posizione cronologica della cassa di granito ovale trovata dal Barsanti nella piramide incompiuta di Zawiyet el-‘Aryān²²⁷. La piramide porta infatti un cartiglio regale che in un primo tempo era stato letto come *Nfr-k’* o *Nfr-k’-R’*, attribuendo così il monumento alla II o alla III dinastia²²⁸. Ora tuttavia si accetta la lettura *Nb-k’*; proposta dal Černý²²⁹, e in tal caso si tratta di un re posteriore a *Dśr*, probabilmente addirittura della fine della IV dinastia. Ciò, secondo il Lauer²³⁰, si accorderebbe anche con le caratteristiche architettoniche del monumento. In ogni caso la determinazione della esatta cronologia di questo sarcofago (ammesso che si tratti di un sarcofago) non appare determinante ai fini della nostra classificazione, dato che si tratta di un monumento di forma assolutamente unica. La cassa, con apertura ovale, di un bel granito rosa, levigatissima, era affondata nel pavimento di un largo e profondo pozzo; il coperchio, munito di due grandi prese su ciascuno dei lati lunghi, era accuratamente nascosto sotto una pila di blocchi di calcare che riempiva totalmente il pozzo, ed era fissato per mezzo di cemento alla cassa, profonda nell’interno m. 1,05. Le grandi precauzioni prese per chiudere e nascondere tale cassa facevano supporre che si potesse trattare del sarcofago reale, e la stranezza della forma, del tutto ignota ai sarcofagi in pietra dell’Antico Regno, si sarebbe forse potuta spiegare come una derivazione in pietra dei sarcofagi di terracotta che, come si è visto, erano spesso ovali. All’apertura, però, esso fu trovato completamente vuoto, mentre un deposito nerastro sulle pareti, come di liquido evaporato, faceva supporre allo scavatore che si trattasse non di un sarcofago inutilizzato ma di un recipiente per un’offerta preziosa. La mancata presenza del cadavere non è però un elemento sufficiente per negare che si trattasse di un sarcofago, come è stato dimostrato nel caso della tomba di *Htp-ḥr.š* I, madre di Cheope²³¹, in cui il Reisner trovò il corredo intatto e il sarcofago, di alabastro, perfettamente vuoto. Per spiegare questo inconsueto fenomeno il Reisner suppose che tale tomba fosse una sepoltura secondaria della regina, la quale originariamente sarebbe stata sepolta a Meydūm, presso la piramide del marito *Šnfrw*. Dopo un’incursione di ladri che avrebbero asportato o danneggiato irreparabilmente il cadavere per spogliarlo degli oggetti preziosi, sarcofago e corredo sarebbero stati trasportati in questa tomba segreta, presso la piramide del figlio, al quale sarebbe stata tenuta nascosta la sparizione del corpo. Se si scarta però questa spiegazione, che appare un po’ romanzesca, si può vedere in questi sarcofagi intatti ma vuoti, come anche in un altro trovato recentemente²³², o delle sepolture puramente simboliche, rituali, oppure (e questo sarebbe forse il caso di *Htp-ḥr.š* I) delle sepolture per i vasi canopi.

²²⁶ Appendice nn. B 1-5.

²²⁷ Appendice n. A 2.

²²⁸ G. MASPERO, *Fouilles de Zaouïet el-Aryān (1904-1905)*, ASAE, VII, 1906, pp. 257-259; VANDIER, *Manuel*, I, pp. 942-944; BADAWY, *Egyptian Architecture*, p. 126. Inoltre sulla lettura *Nfr-k’* o *Nfr-k’-R’* e sulla posizione di tale sovrano nella III dinastia si veda: DRIOTON-VANDIER, *Égypte*, pp. 169, 185-186, 195, 200-201. Un *Nfr-k’-R’* è posto pure, identificandolo col *Nephercheres* di Manetone, nella II dinastia: cfr., oltre al citato articolo del Maspero, EMERY, *Archaic Egypt*, p. 98.

²²⁹ J. ČERNÝ, *Name of the King of the Unfinished Pyramid at Zawiyet el-Ariān*, MDAIK, XVI, 1958, pp. 25-29.

²³⁰ LAUER, *Problème des pyramides*, pp. 76-77; EDWARDS, *Pyramids*, p. 165.

²³¹ Appendice n. B 9.

²³² Appendice n. A 1.

I primi sarcofagi in pietra chiaramente impiegati come tali sono stati trovati nella piramide di *Dśr*, in numero di 5, i primi quattro divisi in due coppie, ciascuna in una diversa galleria, l'ultimo in pezzi in una terza galleria; uno di questi conteneva le ossa di un bambino decenne. Sono in alabastro, di dimensioni relativamente modeste e posano su robusti zoccoli di calcare. Pare però assai strano che due personaggi reali siano stati sepolti l'uno accanto all'altro in una stessa galleria. Il Lauer²³³ è perciò propenso a pensare che ciascuna coppia sia costituita da un sarcofago vero e proprio e da una cassa per canopi. Come è stato detto precedentemente, non abbiamo nessuna testimonianza certa dell'uso dei canopi prima della tomba di *Htp-hr.š*, tuttavia a riprova della giustezza della sua affermazione, il Lauer cita i due sarcofagi di alabastro, in tutto identici a quelli della piramide a gradini, trovati dal De Morgan a Dahšūr e datati nel Catalogo del Museo del Cairo alla XII dinastia²³⁴. Secondo lo scopritore uno di essi conteneva 4 giare di alabastro tappate con stoffe e coricate sul fianco; tali giare sono di un tipo comune nella III dinastia. Il Lauer suppone quindi che i sarcofagi di Dahšūr appartengano anch'essi alla III dinastia invece che alla XII, cosa questa che gli permette di spiegare la presenza delle coppie di sarcofagi in una stessa galleria. D'altra parte l'affermazione del De Morgan di aver trovato pozzi che contenevano solo vasi canopi serve, sempre secondo il Lauer, a spiegare la funzione delle due tombe di *Dśr*, una nella piramide e l'altra nella cinta sud: la prima sarebbe servita per il corpo e la seconda per i vasi canopi. Si è già visto come, secondo il Reisner, l'uso dell'estrazione dei visceri, presupposto dei vasi canopi, provochi il passaggio del cadavere dalla deposizione rannicchiata a quella distesa, con conseguente aumento delle dimensioni dei sarcofagi. La IV dinastia ci fornisce la prova sicura dell'uso dei canopi e della posizione distesa per i personaggi reali e per i loro funzionari, mentre perdura ancora l'arcaica posizione rannicchiata per la maggior parte della popolazione. Tuttavia, da quanto si è visto sopra, sembra di poter affermare che entrambe fossero in uso fin dalla III dinastia, ossia fin dal primo apparire dei sarcofagi in pietra.

Non è certo possibile affermare un rapporto di causa ed effetto tra i due fatti, tanto più che, come suppone il Reisner, e come sembrerebbero provare i già citati sarcofagi lignei delle mastabe a nicchia di Šaqqāra²³⁵, la posizione distesa poteva essere stata adottata, sia pure limitatamente ai personaggi reali, fin dalla I dinastia, ma è utile ricordare, come si è osservato prima, che il sarcofago in pietra si poteva chiudere ermeticamente, e ciò, naturalmente, favoriva la conservazione del cadavere, scopo principale del nuovo tipo di mummificazione.

Dalla IV dinastia in poi i sarcofagi di pietra diventano sempre più frequenti, soprattutto nelle necropoli sorte attorno alle piramidi dei faraoni.

a) M a t e r i a l i²³⁶.

I sarcofagi in pietra hanno in genere cassa monolitica con coperchio, pure monolitico, dello stesso materiale; rarissimi, e quasi sempre piuttosto tardi, i casi di sarcofagi costruiti con più lastre. Il costo della lavorazione e del trasporto doveva essere piuttosto notevole,

²³³ J. P. LAUER, *ASAE*, XXXIII, 1933, pp. 165-166.

²³⁴ Appendice n. B 6-7.

²³⁵ Cfr. *supra* p. 51.

²³⁶ LUCAS-HARRIS, *Materials and Industries*, pp. 52-63, 406-421. Per i nomi delle pietre cfr. anche HARRIS, *Lexicographical Studies*, pp. 19-31, 69-82.

al disopra delle possibilità di un privato, anche se alto funzionario, ed è per questo che sia la tomba sia il sarcofago venivano in genere donati dal re in riconoscimento di particolari favori, come testimoniano spesso le fonti²³⁷. Nella tomba di *Mr.š-ʿnḥ* III, per esempio, il sarcofago stesso porta una iscrizione in cui la madre della morta, la regina *Htp-ḥr.š* II, afferma di aver donato tomba e sarcofago alla figlia²³⁸.

Molti tra i sarcofagi reali rimastici sono di granito rosso, rosa e grigio proveniente soprattutto dalle cave di Aswān (*m,ʿt, m,ʿt ʿbw* = granito di Elefantina). È raro trovare tale materiale usato da personaggi non appartenenti alla famiglia reale; lo si trova nella mastaba 17 di Meydūm, anonima e datata al regno di *Snfrw*, in alcune tombe della IV dinastia a est e a sud della grande piramide, e, più raramente ancora, nei complessi accanto alle piramidi minori²³⁹. Dato che la camera funeraria reale, nelle grandi piramidi, era foderata dello stesso granito usato per il sarcofago e, dato che una decorazione pittorica imitante tale materiale si trovava nelle pareti in calcare delle mastabe del cimitero ovest di el-Ġīza, lo Junker²⁴⁰ si domanda se anche i sarcofagi di calcare delle stesse mastabe non potessero essere decorati con una imitazione del granito, a somiglianza dei sarcofagi reali, ma non vi è nessuna testimonianza archeologica che confermi tale ipotesi.

Un altro materiale assai usato in tombe di familiari del sovrano è l'alabastro (*šš*, raramente *bit*), consistente in carbonato di calcio, mentre quello che chiamiamo ora alabastro è costituito da solfato di calcio. È di colore bianco o bianco giallastro, traslucido in sezioni sottili, e frequentemente attraversato da venature. Era usato anche nel rivestimento delle camere sepolcrali dei sovrani e dei templi. Sarcofagi di alabastro sono stati trovati nella piramide a gradini e a Dahšūr; un famoso e bellissimo esemplare è quello di *Htp-ḥr.š* I, madre di Cheope, di cui si è parlato precedentemente. Tale materiale proveniva dai pressi di Ḥelwān, da el-Minya leggermente a sud di Asyūt, da Ḥet-nūb nei pressi di el-ʿAmārna (ci sono anche altre miniere, per esempio nel Sinai, ma non sembra fossero sfruttate fin dall'antichità).

Le pubblicazioni archeologiche citano spesso il basalto (di cui non si è ancora identificato il nome egiziano) come materiale impiegato nella costruzione di sarcofagi²⁴¹, ma in alcuni casi si è provato che si trattava in realtà di altro materiale²⁴². In effetti il basalto è facilmente confondibile con la dolerite, dalla quale si distingue, solo con l'aiuto del microscopio, per la maggior finezza e compattezza dei materiali che lo compongono²⁴³. Sembra accertato che la maggior parte di tale materiale, ampiamente usato nell'Antico Regno sia come materiale da costruzione sia nella fabbricazione dei vasi, provenisse dalle cave del Fayyūm, nonostante la presenza di altre cave sia nel Basso sia nell'Alto Egitto²⁴⁴.

Altri materiali ricordati, per quanto raramente, nella fabbricazione dei sarcofagi sono

²³⁷ Cfr. ad esempio *Sinuhe B*, 300-310.

²³⁸ Appendice n. B 22.

²³⁹ JUNKER, *Gīza*, III, p. 30.

²⁴⁰ JUNKER, *Gīza*, I, p. 56.

²⁴¹ Ad esempio: sarcofago di Micerino (VYSE, *Operations*, II, p. 84); sarcofago di *Wniš* (G. MASPERO, RT, III, 1882, p. 178); sarcofago di *Tti* (G. MASPERO, RT, V, 1884, pp. 3-4; SCHMIDT, *Levende og Dode*, p. 33, fig. 206).

²⁴² LUCAS-HARRIS, *Materials and Industries*, p. 407.

²⁴³ LUCAS-HARRIS, *Materials and Industries*, pp. 61, 407; GOYON, *Inscriptions rupestres*, p. 5.

²⁴⁴ G. CATON THOMPSON-F. W. GARDNER, *The Desert Fayum* (Royal Antropological Institute), Gloucester 1934, pp. 5, 136; A. LUCAS, JEA, XVI, 1930, pp. 204-205; LUCAS-HARRIS, *Materials and Industries*, pp. 61-62.

l'arenaria²⁴⁵ e l'arenaria scistosa²⁴⁶, nonché alcune pietre di cui non si dà il nome, come ad esempio la « *very fine blue grey hard stone* » del sarcofago di 'Iti, successore o predecessore di Tti, che il Firth suppone proveniente dallo Wādī Ḥammamāt, dove si trova una celebre iscrizione dell'ufficiale *Ni-k'w-Pth* che afferma di esservi andato per cavare pietre assieme a 200 operai²⁴⁷. Infatti la pietra proveniente dalle cave dello Wādī Ḥammamāt è « *une sorte de schiste gréseux, homogène, présentant des reflets rougeâtres* »²⁴⁸ ed è assai probabile che in essa si debba identificare la pietra *bhn* o *bhn*, ben nota alle fonti egiziane e, soprattutto, alle iscrizioni graffite dello Wādī Ḥammamāt²⁴⁹.

Il materiale più comune, usato in larga scala, anche dai privati, è però il calcare, soprattutto quello ricavato dalle cave di Ṭura-Ma'sara (*inr ḥd nfr n r-'w* oppure *inr ḥd nfr n 'in* = « *pietra bianca bella delle miniere di Ṭura o di Ainu* »²⁵⁰, che ricorre frequentemente nei testi. Consiste di carbonato di calcio e si trova abbondantemente in Egitto. È talvolta attraversato da sottili vene di quarzo che gli danno un aspetto alquanto simile all'alabastro²⁵¹. Nelle tombe di el-Ġīza si usava il calcare locale, che era di buona qualità, ma a Ṣaqqāra, data la qualità scadente del materiale locale, si ricorreva a quello ricavato dalle miniere di Ṭura. Il calcare è un materiale tenero e facile da lavorare, che si presta mirabilmente ad essere scolpito per la sua grana assai fine. Viene largamente usato sia per i sarcofagi veri e propri, sia per i plinti e i supporti dei sarcofagi²⁵².

Come si è visto, alcuni materiali vengono usati di preferenza per i sovrani e per i loro familiari, ma nessuno è strettamente riservato, come vedremo più oltre trattando delle forme, per cui non sembra ci fossero differenze sostanziali tra i sarcofagi reali e quelli dei privati.

b) Tecniche di lavorazione.

La prima fase di lavorazione, ovviamente, si iniziava nella cava. Nell'epoca che ci interessa i blocchi venivano estratti segnandone il contorno con una serie di piccole cavità, nel filare della roccia viva quando si trattava di pietre tenere (alabastro, calcare o arena-

²⁴⁵ *Fouilles franco-polonaises à Edfou*, CdE, XIV, n. 27, 1939, p. 267.

²⁴⁶ Sarcofago di *Špśś-k'.f* (Appendice n. A 7).

²⁴⁷ C. M. FIRTH, ASAE, XXX, 1930, p. 188. Cfr. COUYAT-MONTET, *Ouādi Hammāmāt*, p. 94, n. 169; BREASTED, *Ancient Records*, I, 387.

²⁴⁸ GOYON, *Inscriptions rupestres*, p. 5.

²⁴⁹ Cfr. per esempio COUYAT-MONTET, *Ouādi Hammāmāt*, p. 141 (Indice). Sulla pietra *bhn*, oltre alle opere generali già citate cfr. ancora: A. LUCAS-A. ROWE, *The Ancient Egyptian Bekhen-Stone*, ASAE, XXXVIII, 1938, pp. 127-156, 677; N. SHIAH, *Some Remarks on the Bekhen-Stone*, ASAE, XLI, 1942, pp. 189-205; A. LUCAS-A. ROWE, *Additions and Corrections to the Ancient Egyptian Bekhen-Stone*, ASAE, XLI, 1942, p. 347; H. QUIRING, *Der Proberstein*, FuF, XXV, 1949, pp. 238-239.

²⁵⁰ *Ainu* è identificata con ogni probabilità con la regione delle sorgenti sulfuree a sud di Heliopolis. Per quanto non si possa precisare oltre, è forse un antico nome delle miniere di Ṭura, oppure un termine generico che indicava tutta l'area di Ṭura-Ma'sara. Cfr. HARRIS, *Lexicographical Studies*, pp. 69-71. *T'-r-'w* è forse all'origine del greco Τροία e dell'arabo Ṭura. Cfr. ancora W. VYCICHL, *Über eine ägyptische und arabische Bezeichnung des Kalkstein. Die drei Bedeutungen von 'Ajn aš-Šams in Arabischen*, OLZ, LII, 1957, pp. 393-395.

²⁵¹ JUNKER, *Giza*, I, p. 56.

²⁵² J. P. LAUER, ASAE, XXXIII, 1933, p. 158, fig. 2; pp. 162-163; J. P. LAUER, ASAE, XXXV, 1935, pp. 66-76, tav. II, 2.

ria ²⁵³) o in massi già distaccati per effetto naturale nel caso di pietre più dure (granito e quarzite ²⁵⁴). In queste piccole cavità, generalmente a sezione tronco-piramidale, si inserivano dei cunei di legno che poi venivano bagnati con acqua e che, gonfiandosi per effetto dell'umidità, spaccavano la pietra secondo piani abbastanza regolari. Le tracce dei solchi preparati per i cunei sono ancor oggi visibili in molte cave, tra cui soprattutto in quelle di granito di Aswān. Una volta staccato il blocco parallelepipedo, si procedeva probabilmente ad una prima modellatura, come sembrano provare i sarcofagi sommariamente abbozzati trovati nelle cave di pietra dello Wādī Hammamāt ²⁵⁵ e un esemplare in granito trovato accanto all'obelisco non finito di Aswān ²⁵⁶.

Scelto e tagliato il blocco, si procedeva al trasporto che avveniva sia per via di terra, con rudimentali slitte trainate da buoi o da squadre di uomini, sia sul fiume, per mezzo di barche ²⁵⁷. In queste operazioni di taglio e di trasporto erano impiegate centinaia di operai e coloro che le comandavano consideravano queste imprese come degne di essere ricordate nelle loro tombe, o, quanto meno, con iscrizioni graffite nelle cave ²⁵⁸. Il lavoro proseguiva poi probabilmente in apposite officine e forse, in alcuni casi, nell'interno stesso della tomba, come potrebbe far supporre il sarcofago del principe *Dd.f-Hr*, figlio di Cheope, trovato incompiuto nell'interno della mastaba 7220 a el-Ġīza ²⁵⁹. Questo sarcofago inoltre, appunto a causa della sua incompiutezza, ci fornisce molte utili informazioni atte ad illustrare le varie fasi di lavorazione (Tav. XVI, 1).

Esso si presenta come un parallelepipedo, su una faccia del quale si apre la cavità destinata ad accogliere il cadavere. Quest'ultima è del tutto rifinita e lisciata sia all'interno sia all'esterno. Parallelo al fondo corre un piano di incisione, lungo il quale era stato iniziato il distacco della parte destinata a fungere da coperchio. Quest'ultima era già stata sagomata a volta, con i due blocchi terminali, ma durante l'operazione del distacco, essendosi fratturata a circa metà della sua lunghezza, l'operazione era stata interrotta. Oggi dunque il pezzo documenta il processo di lavorazione in varie fasi. La cassa vera e propria ci appare nella sua ultima finitura; il coperchio, nella metà che ci si conserva, appare finito per la sua faccia esterna, ma manca naturalmente l'ultima parte delle finiture, ossia la faccia interna. L'ope-

²⁵³ PETRIE, *Qurneh*, pp. 15-16; PETRIE, *Arts and Crafts*, p. 70; JÉQUIER, *Architecture*, pp. 21-23; CLARKE-ENGELBACH, *Egyptian Masonry*, pp. 12-22; REISNER, *Mycerinus*, pp. 69-70; G. BROMEHEAD, in *History of Technology*, pp. 569-570; LUCAS-HARRIS, *Materials and Industries*, pp. 63-65.

²⁵⁴ Sembra che la lavorazione sulla roccia viva non sia iniziata, per questi tipi di pietra, prima del Medio Regno: cfr. CLARKE-ENGELBACH, *Egyptian Masonry*, pp. 22-23; REISNER, *Mycerinus*, p. 71; M. PILLET, *L'extraction du granit en Égypte à l'époque pharaonique*, BIFAO, XXXVI, 1936, pp. 71-84; LUCAS-HARRIS, *Materials and Industries*, p. 65; H. GOEDICKE, *Some Remarks on Stone Quarrying in the Egyptian Middle Kingdom (2060-1786 B. C.)*, JARCE, III, 1964, pp. 43-50, in cui è anche riportata una interessante testimonianza sull'uso del fuoco nelle operazioni di taglio.

²⁵⁵ GOYON, *Inscriptions rupestres*, p. 5; C. BROMEHEAD, in *History of Technology*, p. 570.

²⁵⁶ C. BROMEHEAD, in *History of Technology*, p. 570.

²⁵⁷ Per il traino della slitta con buoi si veda ad esempio, per quanto assai tarda, la rappresentazione trovata nelle cave di Tura, sulla stele di Amosis: G. DARESSY, ASAE, XI, 1911, pp. 262-264 e per il trasporto con barche cfr. il rilievo e l'iscrizione nella tomba di *Šndm-ib* a el-Ġīza (regno di 'Issi): BREASTED, *Ancient Records*, I, 275-276.

²⁵⁸ Tra le iscrizioni tombali si ricordano, oltre a quella già citata di *Šndm-ib*, l'iscrizione di *Wni*: SETHÉ, *Urkunden*, I, 106, 14-17; BREASTED, *Ancient Records*, I, 321. Cfr. ancora: BREASTED, *Ancient Records*, I, 448, 451, 453. Per le iscrizioni nelle miniere cfr. COUYAT-MONTET, *Ouādi Hammamāt, passim*; GOYON, *Inscriptions rupestres, passim*.

²⁵⁹ Appendice n. B 10.



razione del distacco in sé ci è provato esser compiuta per mezzo di corte seghe a strappo che, partendo dagli angoli e andando verso l'interno, incidevano il blocco lungo un piano orizzontale, ma secondo linee oblique e opposte (a spina di pesce) rispetto all'asse maggiore del blocco stesso. Il taglio era guidato da un segno preparatorio, dipinto in inchiostro rosso, di cui rimangono resti visibili sull'estremità del sarcofago, alla base del frammento di coperchio conservatosi. I segni della sega sono visibili anche sui sarcofagi di Cheope²⁶⁰ e di Chefren²⁶¹ e sul coperchio di quello di *Mr.ś-'nh* III²⁶².

Gli strumenti impiegati erano anzitutto seghe²⁶³, trapani²⁶⁴, scalpelli di varie misure²⁶⁵, grossi mazzuoli lignei e martelli in pietra. Seghe e trapani, essendo di materiale non sufficientemente resistente (in genere di bronzo) venivano usati insieme a forti quantità di polvere abrasiva: smeriglio²⁶⁶, pomice²⁶⁷ o sabbia quarzifera²⁶⁸. Nella fase finale della lavorazione si procedeva poi alla lisciatura, che avveniva per mezzo di grosse pietre strofinate energicamente sulla superficie da rifinire, assieme a polvere abrasiva umida.

Quest'ultima fase è attestata frequentemente da rilievi e pitture tombali.

In una scena rappresentata sulla parete est nella tomba della regina *Mr.ś-'nh* III si vedono operai intenti a levigare un sarcofago²⁶⁹, ma ancora più interessante, perché accompagnata da didascalie che ne chiariscono il significato, è la scena che si trova nella parete est della cappella di *'Ibi*²⁷⁰, figlio di *Wp-m-nfrt*, proprietario della mastaba, vissuto alla fine della V dinastia. In essa sono raffigurati due operai intenti a lisciare, con degli strumenti simili a pietre, il coperchio di un sarcofago avente la forma tipica del *krśw*. Sopra agli operai sono delle scritte in geroglifici che illustrano come didascalie il modo in cui il lavoro veniva

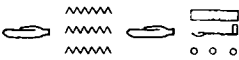
eseguito. In una riga orizzontale che corre al disopra della scena è scritto:  *śn*²⁷¹ *krś(w)* = per levigare un sarcofago, mentre in una riga verticale tra i due operai è scritto:

 *di*²⁷¹ *mw di ś(y)* = dai (versa) acqua, dai (metti) sabbia. Sopra un operaio si legge la scritta:  *sš pw* = il lucidatore (Fig. 20 a).

e) F o r m e.

Per la cassa la forma è unica; si tratta infatti di un monolito rettangolare scavato nell'interno, con pareti più o meno spesse e facce in genere accuratamente levigate ma talvolta anche lasciate grezze. Un sarcofago del Museo di Torino²⁷² presenta per la cassa una forma

²⁶⁰ Appendice n. A 3.

²⁶¹ Appendice n. A 5.

²⁶² Appendice n. B 22.

²⁶³ JUNKER, *Giza*, X, p. 82.

²⁶⁴ PETRIE, *Pyramids*, p. 174.

²⁶⁵ JUNKER, *Giza*, X, pp. 171-172, tav. XII d.



²⁶⁶ PETRIE, *Arts and Crafts*, pp. 74, 79; REISNER, *Mycerinus*, p. 118; JUNKER, *Giza*, X, p. 82.

²⁶⁷ REISNER, *Mycerinus*, pp. 116, 117.

²⁶⁸ LUCAS-HARRIS, *Materials and Industries*, pp. 71-74.

²⁶⁹ G. A. REISNER, BMFA, XXV, 1927, p. 78, fig. 12.

²⁷⁰ HASSAN, *Giza*, II, p. 195, fig. 219.

²⁷¹  sta per : GARDINER, *Egyptian Grammar*, §§ 289, 336.

²⁷² Appendice n. B 20.

che ritengo unica: infatti lo spigolo inferiore della testata appare smussato da un taglio in diagonale per un'altezza di m. 0,307/0,34 e una larghezza di m. 0,153. Non si conoscono le ragioni di questa variante: potrebbe trattarsi di un impianto per il trasporto, o di un taglio destinato a facilitare la messa in opera dentro la tomba o, infine, di un accidente avvenuto durante la lavorazione. Talvolta anche gli spigoli verticali appaiono smussati come nel sarcofago di *K'-m-s'hm* al Museo del Cairo²⁷³.

Per gli altri sarcofagi le variazioni intervengono nelle rifiniture, nelle misure e nella decorazione, di cui diremo separatamente.

Il coperchio invece può essere: piano, a volta, oppure, ma questo è il caso più raro, con parte superiore piana e facce verticali a gola.

Il coperchio piano è generalmente sottile e posa sulla cassa stessa costituendone quasi il prolungamento; il coperchio a volta presenta nella parte superiore una volta a botte, posta nel senso della lunghezza, più o meno ribassata, terminata alle estremità da due bande a parallelepipedo e, nella parte inferiore, una faccia piana o leggermente concava. In casi molto rari le due parti terminali mancano del tutto²⁷⁴. Il coperchio del sarcofago di *Dd.f-Hwfw* è invece piano sulla sommità e presenta una leggera curvatura negli angoli dei lati lunghi²⁷⁵: potrebbe essere un compromesso tra il sarcofago con coperchio a volta e quello a coperchio piano, per quanto sia più logico vedervi un coperchio piano a spigoli smussati, come avveniva riguardo agli spigoli verticali nel sarcofago sopra citato di *K'-m-s'hm*.

Il sarcofago con coperchio a volta presenta la forma caratteristica del geroglifico *krśw*,

usato come determinativo nelle parole:  *krś* = seppellire, 

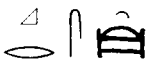
krśw = sarcofago,  *krśt* = sepoltura. Si tratta certo della riproduzione in scala ridotta di una costruzione, ma è difficile determinare quale. Inoltre, per le tipiche convenzioni disegnative egiziane, la volta a botte è disegnata in sezione tra i due piedritti, onde essere meglio riconoscibile (Tav. XIX, 1)²⁷⁶.

Il segno geroglifico è simile, per la forma a volta della copertura e i due pilastri laterali, al determinativo della *itrt* (santuario) del Nord (*pr-nw* o *pr-nsr* ), anche se questo si sviluppa in altezza mentre l'altro si estende in larghezza. In questo caso poi è incerto se quello che è rappresentato come un arco sia in realtà una volta a botte o una cupola. Le convenzioni disegnative egiziane lascerebbero adito ad entrambe le ipotesi. La forma della volta a botte, senza però i pilastri laterali, si trova nelle cappelle della festa *śd* nella cinta funeraria di *Dśr*²⁷⁷, ma deve essere molto più antica e risalire forse ad edifici di età preistorica, costruiti in materiale vegetale.

Alcuni²⁷⁸ pensano che la volta intenda riprodurre la sovrastruttura delle tombe arcaiche, che, secondo lo Junker, era usata anche in tombe più ricche e perfino nelle tombe reali,

²⁷³ Appendice n. B 13.

²⁷⁴ Cfr. ad esempio BISSON DE LA ROQUE, *Abou-Roasch 1924*, p. 61.

²⁷⁵ Appendice n. B 14.

²⁷⁶ H. SCHÄFFER, *Von ägyptischer Kunst*⁴, Wiesbaden 1963, pp. 122-123, figg. 76-77.

²⁷⁷ LAUER, *La pyramide à degrés*, tavv. LVII-LVIII, LXXIII, LXXXI.

²⁷⁸ PETRIE, *Gizeh and Rifeh*, pp. 3-4, tav. V E; MACE, *Naga-ed-Dêr*, II, pp. 61-62, 68-69, 72; JUNKER, *Giza*, II, p. 12; REISNER, *Development*, p. 238, fig. 10; PETRIE, *Egyptian Architecture*, p. 90, fig. 151; A. BADAWY, *ASAE*, XLVIII, 1948, pp. 217-219.

ed è più tardi ripresa nella cosiddetta *Maštabet el-Fara'ūn*²⁷⁹ e nelle costruzioni trovate dal Jéquier a Saqqāra²⁸⁰. Lo Emery vede nei sarcofagi con coperchio a volta, e particolarmente in quelli con la c. d. decorazione a facciata, la riproduzione fedele delle tombe reali dell'età tinita²⁸¹. Questa ipotesi, anche se ha molte probabilità di essere esatta, non è però confermata dall'evidenza archeologica, dato che nessuna delle tombe di tale epoca finora trovate conserva tracce della copertura originaria. A sua volta la tomba riprodurrebbe la casa di abitazione del tipo ancor oggi in uso in Nubia, e singolarmente somigliante alla forma di sarcofago sopra descritta²⁸².

Per quanto ciò non investa direttamente il problema delle origini si deve ricordare la classificazione che il Müller propone per le possibili funzioni di una volta, sia che la si trovi in una stele, in una cappella, una mastaba o un sarcofago²⁸³. Egli divide i monumenti in tettonici e architettonici, intendendo designare col primo termine un monumento a sé stante che assume significato di per se stesso, e, col secondo, un monumento che fa parte di un insieme e che ha valore per la sua connessione con gli altri elementi che concorrono a formare l'insieme. Un monumento tettonico ha alcune particolari caratteristiche, una delle quali è appunto la sommità a volta che offre all'occhio una vista più piacevole. Questa « spiegazione » in realtà non appare molto convincente, tanto più che conosciamo anche edifici e sarcofagi con sommità perfettamente piana.

Allo stato attuale delle nostre conoscenze non è perciò possibile determinare con sicurezza il prototipo del sarcofago con volta a botte; ci si deve limitare a supporlo derivato da un edificio a carattere sacro e funerario o, forse, da una sovrastruttura tombale arcaica.

La forma a volta si trova per la prima volta in alcuni sarcofagi di legno della II-III dinastia trovati nella zona di Ṭarḥān²⁸⁴, a Saqqāra²⁸⁵, a Nuērāt²⁸⁶ e a el-Ġebeleyn²⁸⁷. Dei cinque sarcofagi della piramide a gradini, due hanno certamente un coperchio a volta, e un terzo ha coperchio piano²⁸⁸; si ignora invece come fossero gli altri due, di cui restano solo frammenti minimi. Pure a volta è il coperchio del sarcofago nella mastaba 17 di Meydūm²⁸⁹, mentre sono piani i sarcofagi di Ḥtp-ḥr.š I²⁹⁰ e di Chefren²⁹¹ e forse anche quelli di Cheope²⁹² e Micerino²⁹³.

I sarcofagi delle mastabe appartenenti al cimitero occidentale, annesso alla grande piramide di el-Ġīza, hanno generalmente coperchio piano. Per contro quelli dei cimiteri orientale e meridionale della medesima piramide hanno generalmente la volta a botte²⁹⁴. Dopo

²⁷⁹ G. JÉQUIER, *Fouilles à Saqqarah. Le mastabat Faraoun*, Le Caire 1928, p. 9, fig. 2.

²⁸⁰ JÉQUIER, *Tombeaux de particuliers*, tav. VI bis.

²⁸¹ EMERY, *Archaic Egypt*, p. 131.

²⁸² H. RICKE, *Der Grundriss des Amarna-Wohnhauses* (WVDOG, 56), Leipzig 1932, pp. 11-12.

²⁸³ H. W. MÜLLER, *Die Totendenksteine des Mittleren Reiches, ihre Genesis, ihre Darstellungen und ihre Komposition*, MDAIK, IV, 1933, pp. 166-170.

²⁸⁴ Appendice nn. C 1-3.

²⁸⁵ Appendice nn. C 4-5.

²⁸⁶ Appendice n. C 7.

²⁸⁷ Appendice n. C 8.

²⁸⁸ Appendice nn. B 1-5.

²⁸⁹ Appendice n. B 8.

²⁹⁰ Appendice n. B 9.

²⁹¹ Appendice n. A 5.

²⁹² Appendice n. A 3.

²⁹³ Appendice n. A 6.

²⁹⁴ Cfr. JUNKER, *Ġīza*, III, pp. 30-31; CURTO, *El-Ghīza*, p. 72.

la IV dinastia, in tutti i cimiteri, il coperchio a volta riprende il sopravvento. È difficile capire quale differenza ci fosse nell'uso dei due tipi di coperchio. Anche se il coperchio a volta viene usato su larga scala solo dopo la IV dinastia, non pensiamo che esso sia uno sviluppo posteriore di quello piano, perché, come abbiamo visto, i due tipi appaiono insieme fin dagli esemplari della piramide a gradini, anzi la volta risale fino alla II-III dinastia per gli esemplari lignei. Il coperchio piano è caratteristico nelle mastabe dei funzionari della IV dinastia, ma non è riservato soltanto a questa categoria, dato che viene usato anche dai sovrani e da alcuni dei loro familiari; né è limitato soltanto al cimitero occidentale di el-Ġīza, come dimostrano gli esempi già citati di Ṣaqqāra e altri trovati ad Abū Rawāš²⁹⁵. Le rappresentazioni di sarcofagi su rilievi e pitture nell'interno delle tombe hanno sempre coperchio a volta, forse per influenza del segno determinativo del nome del sarcofago che le renderebbe più facilmente identificabili. Ad esempio nella scena già ricordata della tomba di *Mr.š-ḥ* III, figlia di *Htp-ḥr.š* II (a sua volta figlia di Cheope), il sarcofago di granito che viene levigato dagli operai presenta una cassa decorata a facciata e un coperchio a volta. Il sarcofago della regina era anch'esso, come nella rappresentazione dipinta, di granito e con decorazione a facciata, ma il coperchio era piano, con cornice a gola.

Non si è trovata nessuna connessione neanche rispetto alla forma delle tombe, sia delle sovrastrutture sia della camera funeraria; si sarebbe potuto supporre, ad esempio, che a una camera funeraria con tetto a volta corrispondesse un sarcofago con coperchio a volta e così via; ma anche questa indagine si è rivelata infruttuosa perché camere funerarie con tetto a volta possono benissimo contenere sarcofagi piani e viceversa²⁹⁶. Lo Junker²⁹⁷ però nota come la mastaba della IV dinastia, quale si sviluppa a el-Ġīza in quest'epoca, non rappresenti un elemento dello sviluppo delle costruzioni, ma abbia una forma particolare riservata a questo grande cimitero. Il sarcofago piano dovrebbe obbedire al desiderio di uniformarsi al nuovo stile, per quanto, come abbiamo visto, non nasca ora, né sia riservato a questa sola necropoli.

Concludendo, non possiamo stabilire che l'uno o l'altro tipo sia riservato a una determinata categoria di persone, a un determinato luogo, o a un determinato materiale, dato che li si trova perfino usati l'uno accanto all'altro nella medesima tomba, come abbiamo visto nella piramide a gradini. Si può solo notare una prevalenza dei sarcofagi piani nel cimitero ovest della IV dinastia di el-Ġīza, riservato ai funzionari reali, mentre i sarcofagi dei principi e delle regine della stessa epoca, situati in tombe a est e a sud della grande piramide, preferiscono i coperchi a volta. Vi è così una incongruenza, costituita dal fatto che i sarcofagi dei privati seguono il modello reale, mentre, contrariamente a quanto ci si sarebbe atteso, se ne discostano quelli dei familiari del faraone.

Penso perciò sia da escludere l'intervento di un motivo religioso, magico o di distinzione gerarchica nella adozione di un tipo di coperchio piuttosto che dell'altro. È piuttosto probabile che la scelta dipendesse dal gusto del committente, influenzato forse, in qualche caso, dalla forma del sarcofago reale.

Una caratteristica comune ai sarcofagi con coperchi, sia a volta sia piani, è la presenza di sporgenze più o meno grosse, e più o meno levigate che venivano lasciate alle

²⁹⁵ Ad esempio: BISSON DE LA ROQUE, *Abou-Roasch 1924*, pp. 21, 74.

²⁹⁶ Cfr. ad esempio il sarcofago di Chefren in una camera funeraria con volta ad aggetto e quello di Micserino, la cui camera funeraria, con volta originariamente a « V » rovesciato, era stata tagliata per dare l'illusione di una volta a botte.

²⁹⁷ JUNKER, *Gīza*, I, p. 57.

due estremità del coperchio durante il taglio. In genere hanno forma cubica con estremità arrotondata e sono in numero di quattro, qualche volta sono però limitate a due soltanto, una per parte, al centro di ogni estremità²⁹⁸. Il sarcofago, già citato, del Museo di Torino presenta un'unica presa tondeggiante sul fondo del coperchio piano e due, di uguale forma, sulla testata. Pare che il loro scopo fosse quello di facilitare la messa in opera agendo come maniglie, sia per la presa diretta sia per l'imbracatura con corde.

Appunto per la presenza di tali sporgenze possiamo escludere che i sarcofagi con coperchio piano siano sarcofagi interni, come si sarebbe potuto supporre dato che la forma piana del coperchio è una caratteristica delle casse interne. Abbiamo già esaminato l'uso di simili maniglie su sarcofagi lignei.

Una prova che tali sporgenze servissero da prese è data dai sarcofagi della piramide a gradini²⁹⁹, e da quelli identici trovati a Dahšūr³⁰⁰, che, privi di queste appendici, hanno invece alle due estremità una coppia di fori rotondi collegati tra loro da una scanalatura orizzontale, in cui è assai probabile dovesse essere inserita una corda per facilitare il trasporto.

Il terzo tipo di coperchio da noi citato, con faccia superiore piana e bordi a forma di « gola egizia », si trova sicuramente documentato nel sarcofago di *Mr.š-‘nh* III³⁰¹ e in quello del principe *Špšš-Pth*³⁰² della V dinastia, forse figlio del faraone *Wnīs*, trovato a Šaqqāra. La « gola egizia » è derivata da una decorazione vegetale, e si presenta come una cornice il cui profilo si innalza incurvandosi leggermente in avanti ad imitazione di un fregio di coste di papiro. In basso è delimitata da un toro, decorato da fasce verticali e oblique che rappresentano i legami usati per tenere unito il fascio di giunchi o di canne da cui appunto anch'esso deriva³⁰³. Il toro e la gola sono presenti già nelle cappelle dell'insieme funerario di *Dšr*³⁰⁴, per cui anche la ricostruzione fatta dal Perring del coperchio del sarcofago di Micerino³⁰⁵, basata su alcuni frammenti ritrovati nella camera funeraria, ha buone probabilità di essere esatta, nonostante le obiezioni sollevate³⁰⁶ soprattutto a proposito della gola e del toro che, in realtà, appaiono sulle stele solo nella seconda metà della V dinastia³⁰⁷.

Il toro sopra citato appare soprattutto come elemento orizzontale che definisce la gola e di cui è un complemento necessario, ma appare talvolta anche come elemento verticale a delimitazione degli spigoli del sarcofago. Tale è il caso del sarcofago di Micerino e anche, per quel che si è potuto ricostruire dai pochi frammenti ritrovati, del sarcofago in arenaria schistosa trovato nella camera sepolcrale della *Maštabet el-Fara'ün*, monumento fune-

²⁹⁸ Ad esempio: JUNKER, *Giza*, X, p. 34, figg. 15-16, tav. X a-b; BISSON DE LA ROQUE, *Abou Roasch* 1924, p. 25.

²⁹⁹ Appendice nn. B 1, 4.

³⁰⁰ Appendice nn. B 6-7.

³⁰¹ Appendice n. B 22.

³⁰² Appendice n. B 52.

³⁰³ JÉQUIER, *Architectures*, p. 72; BADAWY, *Egyptian Architecture*, I, pp. 78-81; VANDIER, *Manuel*, II, pp. 401-403.

³⁰⁴ LAUER, *La pyramide à degrés*, tav. LXII (e *passim*).

³⁰⁵ Appendice n. A 6.

³⁰⁶ L. BORCHARDT, *ZÄS*, XXX, 1892, p. 100 (la gola sarebbe un elemento posteriore); E. BELL, *The Architecture of Ancient Egypt*, London 1915, p. 86, nota 1.

³⁰⁷ VANDIER, *Manuel*, II, p. 403; A. BADAWY, *ASAE*, XLVIII, 1948, p. 236; HASSAN, *Giza*, V, pp. 137-138.

rario di *Špšš-k.f*, ultimo re della IV dinastia ³⁰⁸. Anche questa è una riprova della autenticità del sarcofago di Micerino.

Un tipo di coperchio che credo unico fu trovato nella tomba di *Špšš-b'* della V-VI dinastia a el-Ġiza (G 5032): è a volta, ma presenta al centro della volta stessa e in direzione assiale una costolatura a bordi arrotondati. Ne resta però solo un disegno in un manoscritto del Ballerini ³⁰⁹.

Un altro coperchio inconsueto sarebbe stato trovato dal De Morgan a Dahšūr. Si tratta di una forma leggermente a volta, senza piedritti laterali, in cui la eccezionalità è costituita dai bordi verticali, ornati da piccoli rettangoli incisi. Tuttavia, a parte la incertezza della datazione, si tratta di un frammento non sufficiente ad assicurare la sua pertinenza ad un coperchio ed è perciò lecito dubitare della sua natura ³¹⁰.

d) Metodi per assicurare il coperchio alla cassa.

È piuttosto raro, specie durante le prime dinastie, trovare sarcofagi in cui il coperchio sia semplicemente posto sopra la cassa, senza nessun incastro intermedio, assicurato soltanto da una coltre di cemento. Sono invece generalmente usate le chiusure ad incastro, basate sugli stessi sistemi già descritti a proposito dei sarcofagi in terracotta, con riseghe intagliate nella cassa, o nel coperchio, o in entrambi. Questi incastri sono inoltre assicurati molto spesso con un cemento speciale ³¹¹, che rendeva impossibile staccare le parti, tanto che assai spesso i ladri, per penetrare nell'interno, sono stati costretti a scavare un foro su una delle pareti.

Diamo qui una descrizione delle chiusure più usate (Figg. 12-14; Tavv. XXI-XXII):

- 1) Tipo A. - I bordi superiori sia della cassa sia del coperchio sono piani e combaciano semplicemente tra di loro. Consideriamo una variante di questo tipo, che per comodità chiameremo A 1, il tipo A 2, testimoniato da uno scarso numero di esemplari. Sul taglio superiore delle estremità della cassa sono ricavati due incassi rettangolari a fondo piano ³¹² o inclinato ³¹³, destinati ad accogliere due corrispondenti sporgenze del coperchio. Questo dispositivo era concepito per impedire che il coperchio, una volta messo a posto, potesse essere trascinato in avanti. Nel tipo A 3 le due sporgenze del coperchio si incastrano invece nell'alveo stesso, presso le estremità. Il tipo A 1 diventa il più usato a partire dalla V dinastia, quando cassa e coperchio diventano più grandi e meno accurati, e il loro stesso peso doveva essere sufficiente ad assicurarne l'inamovibilità.
- 2) Tipo B. - La sporgenza della cassa resta all'interno di quella del coperchio. È tuttavia una chiusura piuttosto rara; la si trova tra gli esemplari più antichi ³¹⁴.

³⁰⁸ G. JÉQUIER, ASAE, XXVI, 1926, p. 47.

³⁰⁹ CURTO, *El-Ġiza*, p. 58, fig. 14.

³¹⁰ J. DE MORGAN, *Fouilles à Dahchour, mars-juin 1894*, Vienne 1895, p. 53, fig. 114.

³¹¹ Cemento allo *honurah* o alla calce: MASPERO, *Guide*, p. 9; BISSON DE LA ROQUE, *Abou Roasch 1922-23*, p. 33. Cfr. le analisi fatte da Zaki Iskander sul sarcofago trovato dal Goneim a Šaqqāra: Z. GONEIM, *Horus Sekhem-khet. The Unfinished Step Pyramid at Saqqara*, I, Le Caire 1957, pp. 35-36. Si tratta di un cemento composto, insolitamente, da fosfato di calcio e materia organica adesiva.

³¹² Appendice n. B 25.

³¹³ Appendice nn. B 26, 35.

³¹⁴ Appendice nn. A 2, B 4, 5, 6, 28, 29, 30.

3) Tipo C. - La sporgenza della cassa risulta esterna rispetto a quella del coperchio. Le giunzioni verticali possono essere diritte (C 1) ed è questo il caso più frequente, oppure oblique (C 2). Una variante di questo tipo è rappresentata dai casi in cui il coperchio si incastra nella cassa soltanto per tre lati, sovrapponendosi semplicemente ad essa sul quarto (C 3). Ne è un esempio il sarcofago di *Špśś-Pth*³¹⁵. Basato sullo stesso principio, ma più complesso, è il sistema usato per il sarcofago di Chefren³¹⁶. Le due estremità e il lato est della cassa presentano, verticalmente, un taglio a coda di rondine, e il coperchio ha anch'esso, nei punti corrispondenti, un taglio a coda di rondine. Per evitare che i ladri potessero aprire la cassa facendo scivolare indietro il coperchio si ricorse, oltre al solito cemento sui bordi, a un sistema assai ingegnoso. Ricavati due fori rotondi nella parte inferiore del coperchio, vi si inserirono dei cavicchi che potessero agevolmente scorrervi, e si praticarono poi altri fori nel taglio superiore della cassa nei punti esattamente corrispondenti. Quando i fori del coperchio e quelli della cassa si erano trovati l'uno sopra l'altro, il cavicchio era scivolato in basso e aveva chiuso ermeticamente il tutto. Con tale sistema il sarcofago non avrebbe più potuto essere aperto in nessun modo, a meno che non lo si spezzasse, come del resto è puntualmente avvenuto (C 4). Un sarcofago di granito rosso, trovato presso la piramide di Chefren³¹⁷, ha tre lati del coperchio piano tagliati diagonalmente perché potessero essere inseriti con esattezza negli analoghi incavi tagliati sui tre lati corrispondenti della cassa. Il coperchio veniva poi fatto scivolare in senso orizzontale, inserendolo nel quarto lato, tagliato fino al piano, di scorrimento; in tal modo esso non sporgeva oltre l'altezza della cassa che, vista di profilo poteva sembrare priva di copertura (C 5).

4) Tipo D. - Il bordo superiore della cassa non è tagliato e la sporgenza del coperchio si incastra tra le pareti interne della cassa stessa.
 Gli ultimi due sistemi sono i preferiti durante l'inizio dell'Antico Regno.

Un tipo di chiusura del tutto eccezionale si ha nel sarcofago³¹⁸ (ammesso che si tratti realmente di un sarcofago) trovato nella nuova piramide a gradini di Šaqqāra, scoperta recentemente dal Goneim e da lui datata alla III dinastia³¹⁹. Apparterrebbe a un re finora sconosciuto, il cui nome di Horo è *Šhm-ht*. Il sarcofago, in alabastro, è assai simile per le misure e per la semplice forma rettangolare a quello della madre di Cheope³²⁰, inoltre, come notato dal Sauneron³²¹, presenta molti punti in comune coi sarcofagi della piramide di *Dśr*: il materiale in cui è costruito, la presenza di uno zoccolo, lo stile delle riparazioni antiche che hanno restaurato alcuni angoli, la cavità a forma di per la corda di manovra.

Manca però il coperchio e l'apertura è costituita da un pannello scorrevole a saracinesca in una delle estremità. Il pannello ha, sui lati e sul fondo, una parte sporgente che si incastra in una fessura corrispondente lungo i lati e il fondo dell'apertura. L'insieme era

³¹⁵ Appendice n. B 52.

³¹⁶ Appendice n. A 5.

³¹⁷ Appendice n. B 16.

³¹⁸ Appendice n. A 1.

³¹⁹ La datazione alla III dinastia è discussa da V. VIKENTIEFF, *La Revue du Caire*, XXXIII, n. 175, 1955, pp. 118-121, il quale però non propone altra data.

³²⁰ Appendice n. B 9.

³²¹ S. SAUNERON, *La Revue du Caire*, XXXIII, n. 175, 1955, p. 106.

fissato solidamente con intonaco, gesso e colla. La parte superiore del pannello presenta due fori verticali paralleli, collegati tra loro in basso con una perforazione orizzontale; attraverso di essi, probabilmente, passava una corda destinata a facilitare la manovra di chiusura. La cassa, per quanto fosse, almeno apparentemente, intatta, non conteneva nessun resto umano e questo fatto, unito alla eccezionalità della chiusura, fa pensare che potesse trattarsi di un simulacro di sarcofago, forse usato per trarre in inganno eventuali ladri o, più probabilmente, per qualche cerimonia funeraria (Fig. 14 a).

e) Misure.

Variano secondo le epoche e dipendono soprattutto dalla lavorazione più o meno raffinata.

I sarcofagi delle dinastie III e IV sono generalmente assai curati, levigati e di piccolo spessore, con incastri perfetti; particolarmente fini sono il taglio e la lucidatura dei sarcofagi di alabastro. Gli spigoli sono nettamente segnati; le estremità, nel caso di un coperchio a volta, perfettamente diritte, possono superare di poco la curvatura massima della volta o essere alla stessa altezza, ma il disegno dell'insieme resta sempre perfettamente geometrico.

A cominciare dalla V dinastia i sarcofagi sono invece rozzaamente sbozzati, con pareti assai spesse e irregolari; talvolta, specie alla fine dell'Antico Regno, i blocchi vengono lasciati informi come provengono dalla cava. I coperchi sono altissimi e pesanti, quasi sempre a volta, ma il disegno non è più geometrico, le bande terminali, non più nettamente delimitate, tendono a confondersi con la volta stessa, talvolta poi quest'ultima è appena accennata da una smussatura degli spigoli sui lati lunghi ³²².

È probabile che la rozzezza di questi sarcofagi avesse lo scopo di renderli più pesanti e quindi più resistenti alle manomissioni. Non si può pensare che la forma più rozza venisse adottata per mancanza di mezzi o di abilità, perché, se anche questo può essere vero per gli esemplari della fine dell'Antico Regno, non lo è certo per quelli della V dinastia, dato che in tale periodo le decorazioni scultoree delle tombe sono assai ricche e molto curate. Né, del resto, la finitura più grossolana si limita a tombe posteriori alla IV dinastia, perché assai simile è il sarcofago della mastaba 17 di Meydum, datato all'inizio della IV dinastia. Inoltre sono piuttosto grossolani anche alcuni dei pezzi trovati ad Abū Rawāš, che pure appartengono alla IV dinastia.

Si può forse affermare che la forma più fine viene usata prevalentemente nelle tombe di el-Ġiza, accanto alle grandi piramidi, probabilmente perché l'imponenza del cimitero e la presenza delle sepolture reali offrivano una garanzia di sicurezza quale non era possibile avere in altri cimiteri. Del resto anche per i sarcofagi lignei si è notato che lo spessore maggiore viene raggiunto durante la V dinastia. La maggiore o minore finezza non è però elemento sufficiente di per se stesso alla datazione di un sarcofago, come abbiamo visto prima con gli esempi di Meydum e di Abū Rawāš, e dato che anche alla fine dell'Antico Regno si trovano sarcofagi finissimi come quello del principe *š'pšš-Pth* della fine della V dinastia o il sarcofago di *Ppy II* ³²³, che mostra una lavorazione del granito estremamente accurata.

³²² FIRTH-GUNN, *Teti Pyramid Cemeteries*, fig. 19, tav. II; JÉQUIER, *Monument funéraire de Pepi II*, I, fig. 8.

³²³ Appendice n. A 14.

Come si è visto, sembra si possa affermare con sicurezza che i sarcofagi di pietra vengono usati soltanto con corpi distesi; anche i sarcofagi della piramide a gradini, che misuravano all'esterno m. 1,80 × 0,75, m. 0,85 × 0,85 e avevano uno spessore di circa m. 0,12, usufruendo perciò all'interno di uno spazio di m. 1,50–1,60 × 0,52, non erano necessariamente fatti per corpi contratti. Infatti in uno di essi giacevano scomposte le ossa di un bambino decenne per il quale le misure sarebbero state più che sufficienti a permettere una posizione distesa. Non è questo però il caso del sarcofago di *Dw'-n-R'* del Museo di Torino che presenta un'apertura di m. 1,52 × 0,53 × 0,52 e doveva necessariamente appartenere al proprietario della tomba che, come sappiamo, certo raggiunse l'età adulta. Ci si trova forse di fronte al permanere di una posizione contratta come dubitosamente propone l'editore³²⁴. Il sarcofago con apertura sul fianco trovato nella seconda piramide a gradini di Şaqqāra, probabilmente anch'esso della III dinastia, misura m. 2,37 × 1,04 × 1,08.

Durante la IV dinastia le misure oscillano tra m. 2,00 e 2,70 per la lunghezza, tra m. 0,85 e 1,50 per la larghezza e tra m. 0,65 e 1,45 per l'altezza (le misure dell'altezza non sempre, però, sono sicure, in quanto spesso non viene indicato se è compresa l'altezza del coperchio). Lo spessore varia da m. 0,094 (Chefren) a m. 0,37 di un sarcofago di Abū Rawāš³²⁵ della fine della dinastia. In genere i sarcofagi più fini sono quelli in granito o alabastro appartenenti ai sovrani o ai loro familiari, ma sono assai curati anche quelli della necropoli ovest di el-Ġīza, scavata dalla missione viennese, che contiene tombe di funzionari³²⁶.

Nelle dinastie seguenti, con l'aumentare dello spessore e la maggior rozzezza della confezione, la lunghezza arriva talvolta a superare 3 m., la larghezza tocca m. 1,50 e l'altezza m. 1,75.

Un sarcofago trovato a Heliopolis e appartenente a un gran sacerdote di nome *Mrw*, misurava m. 4,18 × 1,96, interno m. 2,47 × 0,90³²⁷.

f) Posizione del sarcofago nella camera sepolcrale.

L'orientamento tradizionale del cadavere, definitivamente fissato a partire dalla III dinastia, esige il capo a nord e il volto a est. Di conseguenza il sarcofago viene posto con un orientamento nord-sud presso la parete ovest della camera in modo da permettere al corpo di stare coricato sul fianco sinistro col volto ad est, dove tra l'altro, erano anche le camere delle offerte. Talvolta nella parete ovest è ricavata una nicchia, a forma di alcova, in cui viene posta la cassa³²⁸.

³²⁴ Appendice n. B 20.

³²⁵ BISSON DE LA ROQUE, *Abou Roasch 1922–23*, p. 15; cfr. Appendice n. B 36.

³²⁶ JUNKER, *Gīza*, I–XII, *passim*.

³²⁷ Appendice n. B 94.

³²⁸ Cfr. ad esempio la tomba della regina *Unt-k'w.s* (HASSAN, *Gīza*, IV, p. 26), la tomba di *R'-wr*, (HASSAN, *Gīza*, V, p. 297, fig. 154) e quella di *K'.i-hrp-Pth* (JUNKER, *Gīza*, VIII, p. 117). Sia nella tomba di *R'-wr* sia in quella di *K'.i-hrp-Pth* i fori dei cardini dimostrano che la nicchia era stata chiusa da due battenti. Cfr. ancora: G. STEINDORFF, *Das Grab des Ti*, Leipzig 1913, tav. X, foglio 1; JUNKER, *Gīza*, I, fig. 55; JUNKER, *Gīza*, XI, p. 113, fig. 52, tav. XV a; JÉQUIER, *Monument funéraire de Pepi II*, III, p. 53. In quest'ultimo caso il sarcofago era affondato nel pavimento della nicchia, ornata della falsa porta ripetuta quattro volte a vivacissimi colori. Al disopra erano dei fori nel muro destinati a travi di legno che sostenevano, forse, un baldacchino sul sarcofago. Per un'altra nicchia col sarcofago nel pavimento, cfr. JÉQUIER, *Monument funéraire de Pepi II*, III, p. 71. In alcuni casi la nicchia si amplia fino ad assumere le proporzioni di una seconda camera (ad esempio cfr. HASSAN, *Gīza*, V, p. 64).

Quanto alla posizione del sarcofago stesso rispetto al pavimento si adottano varie soluzioni:

- 1) Il sarcofago si incastra su di un plinto, generalmente di calcare. Tale è il caso dei sarcofagi di alabastro della piramide di *Dśr* ³²⁹.
- 2) Il sarcofago è posto sul pavimento, talvolta sopra alcune pietre ³³⁰, su tavole di legno, come nella tomba di *Htp-hr.ś* ³³¹, o su di uno strato di sabbia ³³² che poteva avere uno scopo pratico o una funzione rituale. È il caso della maggior parte dei sarcofagi di el-Ġiza ³³³.
- 3) Il sarcofago è affondato in una piccola depressione del pavimento. Talvolta, come nel sarcofago di *Wniś* ³³⁴, fondo e pavimento sono più strettamente uniti da incastri a coda di rondine.
- 4) Il sarcofago è incassato completamente nel suolo roccioso, da cui sporge solo il coperchio. Uno dei primi esempi è il sarcofago di Chefren ³³⁵, ma tale uso è particolarmente frequente alla fine della VI dinastia ³³⁶.
- 5) Il sarcofago è posato a terra e il pavimento gli viene costruito attorno, con un riempimento di pietre e rottami, fino a raggiungere il suo spigolo superiore, così che solo il coperchio appare al di sopra del pavimento stesso ³³⁷.

Queste varie disposizioni del sarcofago avevano probabilmente lo scopo pratico di impedire ai ladri ogni spostamento, ma non è escluso che avessero anche uno scopo religioso o magico, forse di maggior contatto col suolo.

g) Sarcofagi ricavati nella roccia viva della camera sepolcrale.

A partire dalla V dinastia avanzata si lascia talvolta, durante lo scavo della camera sepolcrale nella roccia, un blocco a forma di parallelepipedo, da cui si asporta la parte superiore per usarla poi come coperchio, mentre la parte inferiore viene scavata per ricevere il cadavere ³³⁸. Generalmente tale blocco si trova presso la parete ovest e talvolta

³²⁹ Appendice nn. B 1-5.

³³⁰ JUNKER, *Giza*, III, p. 220.

³³¹ G. A. REISNER, BMFA, XXVI, 1928, p. 76.

³³² MASPERO, *Guide*, p. 8.

³³³ HASSAN, *Giza*, V, p. 59.

³³⁴ Appendice n. A 10.

³³⁵ Appendice n. A 5.

³³⁶ PETRIE, *Denderah*, p. 9; JÉQUIER, *Tombeaux de particuliers*, pp. 12, 43, 103, 105, tav. IV; JÉQUIER, *Monument funéraire de Pepi II*, III, pp. 53, 56, 62, 71.

³³⁷ HASSAN, *Giza*, V, p. 59.

³³⁸ JUNKER, *Giza*, III, pp. 31, 150; JUNKER, *Giza*, VI, pp. 3, 74, 183, fig. 3; HASSAN, *Giza*, V, p. 64; E. DRIOTON-J. P. LAUER, *Un groupe de tombes à Saqqarah*, ASAE, LV, 1958, pp. 207-251.

è ad essa congiunto³³⁹. Il coperchio è piano o a volta³⁴⁰ e può anche essere formato da più lastre accostate (Fig. 15 a-b).

A el-Ġiza alcuni sarcofagi di questo genere sono rattoppati con cemento, dato che la roccia, molto friabile, non aveva permesso un bel taglio netto³⁴¹. In un caso il coperchio, fatto di più lastre, è piuttosto stretto, tanto che lascia scoperta una parte del bordo della cassa³⁴².

Un esemplare più tardo rinvenuto anch'esso a el-Ġiza, e ricavato come i precedenti dallo scavo della camera, era stato poi staccato dal pavimento³⁴³.

h) Sarcofagi scavati nel pavimento della camera sepolcrale.

A partire soprattutto dalla IV dinastia, si trovano delle fosse scavate nel pavimento della camera sepolcrale e destinate a servire da sarcofago. Tali fosse non devono però essere confuse con quelle che servivano per accogliere il vero e proprio sarcofago in pietra o, più raramente, in legno³⁴⁴. Le fosse che sono servite direttamente da sarcofago sono di solito riconoscibili perché fornite di un coperchio proprio, ma questa non è una regola generale perché in una tomba della III dinastia, trovata a Šaqqāra³⁴⁵, la fossa era ricoperta da una grossolana lastra di calcare di piccolo spessore ed in essa era posto un sarcofago ligneo. Il coperchio è costituito da una o più lastre piane, generalmente facenti parte del pavimento.

Durante la IV dinastia questo tipo di sepoltura è particolarmente frequente nel cimitero di Abū Rawāš³⁴⁶; alcune fosse sono molto irregolari, ed una presenta nell'interno una costruzione di mattoni che forma una specie di recesso per le offerte³⁴⁷. Nella necropoli di el-Ġiza è invece molto più raro. Nel settore scavato da Hassan ve ne sono alcuni esemplari della IV dinastia: uno è foderato nell'interno con lastre di calcare³⁴⁸ e un altro si trova nella tomba di un personaggio presumibilmente assai importante³⁴⁹.

Nel settore scavato dalla missione austriaca sembra invece che tale tipo di sepoltura appaia solo alla fine della V dinastia (Fig. 15 b)³⁵⁰.

I pochi esempi trovati a Šaqqāra appartengono invece alla fine della VI dinastia³⁵¹.

i) Sarcofagi costruiti con lastre di calcare o in muratura.

Nel periodo da noi studiato non si trovano sarcofagi costruiti con lastre accuratamente incastrate, come quelle del Medio Regno, di cui si hanno splendidi esempi nei sar-

³³⁹ JUNKER, *Giza*, VI, fig. 65.

³⁴⁰ JUNKER, *Giza*, III, p. 201, fig. 382.

³⁴¹ JUNKER, *Giza*, III, p. 201.

³⁴² JUNKER, *Giza*, VI, p. 223, tav. XX.

³⁴³ JUNKER, *Giza*, X, p. 171; tav. XII d, fig. 65.

³⁴⁴ JUNKER, *Giza*, III, p. 31.

³⁴⁵ E. DRIOTON-J. P. LAUER, *ASAE*, LV, 1958, p. 227, tav. XIII b.

³⁴⁶ BISSON DE LA ROQUE, *Abou-Roasch 1922-23*, pp. 7, 43, 51; BISSON DE LA ROQUE, *Abou-Roasch 1924*, pp. 7, 9, 50, 78.

³⁴⁷ BISSON DE LA ROQUE, *Abou-Roasch 1924*, p. 50.

³⁴⁸ HASSAN, *Giza*, II, p. 30, fig. 28.

³⁴⁹ HASSAN, *Giza*, V, p. 10.

³⁵⁰ JUNKER, *Giza*, III, p. 31; JUNKER, *Giza*, VI, pp. 3, 183, fig. 65; cfr. anche REISNER, *Giza*, I, p. 162.

³⁵¹ JÉQUIER, *Tombeaux de particuliers*, p. 71.

cofagi delle principesse sepolte nel tempio funerario di Mentuhotep a Deyr el-Baharī³⁵². I sarcofagi dell'Antico Regno in lastre o in muratura sembrano piuttosto tipi « di emergenza », adottati per economia o per mancanza di tempo. L'unico che assomigli un po' ai sarcofagi sopra citati è quello trovato nella mastaba F 10 *bis* di Abū Rawāš, in cui lastre levigate di calcare sono incastrate nel pavimento roccioso, a formare la cassa; una quinta lastra forma il coperchio³⁵³. È forse datato alla V dinastia. Altri esempi, meno regolari, si hanno nella tomba di R'-wr II (V dinastia) a el-Ġīza³⁵⁴ e in alcune di Abū Rawāš (IV dinastia)³⁵⁵ e di Ṣaqqāra (fine VI dinastia)³⁵⁶.

Altre volte, invece, lastre di calcare o muretti di mattone chiudono una parte della camera sepolcrale, creando così un piccolo recesso atto a servire da sarcofago³⁵⁷. Tale genere di costruzione è piuttosto comune e si trova anche nella tomba del principe Nb-m-ḥt a el-Ġīza³⁵⁸. Quest'ultimo esempio proverebbe un caso di emergenza, forse dovuto alla improvvisa morte del proprietario.

Nella piramide di Wdb-tn, moglie di Ppy II, è stata rinvenuta una cassa rettangolare in lastre di calcare poco spesse, unite le une alle altre e portanti all'esterno una linea di iscrizione geroglifica esaltante la munificenza del faraone che aveva dedicato tale monumento alla regina³⁵⁹. Lo Jéquier pensa che non si tratti di un sarcofago perché l'iscrizione non avrebbe alcun rapporto con quelle che si trovano di solito sui sarcofagi. Però si è già visto nel sarcofago di Mr.s-'nh III un'iscrizione in cui la madre Ḥtp-ḥr.s II, afferma di averne fatto dono alla figlia³⁶⁰.

Nella tomba della regina Ḥnt.k.'w.s, la costruttrice della quarta piramide, in un recesso della parete occidentale della camera sepolcrale, era stato costruito un grosso sarcofago con blocchi di granito finemente tagliati. Questo però non era il vero e proprio sarcofago, poiché pezzi di alabastro accuratamente lavorati, trovati nell'interno della tomba, dimostrano che doveva esservi anche un sarcofago più piccolo³⁶¹.

Da quanto sopra esposto si rileva che questi ultimi tipi non rappresentano uno sviluppo dei veri e propri sarcofagi, ma ne sono soltanto una sostituzione dovuta a particolari circostanze.

j) Metodi per la collocazione del sarcofago nella camera sepolcrale.

Nelle tombe si hanno abbastanza di frequente raffigurazioni di trasporto di sarcofagi, come, ad esempio, il rilievo dipinto, che ci sembra particolarmente interessante, trovato nella mastaba di Nb-k.'w-Ḥr, datata alla fine della VI dinastia. In esso la cassa viene

³⁵² H. E. WINLOCK, *Excavations at Deir el-Bahri 1911-1931*, New York 1942, tavv. 8, 10.

³⁵³ BISSON DE LA ROQUE, *Abou Roasch 1924*, p. 21.

³⁵⁴ JUNKER, *Giza*, III, p. 31.

³⁵⁵ BISSON DE LA ROQUE, *Abou Roasch 1922-23*, p. 18.

³⁵⁶ JÉQUIER, *Tombeaux de particuliers*, p. 65.

³⁵⁷ BISSON DE LA ROQUE, *Abou Roasch 1922-23*, p. 26; BISSON DE LA ROQUE, *Abou Roasch 1924*, pp. 31, 67.

³⁵⁸ HASSAN, *Giza*, V, p. 63.

³⁵⁹ G. JÉQUIER, *La pyramide d'Oudjebten*, Le Caire 1928, pp. 18-19, figg. 18-19.

³⁶⁰ Appendice n. B 22.

³⁶¹ HASSAN, *Giza*, V, p. 63.

trasportata su una barca cui è fissata, per mezzo di un complicato supporto, forse un'armatura lignea (Fig. 20 b) ³⁶².

È piuttosto difficile comprendere come gli Egiziani potessero far scendere i sarcofagi attraverso i pozzi e i ripidi corridoi che portano alla camera sepolcrale, soprattutto quando si trattava di sarcofagi di pietra che potevano raggiungere il peso di qualche tonnellata ³⁶³.

Lo Jéquier suppone che, nel caso di una tomba con discesa a rampa, esso venisse calato per mezzo di corde o rulli attraverso il corridoio ³⁶⁴. Dato però che spesso i corridoi appaiono stretti e bassi, si pensa che lo si facesse scendere dall'alto prima che fosse ultimata la copertura dell'edificio, oppure per il corridoio stesso, prima che questo venisse rivestito con lastre di calcare o di granito. Secondo il Firth, quando vi era un pozzo, lo si riempiva di sabbia che poi si toglieva a poco a poco, facendo così scendere il sarcofago fino alla base ³⁶⁵.

Talvolta in fondo al pozzo si trova una cameretta, o meglio un recesso, proprio di fronte all'ingresso della camera sepolcrale, la cui funzione era probabilmente quella di permettere al sarcofago, giunto al fondo per mezzo di corde o altro, di essere girato nel senso giusto per l'introduzione nella camera (Fig. 16) ³⁶⁶. Bisognava fare molta attenzione anche alla direzione secondo la quale il sarcofago era calato nella fossa, perché una volta entrato nella camera non si poteva più girarlo, date le misure ridotte che essa in genere aveva. Di qui nasceva la necessità di segnare sui sarcofagi la parte sud e la parte nord; ciò ovviamente per i sarcofagi con iscrizioni, perché quelli completamente lisci bastava stessero con l'asse lungo orientato nord-sud, mentre quelli iscritti dovevano presentare una certa direzione della scrittura, atta ad essere letta dal morto quando giaceva con la testa a nord e il volto a est ³⁶⁷.

Quando il sarcofago era nella camera, operazione che veniva compiuta durante la costruzione della tomba e quindi prima della morte del proprietario, il coperchio restava a fianco della cassa scoperchiata, pronto a essere messo a posto al momento della sepoltura. Specialmente, però, nel caso dei grossi e pesanti coperchi a volta, era necessario trovare un sistema per poterli maneggiare facilmente. A cominciare dalla IV dinastia si trova perciò una nicchia scavata nel muro della parete occidentale della camera, presso la quale è deposto il sarcofago. Tale nicchia ha il suo margine inferiore esattamente all'altezza della cassa ³⁶⁸ e il coperchio, prima della sepoltura, era appoggiato con un lato sulla nicchia e con l'altro sul sarcofago. Quando poi il cadavere era a posto bastava far scivolare il coperchio verso oriente ed esso entrava da solo e senza sforzo nelle scanalature della cassa. Per rendere più facile la posa la nicchia era tenuta notevolmente più alta dello spessore del coperchio ³⁶⁹.

³⁶² S. HASSAN, *Excavations at Saqqara*, ASAE, XXXVIII, 1938, tav. XCVII B.

³⁶³ Il sarcofago della mastaba 17 di Meydūm pesava tonn. 8,5, e il coperchio da solo tonn. 3,5 (cfr. Appendice n. B 8).

³⁶⁴ JÉQUIER, *Monument funéraire de Pepi II*, I pp. 12-13.

³⁶⁵ FIRTH-GUNN, *Teti Pyramid Cemeteries*, p. 17. Il sistema inverso, ossia il far risalire un massiccio sarcofago di granito dal pozzo mettendo sotto sabbia, fu impiegato in epoca moderna presso le piramidi di el-Ġiza: J. E. QUIBELL, *Loose Ends, Studies Presented to F. Ll. Griffith*, London 1932, p. 480.

³⁶⁶ REISNER, *Giza*, I, pp. 167-168; JUNKER, *Giza*, X, pp. 31-33, fig. 14.

³⁶⁷ JUNKER, *Giza*, VIII, p. 143.

³⁶⁸ JUNKER, *Giza*, X, p. 16. Talvolta la nicchia è un po' più alta, non si sa bene per quale ragione: cfr. JUNKER, *Giza*, XI, p. 11.

³⁶⁹ JUNKER, *Giza*, VIII, p. 117.

Altre volte al posto della nicchia, specie quando il sarcofago era troppo distante dalla parete ovest, si usavano due piccoli muri che partivano dal sarcofago per raggiungere la parete occidentale, come si trova ad esempio nella mastaba di *K,'(i)m-'nh*, datata alla VI dinastia ³⁷⁰.



In una mastaba della IV dinastia di *Abū Rawāš* ³⁷¹, un « blocage » di pietre univa il sarcofago alla parete occidentale. Bisson de la Roque si domanda se tale « blocage » avesse una funzione magica di unione con l'occidente, dato che non appariva affatto necessario per tenere a posto il sarcofago, ma è anche possibile che esso avesse lo scopo pratico di cui si è or ora parlato.

Più raramente si trova adottato un altro sistema, basato su di un piano inclinato che raggiunge la parete est del sarcofago. Il coperchio veniva fatto scivolare su questo piano inclinato fino al piano di posa; tale dispositivo è necessario in taluni casi, quando ad esempio il sarcofago riempie interamente l'estremità ovest della camera, come avviene nella mastaba di *Mrr-w(i)-k,'(i)* a *Šaqqāra* ³⁷². Il piano inclinato veniva poi probabilmente tolto, anche per rendere meno facile l'opera dei ladri, ma nella tomba sopra citata è rimasto, non si sa per quale ragione (Fig. 17).

Visti questi esempi si possono forse spiegare i due blocchi di calcare a forma di parallelepipedo trovati nella camera sepolcrale della mastaba 17 di *Meydūm* ³⁷³, di cui uno era accanto al sarcofago; molto probabilmente erano stati usati per sostenere il coperchio prima della messa in opera.

Un riflesso di tali complicate operazioni si ha nelle iscrizioni di due sarcofagi dell'inizio della VI dinastia ³⁷⁴, nelle quali il morto si rivolge ai sacerdoti, agli imbalsamatori e agli uomini della necropoli perché collochino con cura il coperchio sopra la cassa (chiamata « madre »).

Il soprintendente di tutti i lavori del re, nella terra tutta, dice: « O voi ottanta uomini (oppure « o voi scalpellini » secondo la lettura del Goedicke), imbalsamatori, amministratori della necropoli, ogni funzionario che verrà in questo posto, se desiderate che il re vi onori, che ci siano offerte funerarie per voi nella necropoli, e che la vostra venerazione sia buona presso il Dio Grande, collocate questo coperchio di questo sarcofago sopra la madre sua, nella saldezza di cui siete capaci, come voi fareste per uno spirito perfetto il quale fa ciò che il suo signore loda, io sono Ssi, colui che è amato ».

Nel numero « ottanta » è evidente che non si vuole alludere a coloro che effettivamente partecipavano alla messa in opera, che, data la grande ristrettezza della camera funeraria, dovevano essere in numero molto minore, ma a tutti coloro che avevano preparato il cadavere al suo ultimo viaggio, e a coloro che, all'esterno, assistevano, probabilmente recitando apposite formule. Non è neppure improbabile, come sostiene il Goedicke, che in  il segno del numerale sia una grafia per omofonia della radice  *hm*, e che l'espressione indichi una qualifica di mestiere, e cioè gli scalpellini, o più precisamente, quelli che, al termine del lavoro, levigavano la pietra.

³⁷⁰ JUNKER, *Giza*, IV, p. 14.

³⁷¹ BISSON DE LA ROQUE, *Abou Roasch 1922-23*, p. 34.

³⁷² FIRTH-GUNN, *Teti Pyramid Cemeteries*, pp. 23-24, fig. 19, tav. 2.

³⁷³ PETRIE-MACKAY-WAINWRIGHT, *Meydum and Memphis III*, p. 14, tav. X, 4.

³⁷⁴ Appendice nn. B 74-75.

k) Sarcofagi doppi.

Talvolta, invece di un solo sarcofago, se ne trovano due, uno dentro l'altro. Generalmente si tratta di una cassa lignea dentro una cassa di pietra e tale tipo è attestato fin dal primo apparire dei sarcofagi in pietra. Infatti una delle casse di alabastro della piramide a gradini di *Dśr* conteneva il bellissimo sarcofago in compensato che abbiamo descritto precedentemente. Sembra che anche il sarcofago di granito della mastaba 17 di Meydum ne contenesse un altro di legno³⁷⁵, data la presenza nel suo interno di frammenti di legno che però, secondo il Petrie³⁷⁶, sarebbero troppo sottili per appartenere ad un sarcofago e farebbero perciò parte di una scatola del corredo.

I sarcofagi reali della IV dinastia sembra ne contenessero anch'essi un secondo, come lasciano supporre le loro misure interne³⁷⁷. Il sarcofago di *Htp-hr.s*³⁷⁸, madre di Cheope, mostra all'interno una scanalatura che forse era servita a fissare il sarcofago ligneo o, ancor più probabilmente, a lasciar scorrere le corde usate per calarlo. Sia a el-Ġiza sia a Šaqqāra si sono trovati molti sarcofagi di questo tipo, datati sia alla IV dinastia sia a età posteriore³⁷⁹. Il sarcofago del faraone *Tti* mostra due scanalature verticali all'interno di ciascuno dei lati lunghi³⁸⁰.

Altre volte, ma più raramente, si trovano sarcofagi di pietra, generalmente granito, contenenti un secondo sarcofago pure in pietra: calcare o alabastro. Esempi di questo tipo sono i sarcofagi di *Šnb*³⁸¹ della VI dinastia, di cui però è rimasto solo l'interno, finemente levigato, a coperchio piatto con due coppie di fori alle estremità, i sarcofagi di *Šhm-k*³⁸² dell'età di Micerino e quelli di *Mnw-nfr*³⁸³ del Museo di Leida, appartenenti alla V dinastia; tutti con cassa esterna di granito e cassa interna in calcare di Tura.

In tutti i sarcofagi interni le pareti esterne sono lavorate meno accuratamente dato che restavano nascoste tra i due sarcofagi.

Frequenti, specie dopo la V dinastia, i doppi sarcofagi lignei che saranno poi predominanti dal periodo intermedio in poi. Esempi a el-Ġiza il sarcofago di *Šš.t-htp*³⁸⁴, in cui il sarcofago interno di tavole sottili ha i lati semplicemente accostati tra loro senza giunture, quello di *Mry-ib*³⁸⁵, in cui il sarcofago interno, perfettamente costruito, è identico a quello esterno anche per la decorazione, anzi porta iscrizioni e decorazioni anche nella facciata esterna che doveva restare nascosta, così come del resto il sarcofago esterno è decorato anche nelle pareti interne. Questo sarcofago è datato alla fine della VI dinastia.

Il sarcofago esterno era generalmente in legno diverso da quello del sarcofago interno, più spesso e meno pregiato. Nel sarcofago di *Mry-ib*, infatti, l'esterno, in legno di sicomoro, per quanto assai spesso, era stato molto rovinato dalle termiti, mentre quello interno, in legno di conifera, era perfettamente conservato.

³⁷⁵ JUNKER, *Giza*, I, p. 56.

³⁷⁶ PETRIE-MACKAY-WAINWRIGHT, *Meydum and Memphis III*, p. 14.

³⁷⁷ JUNKER, *Giza*, I, pp. 45, 54-56.

³⁷⁸ Appendice n. B 9.

³⁷⁹ FIRTH-GUNN, *Teti Pyramid Cemeteries*, pp. 12, 21, fig. 4; JUNKER, *Giza*, VII, p. 227.

³⁸⁰ Appendice n. A 11.

³⁸¹ Appendice n. B 69.

³⁸² Appendice n. B 67.

³⁸³ Appendice n. B 50.

³⁸⁴ Appendice n. C 10.

³⁸⁵ Appendice nn. C 18-19.

Sia nei sarcofagi in pietra sia in quelli di legno si trova talvolta un unico coperchio, dato che quello esterno serve per entrambi; è il caso dei sarcofagi prima citati di *Šhm-k'* e di *Mry-ib*.

Nel sarcofago del faraone *Ppy II*³⁸⁶, di granito rosso cupo, le pareti interne presentano un curioso dispositivo: nello spessore dello scalino, ricavato sul bordo della cassa per fissarvi il coperchio, sono praticate delle profonde scanalature a coda di rondine, che scendono verticalmente fino a 8 cm. dal fondo della cassa. È difficile pensare a un dispositivo atto a mantenere a posto un vero e proprio sarcofago, dato che non si sono trovati all'esterno di nessun sarcofago supporti di tal genere; è forse meglio pensare ad un sistema per fissare all'interno delle lamine, forse di metallo prezioso.

La funzione dei sarcofagi doppi era probabilmente quella di assicurare una maggior protezione al corpo, ma è probabile che vi fosse anche un significato religioso o magico, come potrebbe far supporre la duplicazione delle iscrizioni.

III. DECORAZIONI E ISCRIZIONI.

A. - *Decorazioni.*

Vengono qui trattati come parte della decorazione gli elementi figurativi, sia all'interno sia all'esterno del sarcofago, che si riducono in sostanza ad un repertorio piuttosto limitato: la facciata di palazzo, la falsa porta, la pelle di felino, i due occhi sacri, le rappresentazioni della testa e delle gambe e inoltre le applicazioni decorative in lamina d'oro.

Tra le iscrizioni sono state catalogate invece, oltre alle formule funerarie, anche le liste delle offerte, sebbene in esse si possano trovare anche elementi figurativi, come per esempio le rappresentazioni dei granaia e dei vasi coi nomi dei sette olii sacri, e, alla fine del periodo, anche le prime rappresentazioni di oggetti del corredo, quali poggiatesta, sandali, gioielli, ecc.

a) Decorazione a facciata di palazzo.

La più antica decorazione è quella cosiddetta « a facciata di palazzo » che ricopre tutta la superficie esterna della cassa e appare nella IV dinastia. Una decorazione simile comincia ancor prima, ossia dalla II-III dinastia, sui sarcofagi di legno, ma, per quanto sia anteriore cronologicamente, se ne tratterà solo alla fine di questo paragrafo per mostrare gli elementi che la distinguono rispetto alla vera e propria « facciata di palazzo ».

Il sarcofago cosiddetto a « facciata di palazzo » è caratterizzato da una decorazione a « porte », in numero variante su tutti i lati. Ai fini della classificazione, si possono riconoscere tra queste porte i seguenti tre tipi fondamentali:

- 1) La « porta » si apre nel registro inferiore di uno spazio rettangolare, inquadrato ai lati da gruppi di lesene a faccia liscia. Essa è in genere rappresentata con uno o due battenti³⁸⁷, limitata in alto da un rullo che ne traversa il vano per tutta

³⁸⁶ Appendice n. A 14.

³⁸⁷ Nel sarcofago di *'Ibw*, del Museo di Torino (Suppl. 4264) proveniente da Qāw el-Kebīr, età di Sesostri III, i due battenti sono rappresentati semiaperti: H. STECKEWEH-G. STEINDORFF, *Die Fürstengräber von Qāw*, Leipzig 1936, tav. 16; KOENIGSBERGER, *Aegyptische Tür*, p. 20, fig. 20.

la larghezza ed è fiancheggiata da due strette nicchie verticali di pari altezza, anch'esse sormontate da un rullo (i rulli vengono comunemente interpretati come stuoie arrotolate³⁸⁸). Questo complesso è infine sormontato da listelli orizzontali al disopra dei quali, nel registro superiore, è rappresentata una serie di strette aperture verticali, tipologicamente affini alle nicchie. Un'altra serie di listelli, talvolta alternati con dentelli, conclude in alto la decorazione della parte centrale.

Ai lati di esse, poi, tutta l'altezza della rappresentazione descritta è percorsa da due gruppi di 4 lesene lisce tra le quali sono rappresentate tre nicchie, affini alle precedenti, e alte all'incirca tre quarti delle lesene. Il quarto superiore è occupato da un motivo decorativo costituito da due fiori di loto con corolle ripiegate e gambi allacciati e coronato, infine, da uno o due listelli orizzontali. Con varianti minori questo complesso decorativo viene ripetuto sulle quattro facce del sarcofago, iniziandosi talvolta dalla base di esso, tal'altra invece al disopra di una bassa fascia non decorata. In alto la decorazione a facciata può essere sormontata da una serie di listelli e, al disopra di questi, da una cornice baccellata, talora coronata o alternata con iscrizioni (Tavv. XXVIII-XXV, XXVII, XXX, XXXIV). Le «porte» sui singoli lati possono essere in serie continua, oppure isolate e alternate con iscrizioni³⁸⁹.

- 2) Rispetto al tipo precedente questo si distingue perché la «porta» è di forma assai più stretta e allungata, molto simile alle «nicchie» del tipo 1, di cui conserva sempre il caratteristico rullo superiore. La porta è incassata al fondo di due simili riquadrature progressivamente aggettanti. Al disopra di questa triplice rientranza si trova generalmente la rappresentazione incisa di una apertura rettangolare, di larghezza corrispondente a quella dell'intera «porta». Queste porte possono essere rappresentate in serie continua su tutta la superficie del sarcofago, separate tra loro da lesene verticali lisce³⁹⁰, incise da tre strette aperture verticali o, in un caso, ricoperte di iscrizioni³⁹¹.

Talora invece tali porte inquadrano, alle estremità di un lato del sarcofago, serie di porte del tipo 3 (Tavv. XXVIII-XXIX, XXXII-XXXIII)³⁹².

- 3) È il tipo più semplice, nel quale le «porte» si riducono a una semplice incisione rettangolare sormontata da rullo e listello e vengono scandite verticalmente da una serie di lesene lisce. Questo tipo decorativo può ricoprire da solo l'intera superficie del sar-

³⁸⁸ Cfr. KOENIGSBERGER, *Aegyptische Tür*, p. 13, figg. 8-9.

³⁸⁹ Estremità. — Senza porte: Appendice n. B 18.

1 porta	»	»	B 11, 40, 47.
2 porte	»	»	B 33.
3 porte	»	»	B 34.
Lati. — 1 porta	»	»	B 11, 15.
2 porte	»	»	B 14, 47.
3 porte	»	»	A 6, B 33.
4 porte	»	»	B 40, 50.
5 porte	»	»	(non ne conosco esempi).
6 porte	»	»	B 34.

³⁹⁰ Cfr. ad esempio Appendice n. B 22.

³⁹¹ Appendice n. B 21.

³⁹² Appendice nn. B 32, 35.

cofago ³⁹³ o, come si è detto, comparire alternato col tipo 2 (Tavv. XXVIII-XXIX).

In questo e nel precedente tipo manca generalmente la serie di listelli e baccellature a coronamento; in basso la decorazione può iniziare sia da una fascia orizzontale liscia ³⁹⁴, sia direttamente dallo spigolo inferiore del sarcofago ³⁹⁵.

Il coperchio è quasi sempre a volta, ma talora è piatto, sia liscio, come nei sarcofagi di *Dd.f-Hwfw* ³⁹⁶ e *Mr.š-nh* II ³⁹⁷, sia con profilo « a gola egizia », come nel sarcofago di Micerino ³⁹⁸, di *Mr.š-nh* III ³⁹⁹ e di *špšš-Pth* ⁴⁰⁰.

L'esemplare più famoso tra i sarcofagi di tipo 1, anche perché fu il primo rinvenuto, è quello già citato di Micerino, trovato nel 1837 da Perring e dal colonnello Vyse nella terza piramide di el-Ġīza, e poi perduto in mare mentre veniva trasportato in Inghilterra. Ne resta solo un disegno la cui esattezza è stata però messa in discussione.

I sarcofagi di questo tipo riproducono, in scala ridotta, la cosiddetta mastaba a nicchie multiple, usata come monumento funerario dai sovrani e dagli alti funzionari delle prime tre dinastie. Questo monumento, costruito in un primo tempo in mattoni crudi e poi riprodotto in pietra nella cinta esterna del complesso funerario di *Dšr*, è infatti fornito di un muro esterno articolato in una serie di sporgenze e rientranze, cui è stato dato il nome di decorazione a « facciata di palazzo », o « tipo Naqāda » ⁴⁰¹ – in quanto il primo esemplare di tali edifici fu scavato nel 1896 dal De Morgan a Naqāda.

Altri esempi caratteristici sono la tomba di Šaqqāra attribuita all'Horo 'h' ⁴⁰², la tomba di *Nbt-k* ⁴⁰³, alcune mastabe di *Ṭarḥān* ⁴⁰⁴ e soprattutto le tombe di Šaqqāra scoperte dallo Emery (Fig. 18 a) ⁴⁰⁵. Il confronto tra le mastabe e i sarcofagi è molto convincente, soprattutto se si osservano le tombe di questo tipo meglio conservate, come quella di *Mryt-Nt* ⁴⁰⁶,

³⁹³ Appendice n. B 25.

³⁹⁴ Appendice n. B 22.

³⁹⁵ Ed è questo il caso più frequente.

³⁹⁶ Appendice n. B 14.

³⁹⁷ Appendice n. B 18.

³⁹⁸ Appendice n. A 6.

³⁹⁹ Appendice n. B 22.

⁴⁰⁰ Appendice n. B 52.

⁴⁰¹ DE MORGAN, *Recherches*, II, p. 154 sgg.; L. BORCHARDT, *Das Grab des Menes*, ZÄS, XXXVI, 1898, pp. 87-105; J. DE MORGAN, *La préhistoire orientale*, II, Paris 1926, pp. 163-176; REISNER, *Development*, pp. 27-29, fig. 21; VANDIER, *Manuel*, I, pp. 634-637; EMERY, *Archaic Egypt*, pp. 25, 47-48, fig. 7. De Morgan e Borchardt pensarono si trattasse della tomba di Menes, ma ora si tende ad attribuirla alla regina *Nt-htp*, forse originaria del Delta. Il Vandier suppone invece sia la tomba di un alto funzionario o addirittura del padre della regina.

⁴⁰² EMERY, *Hor-Aha*, tav. I; VANDIER, *Manuel*, I, pp. 637-640; EMERY, *Archaic Egypt*, pp. 54-56, figg. 15-16.

⁴⁰³ W. B. EMERY, *A Preliminary Report on the Architecture of the Tomb of Nebetka*, ASAE, XXXVIII, 1938, pp. 455-459, tavv. LXXVI-LXXXV; EMERY, *Great Tombs*, I, pp. 82-94, tavv. 21-35; VANDIER, *Manuel*, I, pp. 872-874, fig. 426; EMERY, *Archaic Egypt*, pp. 82-84, fig. 44.

⁴⁰⁴ PETRIE, *Tarkhan I*, pp. 13-14, tavv. XV, XVIII; REISNER, *Development*, pp. 31-33, fig. 24; VANDIER, *Manuel*, I, pp. 701-702, fig. 459.

⁴⁰⁵ EMERY, *Hemaka*, pp. 3-4, tav. 1, 3-4; EMERY, *Great Tombs*, I-III, *passim*; VANDIER, *Manuel*, I, pp. 700-701; EMERY, *Archaic Egypt*, *passim*.

⁴⁰⁶ J. P. LAUER, *Sur le dualisme de monarchie égyptienne et son expression architecturale sous les premières dynasties*, BIFAO, LV, 1956, pp. 153-171, tav. IV b; EMERY, *Archaic Egypt*, fig. 79.

oppure le cinte del monumento funerario di *Dšr*⁴⁰⁷ e dell'altro trovato dal Goneim, tutte a *Šaqqāra*⁴⁰⁸ (le ultime due sono perfettamente conservate perché costruite in pietra e non più in mattoni). Meno frequenti sono gli esempi di tombe con porte di tipo 2 o 3. Per quelle di tipo 2 si ricordano gli esempi di *Nağ' el-Deyr*⁴⁰⁹ e per quelle di tipo 3 soprattutto la cinta interna, in pietra, della tomba sud di *Dšr*⁴¹⁰.

Non sappiamo tuttavia se tale tipo di tomba sia o meno l'adattamento di un edificio preesistente e quale esso sia stato. Alcuni hanno supposto che l'edificio preso a modello nelle tombe e nei sarcofagi fosse il palazzo reale, quale esso viene riprodotto sui sigilli e sul *šrh*, ossia il cartello col nome di Horo del faraone.

Il Balcz afferma che tale palazzo era costruito in legno ed assai ingegnosa è la sua teoria sul metodo usato per unire assi e travi con legami di corda, in modo da formare un muro a sporgenze e rientranze⁴¹¹. Con tale teoria egli spiega anche la genesi del motivo a catena, che si trova tanto spesso nelle decorazioni pittoriche, ma in ciò è confutato dal Ricke⁴¹². Del resto il tentativo di ricostruire in legno i prototipi di tali mastabe non è nuovo, perché già il Petrie⁴¹³ aveva formulata una analoga teoria per spiegare l'impiego originario di alcune tavole, fornite di buchi e riadoperate per la costruzione di sarcofagi, trovati in una tomba di *Ṭarḥān*. Con tali tavole il Petrie aveva infatti ricostruito un edificio a sporgenze e rientranze; ma una tale ricostruzione sembra del tutto arbitraria, anche perché gli stessi elementi potrebbero essere ricomposti in molte altre maniere del tutto diverse (il Frankfort⁴¹⁴ vede ad esempio nelle tavole in questione resti di barche poi riutilizzate nella tomba). Il Ricke⁴¹⁵ è particolarmente reciso nel criticare una teoria che vuole vedere l'origine di una architettura come condizionata dal materiale adoperato e che egli accusa di « *aestätischer Materialismus* ». La resistenza di tale positivismo empirico anche in altri studiosi ci è confermata, tuttavia, dallo Jéquier⁴¹⁶ che afferma come tale architettura nasca spontaneamente dall'uso dei mattoni crudi che, per la loro forma particolare, avrebbero imposto una tecnica a sporgenze e rientranze.

Tuttavia, anche senza partire dal « materialismo estetico » rimproverato dal Ricke al Balcz, parecchi altri studiosi pensano che le mastabe in mattoni avessero un prototipo in legno; così per esempio il Wolf⁴¹⁷ e lo Scharff⁴¹⁸; il Badawy⁴¹⁹ pensa a una architettura con impalcatura lignea e mattoni come riempimento, in sostituzione delle stuoie primitive.

⁴⁰⁷ LAUER, *La pyramide à degrés*, pp. 82-94, tavv. III-V, XXVI, XXVIII-XXX.

⁴⁰⁸ Z. GONEIM, *Horus Sekhem-khet. The Unfinished Step Pyramid at Saqqara (= Excavations at Saqqara)*, I, Le Caire 1957, pp. 1-6, tavv. II-III, VIII-XI.

⁴⁰⁹ REISNER, *Naga-ed-Dêr*, I, pp. 34, 36, 45, fig. 65. Map. II, tav. 28 c-d; REISNER, *Development*, p. 247, figg. 51, 128; VANDIER, *Manuel*, I, p. 702, fig. 460.

⁴¹⁰ LAUER, *La pyramide à degrés*, tav. LII. Lo JUNKER, *Giza*, X, p. 34, afferma che tale motivo nasce con la introduzione della pietra al posto del mattone come materiale da costruzione, e che quindi i sarcofagi di tale tipo non riproducono la casa borghese in contrapposizione al palazzo reale, rappresentato dalle mastabe più complesse, ma lo stesso palazzo in forma semplificata.

⁴¹¹ H. BALCZ, *Die altägyptische Wandgliederung*, MDAIK, I, 1930, pp. 38-92.

⁴¹² RICKE, *Bemerkungen*, I, pp. 43, 47.

⁴¹³ PETRIE, *Tarkhan I*, p. 24, tav. IX; cfr. anche P. MONTET, *Tombeaux de la Ière et de la IV^e dynasties à Abou-Roach, Kêmi*, VII, 1938, pp. 11-69, tav. XIII, 2.

⁴¹⁴ H. FRANKFORT, *AJSLL*, LVIII, 1941, pp. 342-343.

⁴¹⁵ RICKE, *Bemerkungen*, I, pp. 44-46.

⁴¹⁶ JÉQUIER, *Architecture*, p. 85.

⁴¹⁷ W. WOLF, *Bemerkungen zur frühgeschichtlichen Ziegelarchitektur*, ZÄS, LXVII, 1931, pp. 129-131.

⁴¹⁸ A. SCHARFF, *Aegypten*, in W. OTTO, *Handbuch der Archäologie*, I, München 1939, pp. 440-442.

⁴¹⁹ BADAWY, *Egyptian Architecture*, pp. 31-33.

Il Ricke ⁴²⁰ afferma invece che tali costruzioni sono nate dalla fusione del palazzo ad intelaiatura lignea e tappezzato di stuoie in uso nelle regioni dell'Alto Egitto, e, a sua volta derivato dalla tenda del capo nomade raffigurata nel determinativo del santuario reale « *pr-wr* » , con l'architettura in mattoni tipica del Basso Egitto e raffigurata grosso modo dal determinativo dell'« *itrt* » o « *pr-nw* » o « *pr-nsr* ».

Il Lauer ⁴²¹ concorda fundamentalmente con questa teoria, divergendo solo rispetto alla portata e alla natura delle influenze da attribuire rispettivamente all'Alto e al Basso Egitto. Egli afferma che, riguardo al Basso Egitto, è arduo, data la scarsità di notizie in nostro possesso, perdersi in ipotesi sul tipo della sua architettura, ma che questa stessa oscurità vieta di negare a priori l'esistenza di una architettura in mattoni, già ben caratterizzata ancor prima della costruzione di tali mastabe che sono, per ora, i primi documenti monumentali dell'impiego di detto materiale. La mastaba a nicchie sarebbe originaria di Menfi all'epoca della unificazione e derivata dalla fusione della tradizione architettonica del Basso Egitto, fondata sul mattone crudo, con le costruzioni in legno e stuoie dell'Alto Egitto.

Altri studiosi, invece, non collegano direttamente il palazzo reale alla mastaba, ritenendo che il palazzo stesso non potesse avere tante aperture. Perciò, nel caso della mastaba, si pensa che il motivo a nicchie riproduca, non tanto l'aspetto normale del palazzo, quanto il solo portale monumentale ripetuto per tutto il perimetro per una ragione che resta da stabilire, forse di protezione simbolica. Il Reisner ⁴²² obietta che non è verosimile che per protezione si adottassero delle aperture anche se false (che però gli Egiziani sentivano come reali), ed emette perciò l'ipotesi che esse servissero per permettere l'uscita del *k.*, mentre il Ricke ⁴²³ afferma addirittura che esse fossero state preparate per i morti sudditi del sovrano, perché potessero accedere ai magazzini reali ricchi di cibo e di bevande. Tuttavia già il Weill ⁴²⁴ aveva sostenuto come fosse assurdo ed anacronistico il voler vedere nelle nicchie e nei pilastri delle vere porte, basandosi semplicemente sul fatto che tali elementi saranno più tardi tipici della « falsa porta », sia delle tombe sia dei sarcofagi.

Tutte queste spiegazioni d'altra parte contrastano con la attestazione, fin dal predinastico tardo, della presenza di un luogo unico, o al massimo duplice, di comunicazione tra il morto e i vivi. Un esempio classico si ha nelle tombe di 'Tarḥān (I dinastia) ⁴²⁵, con due feritoie su uno dei lati. Anche in queste stesse mastabe una delle nicchie finirà più tardi col prevalere sulle altre ingrandendosi sempre di più, finché finirà col restare unica e con lo sfociare nella stele « falsa porta » delle tombe più recenti ⁴²⁶. Questo sembrerebbe indicare che il ripetersi delle nicchie lungo tutto il perimetro della tomba non avesse un prevalente significato religioso. La Desroches Noblecourt ⁴²⁷, infine, afferma che si tratta di un muro di cinta generico, e non del solo portale, riprodotto per ottenere una protezione simbolica.

⁴²⁰ RICKE, *Bemerkungen*, I, pp. 56-59.

⁴²¹ LAUER, *Monuments du roi Zoser*, pp. 3-16.

⁴²² REISNER, *Development*, pp. 243-245.

⁴²³ RICKE, *Bemerkungen*, I, pp. 48-56.

⁴²⁴ R. WEILL, *Des monuments et de l'histoire des II^e et III^e Dynasties égyptiennes*, Paris 1908, p. 345.

⁴²⁵ PETRIE, *Tarkhan I*, pp. 24-25, tav. IX.

⁴²⁶ Si tende a costruire due nicchie alle estremità nord e sud della facciata est, che resteranno alla fine sole. Una importanza particolare sarà attribuita alla nicchia sud che segnerà il posto delle offerte. Cfr. A. BADAWY, *ASAE*, XLVIII, 1948, p. 232.

⁴²⁷ CH. DESROCHES NOBLECOURT, *Le style égyptien*, Paris 1946, p. 48.

Assai seducente è, a questo punto, l'ipotesi del Frankfort⁴²⁸, secondo la quale l'architettura a nicchie sarebbe originaria della Mesopotamia, donde sarebbe passata in Egitto. Egli osserva come non esistessero in Egitto costruzioni in mattoni di una certa importanza prima di questi edifici, che sono molto complessi, anche come tecnica oltre che come concezione architettonica. D'altra parte questo tipo architettonico è già noto alla Mesopotamia nel periodo di Ĝemdet Nasr. Egli perciò suppone che il tipo sia passato in Egitto, come sembrerebbero provare anche alcune singolari analogie tecniche nella disposizione dei mattoni⁴²⁹ e nella presenza di un falso plinto alla base e dei rulli nelle nicchie (Fig. 18 b).

Tali edifici in Mesopotamia sono certamente templi, e il fatto che gli Egiziani li abbiano adottati come sepolcro per i loro sovrani ben corrisponderebbe al diverso concetto della regalità presso i due popoli: per i Mesopotamici infatti il re era « l'uomo grande » (*lu-gal*)⁴³⁰, mentre per gli Egizi egli era invece il « dio grande » (*ntr-'*)⁴³¹. Altro argomento in favore della tesi del Frankfort è l'identità delle rappresentazioni di tali edifici sui cilindri mesopotamici e sulle stele egizie⁴³², quasi che esse riproducessero edifici identici o per lo meno assai simili. Sui cilindri mesopotamici non mancano neppure le famose decorazioni a « papiri allacciati »⁴³³ che il Balcz⁴³⁴ e lo Scharff⁴³⁵ pensano essere una prova per attribuire il tipo di palazzo così ornato al Basso Egitto (dato che il papiro è caratteristico di questa regione) mentre il Lauer⁴³⁶ obietta che esse potrebbero provare, al contrario, la provenienza dall'Alto Egitto, perché i sovrani di tale regione, dopo aver compiuto l'unificazione, avrebbero posto sul loro palazzo il fiore del nord come trofeo di vittoria. Si è del resto già osservato come l'Egitto, all'inizio dell'età storica, presenti vari punti di

⁴²⁸ H. FRANKFORT, *The Origin of the Monumental Architecture in Egypt*, AJSL, LVIII, 1941, pp. 329-358.

⁴²⁹ Ad esempio la disposizione alternata di tre file di mattoni messi per taglio e una fila di mattoni messi per testa: il cosiddetto « *Riemchenverband* » di Uruk (cfr. E. HEINRICH, *Schilf und Lehm. Ein Beitrag zur Baugeschichte der Sumerer = Studien zur Bauforschung*, 6, Berlin 1934, pp. 38-41) e di Tell Asmar (cfr. P. DELOUGAZ-S. LLOYD, *Pre-Sargonid Temples in the Diyala Region*, Chicago 1942, p. 169, fig. 127).

⁴³⁰ In Mesopotamia, dopo una prima fase di forme politiche democratiche, si crearono governi monarchici in cui i sovrani delle città e dello stato (*Lu-gal* = uomo grande, con funzioni specialmente militari e *PA-TE-SI* = *ensi* = signore del solco, con poteri territorialmente meno estesi), governavano per conto del dio, che abitava nel tempio. Solo in un secondo momento compaiono le vere e proprie dinastie regali che si sostituiscono a questi « amministratori ». Cfr. TH. JACOBSEN, *Early Political Development in Mesopotamia*, *Zeitschrift für Assyriologie und Vorderasiatische Archäologie*, N. F. XVIII, 1957, pp. 91-140.

⁴³¹ Il titolo *ntr-'*, a parte l'incertezza del suo significato reale, è però più tardo rispetto a queste costruzioni; infatti lo si trova usato come titolo per il re vivo solo a cominciare da *Šnfrw*, all'inizio della IV dinastia (SETHE, *Urkunden*, I, 18) e come titolo per i re morti a partire dai Testi delle Piramidi (*TP*, Spr. 7, 272). Cfr. *WB*, II, 361.

⁴³² FRANKFORT, *Birth of Civilisation*, tavv. XXII-XXIII; W. B. EMERY, *A Cylinder Seal of the Uruk Period*, *ASAE*, XLV, 1946, pp. 147-150, figg. 19-22, tavv. XVI-XVII; P. AMIET, *Représentations antiques de constructions susiennes*, *RAAO*, LIII, 1959, pp. 39-64, sostiene che Susa influenzò l'architettura egizia almeno quanto Sumer, tanto più che la rappresentazione del grifone, che si trova nell'Egitto predinastico ha carattere susiano e non sumero (cfr. P. AMIET, *RAAO*, LI, 1957, pp. 126-128). Per le rappresentazioni egizie di edifici, su tavolette e cilindri cfr. VANDIER, *Manuel*, I, pp. 827-863.

⁴³³ H. HEINRICH, *Bauwerke in der altsumerischen Bildkunst*, Wiesbaden 1957, fig. 41; P. AMIET, *RAAO*, LIII, 1959, pp. 41-42, fig. 3; EMERY, *Archaic Egypt*, p. 189, fig. 110.

⁴³⁴ H. BALCZ, *MDAIK*, I, 1930, pp. 57-59.

⁴³⁵ A. SCHARFF, *Das Grab als Wohnhaus in der ägyptischen Frühzeit* (= *Stb. BAW* 1944-1946, 6), München 1947, pp. 22-24.

⁴³⁶ LAUER, *Monuments du roi Zoser*, p. 4, nota 2.

contatto con la Mesopotamia, tra i quali appunto rientrerebbe anche questo tipo di architettura.

Unica difficoltà che sembra opporsi a questa ricostruzione è data dalla presenza di stuoie vivacemente decorate, che vengono rappresentate in pittura sulle lesene di alcune mastabe⁴³⁷ e in bassorilievo nel sarcofago di *Pfy* da Şaqqāra⁴³⁸, ora al Cairo. In queste rappresentazioni le stuoie terminano, in alto e in basso, con anelli uniti per mezzo di una corda a due rulli che le tengono tese. Non è chiaro invece il modo con cui tali rulli erano collegati al resto dell'edificio. Le pitture del corridoio a nicchie della tomba di *Hsy-R'* a Şaqqāra ci danno un'idea assai viva dell'aspetto originario di queste costruzioni, ma non ci illuminano molto sul tipo dei materiali usati in origine per ottenere tale effetto. In qualche caso stuoie di canne dipinte sono applicate direttamente sull'intonaco delle pareti, sia all'interno sia all'esterno⁴³⁹.

È perciò naturale che gli studiosi delle varie tendenze se ne siano serviti per appoggiare le loro teorie. Infatti coloro che sostengono la derivazione della mastaba da edifici in legno e stuoie trovano in tale decorazione la conferma più sicura, mentre gli altri vi vedono soltanto una decorazione applicata dall'esterno ad un edificio di tutt'altra natura. Questa ultima opinione è sostenuta dal Frankfort⁴⁴⁰, dallo Hassan⁴⁴¹ e dal Badawy⁴⁴², anche se ognuno dà una spiegazione diversa dei motivi che avrebbero condotto a questo risultato. Lo Emery⁴⁴³ afferma che la generale tendenza dell'Egitto arcaico a rendere in mattoni o in pietra edifici originariamente lignei e la riproduzione delle stuoie appese suggerirebbero per queste mastabe un prototipo a impalcatura lignea, con pareti e soffitti costituiti da stuoie. Egli tuttavia nota come la teoria di una derivazione diretta sia scarsamente convincente e finisce col postulare una connessione, possibilmente indiretta, coi consimili edifici mesopotamici.

Una osservazione tuttavia alla quale non mi sembra sia stata data la dovuta importanza è che nelle pitture murali sopra citate mentre è riprodotta con grande accuratezza e precisione il sistema di attacco delle stuoie ai rulli di legno, non altrettanto si è fatto riguardo all'attacco tra rulli e parete. Inoltre le pitture della tomba di *Hsy-R'*, che pure pongono in alcuni casi una cura scrupolosa nell'imitare il legno, non mostrano accanto alle stuoie nessuna impalcatura lignea⁴⁴⁴ (d'altra parte i rulli sono impiegati anche nel caso di stuoie applicate all'intonaco).

Questi fatti, mentre ci impediscono di dubitare dell'esistenza delle stuoie, ci fanno supporre che il loro uso primario non fosse l'applicazione diretta alle pareti in mattoni, e che, d'altra parte, queste ultime non riprodussero fedelmente strutture in legno e stuoie.

⁴³⁷ QUIBELL, *Hesy*, pp. 16-17, tavv. I-V, VII-IX; HASSAN, *Giza*, I, tavv. LXI-LXV; HASSAN, *Giza*, V, fig. 7; EMERY, *Great Tombs*, III, tavv. VI-VIII, XIV-XVII.

⁴³⁸ Appendice n. B 47.

⁴³⁹ EMERY, *Hor-Aha*, tav. II; VANDIER, *Manuel*, I, p. 639; EMERY, *Archaic Egypt*, p. 190.

⁴⁴⁰ H. FRANKFORT, *AJSLL*, LVIII, 1941, p. 322, nota 7.

⁴⁴¹ HASSAN, *Giza*, V, p. 69, sostiene che tali stuoie erano poste sul muro di mattoni per riparare dagli agenti atmosferici pitture sottostanti, oppure formavano delle specie di tende per ospitare i sacerdoti e i parenti del defunto durante le cerimonie.

⁴⁴² BADAWY, *Egyptian Architecture*, I, pp. 58-61, suppone che si tratti di stuoie poste su edifici in mattoni e legno « *to hide the cold bareness of plastered walls, at conspicuous points, such as the ceremonial gateway or the festival hall of the palace. These hangings could eventually be removed for cleaning or storing* ».

⁴⁴³ EMERY, *Archaic Egypt*, pp. 176-177.

⁴⁴⁴ QUIBELL, *Hesy*, tavv. IV, VIII-X, XIII.

Una struttura così complessa, infatti, appare poco verosimile che sia stata realizzata in tali materiali e non si capisce quale potrebbe essere stata la sua funzione (le rappresentazioni rimasteci di tende e capanne, anche quando sono riservate al culto, non lasciano mai supporre piante di questo genere), mentre un sistema di contrafforti ideato per rendere più solido un muro di mattoni crudi potrebbe spiegarsi molto più logicamente. In alcuni casi si è trovato che i contrafforti erano rivestiti di tavole lignee⁴⁴⁵, per aumentare la resistenza o anche a scopo decorativo, ma si trattava di uno sviluppo secondario rispetto alla struttura in mattoni crudi.

Ci si può domandare se anche i motivi decorativi di queste stuoie avessero rapporti con consimili produzioni mesopotamiche, ma non abbiamo tuttavia nessun reperto archeologico che possa provare tale ipotesi. Un cilindro di Uruk mostra un edificio simile, con una decorazione a losanghe che ricorda un po' quella delle stuoie egiziane⁴⁴⁶, ma la schematicità della rappresentazione ci vieta di trarre conclusioni troppo assolute. Il motivo a rombi, ottenuto con un mosaico a svariati colori, quale troviamo nelle pitture della tomba di *Hsy-R'*, potrebbe ricordarci la decorazione delle colonne del «tempio bianco» di Uruk⁴⁴⁷, ottenuta con un mosaico di chiodi di argilla dipinti, ma il motivo geometrico è troppo generico ed è evidente che non può essere assunto come prova per affermare la derivazione dalla Mesopotamia.

Alla luce di queste osservazioni si può forse emettere l'ipotesi che si avessero in origine edifici assai più semplici, in legno e stuoie, di cui non possiamo ricostruire la pianta, ma che, molto probabilmente, non presentavano pareti articolate a sporgenze e rientranze; questo tipo di costruzione sarebbe stato poi soppiantato dai più complessi edifici in mattoni, probabilmente per un impulso di origine mesopotamica particolarmente sentito in Basso Egitto (la sopracitata tomba di Naqāda appartiene a una regina *Nt-htp* che dal nome appare originaria del Basso Egitto⁴⁴⁸). Tuttavia il ricordo delle antiche costruzioni sarebbe stato mantenuto sovrapponendo alla nuova architettura l'applicazione diretta o la rappresentazione dipinta delle stuoie, ormai ridotte a puro elemento decorativo.

Tornando alle mastabe a nicchie, esse sono in uso dalla I alla III dinastia, quando vengono soppiantate dalle piramidi come tombe reali. I sarcofagi litici che presentano tale decorazione appaiono invece piuttosto tardi rispetto agli edifici da cui traggono origine; entrano infatti nell'uso durante la IV dinastia e continuano per tutta la V, dopodiché si rarefanno per ricomparire poi, con forma un po' diversa, nel Medio Regno. Credo non sia casuale che gli uni inizino quando le altre finiscono; la civiltà egiziana, infatti mostra spesso esempi di trasposizioni di motivi dalla tomba al sarcofago, per cui sembra naturale pensare che, trascurato un certo tipo di tomba, si volesse conservarne il ricordo (e naturalmente il valore religioso e magico ad essa connesso) almeno nel sarcofago, sovrapponendo questa

⁴⁴⁵ EMERY, *Archaic Egypt*, p. 190, fig. 111.

⁴⁴⁶ FRANKFORT, *Birth of Civilization*, fig. 42; E. HEINRICH, *Bauwerke in der altsumerischen Bildkunst*, Wiesbaden 1957, fig. 40.

⁴⁴⁷ FRANKFORT, *Birth of Civilization*, p. 53, figg. 9-10, 42 (decorazione in rosso e nero). Si vedano anche i motivi della ceramica di Tell Ḥalāf (I metà del IV millennio av. Cr.): B. HROZNY, *Histoire de l'Asie Antérieure, de l'Inde et de la Crète depuis les origines jusqu'au début du second millénaire (Bibliothèque historique)*, Paris 1947, p. 44, fig. 4. Il confronto è qui più stringente, dato che tale decorazione trae la sua origine soprattutto da lavori in vimini.

⁴⁴⁸ J. GARSTANG, *ZÄS*, XLII, 1905, pp. 63-64, suppone invece che la regina sia originaria della provincia di Naqāda, ma tale ipotesi appare difficilmente sostenibile, cfr. EMERY, *Archaic Egypt*, pp. 125-126.

decorazione alla semplice cassa rettangolare in pietra. Lo Junker⁴⁴⁹ che, come abbiamo visto precedentemente, sostiene la derivazione del sarcofago a volta dalla sovrastruttura della tomba, afferma che, desiderandosi riprodurre la mastaba reale, si adotta la decorazione a « facciata di palazzo » che, essendo più tipica, la rende immediatamente riconoscibile. Si spiega forse col desiderio dei parenti e funzionari del re di procurarsi, assieme alla riproduzione della tomba reale, i valori religiosi e magici ad essa connessi, se si trova adottato tale sarcofago prima in tombe di privati che nelle tombe reali, e che anzi, in queste ultime, se ne sia rinvenuto un solo esemplare, quello di Micerino.

È interessante notare come quasi tutti questi sarcofagi provengano da el-Ġīza⁴⁵⁰, la necropoli reale in cui furono costruite le grandi piramidi; due soli provengono da Ṣaqqāra: il sarcofago di *Htp*⁴⁵¹ e quello di *Mnw-nfr*⁴⁵² (per quanto la provenienza di quest'ultimo, appartenente alla collezione di J. d'Anastasy prima di passare al museo di Leida, non sia del tutto sicura); altri due provengono da Abū Rawāš⁴⁵³.

La decorazione a « facciata di palazzo » nella forma più semplice del tipo 3 si trova, a cominciare dalla III dinastia, anche su sarcofagi lignei. L'effetto a pannelli è ottenuto attaccando alla parete liscia due assicelle orizzontali in alto e in basso, tra le quali si inseriscono assicelle verticali. Nella parte superiore delle nicchie così formate si inserisce orizzontalmente un piccolo rullo che è unito da una assicella lignea, posta al di sopra, all'asse superiore fungente da architrave. Un esemplare assai ben conservato proviene dalla mastaba di *Šš't-htp* a el-Ġīza⁴⁵⁴, datata agli inizi della V dinastia; altri sono stati trovati nel cimitero di Ṣaqqāra accanto alla piramide di *Tti*⁴⁵⁵. Il Firth vuole vedervi una imitazione o una sopravvivenza dei sarcofagi arcaici delle dinastie II-III. A mio parere essi sono invece una riproduzione, in materiale meno pregiato, dei sarcofagi in pietra che abbiamo esaminato poco fa, tanto più che, nelle mastabe di el-Ġīza della V o dell'inizio della VI dinastia, è abbastanza frequente trovare sostituzioni in legno dei grandi sarcofagi di pietra molto più costosi e pesanti, mentre i sarcofagi arcaici hanno, come vedremo, un'altra origine.

Tra i sarcofagi recanti tali decorazioni un esemplare del tutto eccezionale è la parete laterale lunga di un sarcofago ligneo, trovato dallo Schiaparelli a el-Ġebeleyn negli scavi del 1920, e conservata ora al Museo di Torino col numero di catalogo Suppl. 16.756⁴⁵⁶. In tale sarcofago il motivo a facciata è reso con una vivace policromia, dipingendo in rosso le lesene e in giallo le nicchie. Sul fondo di queste ultime sono poi, dipinti in nero e alternati, una coppia di palme stilizzate e una colonna lotiforme. Lo Schiaparelli e il Ricke datano il pezzo alla II-III dinastia, ma questa datazione, come in altra sede ho cercato di dimostrare, va abbassata alla fine dell'Antico Regno o addirittura al periodo intermediario, sia per le misure, sia per il fatto che la decorazione mostra la trasformazione pittorica di un motivo architettonico, arricchita inoltre da motivi ornamentali sconosciuti alla tradizione classica ma già noti nell'ambiente di el-Ġebeleyn. Questa trasformazione è comprensibile

⁴⁴⁹ JUNKER, *Giza*, X, pp. 62-63, figg. 28-29, tavv. XI, XII a.

⁴⁵⁰ Appendice nn. B 11, 14, 15, 18, 21, 22, 25, 26, 32, 33, 39, 40, 47, 61.

⁴⁵¹ Appendice n. B 51.

⁴⁵² Appendice n. B 50.

⁴⁵³ Appendice nn. B 34, 35.

⁴⁵⁴ Appendice n. C 10.

⁴⁵⁵ Appendice nn. C 22-24.

⁴⁵⁶ Appendice n. C 43.

nell'ambiente provinciale di el-Ġebeleyn appunto tra la fine dell'Antico Regno e il Primo Intermediario.

Un'altra trasformazione pittorica della decorazione a facciata mi sembra sia da riconoscersi nel sarcofago di 'n_l-m-'-Hr⁴⁵⁷, che reca nei 30 cm. inferiori una serie di pannelli alternati blu e verde sotto un pannello con un disegno di macchie nere ovali, derivato, secondo Firth e Gunn, dagli attacchi delle stuoie colorate quali sono rappresentate nelle tombe di Hsy-R'; purtroppo gli autori si limitano a descrivere il pezzo senza darne la riproduzione.

Un unico esempio di sarcofago ligneo con decorazione « a facciata » di tipo complesso fu rinvenuta a Meydūm, nella tomba della principessa Nfrt, dell'inizio della IV dinastia. Ne resta solo l'impronta nel fango, da cui si vedono le « porte » di tipo 1⁴⁵⁸.

I sarcofagi in legno della II-III dinastia trovati a Tarhān, a Ṣaqqāra, a Sidmant, a Nuērāt e a el-Ġebeleyn, cui abbiamo precedentemente accennato, presentano una struttura simile, per certi aspetti, ai sarcofagi che abbiamo esaminati⁴⁵⁹. Vi è anche qui una serie di pannelli verticali che si alternano con piccole nicchie, ma la caratteristica principale degli esemplari più tipici, che manca sempre nei sarcofagi in pietra, è una serie di rulli orizzontali applicata nelle nicchie centrali, più ampie delle altre. Le nicchie più strette hanno invece un unico rullo sopra il quale è inserita una piccola tavoletta rettangolare che chiude lo spazio tra il rullo stesso e l'architrave; è questa la forma tipica delle nicchie sui sarcofagi in pietra e in legno del tipo semplificato. I rulli delle nicchie più ampie hanno invece un'estremità appiattita, mentre l'altra è cilindrica⁴⁶⁰, e ciò fa pensare che esse riproducano qualcosa di realmente esistente. In alcune tombe si notano listelli simili posti su riproduzioni di porte⁴⁶¹, ed inoltre alcune massicce porte lignee provenienti da tombe di Tebe mostrano gli stessi listelli attaccati con chiodi lignei al battente e forniti del caratteristico taglio obliquo all'estremità sinistra, che doveva permettere alla porta stessa di girare sui cardini senza urtare i montanti (Tav. X, 2)⁴⁶².

Un'altra caratteristica di questi sarcofagi, che li distingue da quelli a facciata, è la decorazione non identica per tutti i lati; generalmente la facciata anteriore è ornata con nicchie semplici e nicchie con rulli, mentre gli altri lati o sono completamente lisci oppure ripetono tale motivo in forma molto semplificata. L'aspetto complessivo, anche per i sarcofagi privi di rulli, indica chiaramente che non può trattarsi della riproduzione della mastaba reale che, oltretutto, durante la II-III dinastia aveva ancora l'aspetto più complesso « tipo Naqāda ». Il Reisner⁴⁶³ pensa che essi vogliano riprodurre le sovrastrutture delle tombe primitive, composte di un tumulo di terra circondato da un graticcio di canne, ma l'ipotesi ci

⁴⁵⁷ FIRTH-GUNN, *Teti Pyramid Cemeteries*, pp. 16-17; cfr. Appendice n. B 74.

⁴⁵⁸ A. ROWE, *New Light on Egypt about 3000 B. C.*, ILN, 179, 1931, p. 741; E. B. SMITH, *Egyptian Architecture as Cultural Expression*, New York-London 1938, p. 41, tav. VI, 6.

⁴⁵⁹ Per la tecnica con la quale venivano costruiti cfr. PETRIE-MACKAY, *Heliopolis*, pp. 29-30.

⁴⁶⁰ PETRIE-MACKAY, *Heliopolis*, p. 30; QUIBELL, *Archaic Mastabas*, tav. XXIX, 2; RICKE, *Bemerkungen*, I, p. 48, fig. 13.

⁴⁶¹ U. HÖLSCHER, *Das Grabdenkmal des Königs Chefren*, Leipzig 1912, p. 18, fig. 20; LAUER, *La pyramide à degrés*, fig. 89.

⁴⁶² W. C. HAYES, *The Scepter of Egypt*, I, New York 1953, p. 257, fig. 163. Sulle porte lignee cfr. anche KOENIGSBERGER, *Aegyptische Tür*, pp. 15-24, tav. III, 2. Si noti anche che serie di listelli erano poste in alcune nicchie reali di templi mesopotamici (FRANKFORT, *Birth of Civilization*, pp. 104-105, fig. 48) dove però avevano unicamente la funzione di rafforzare la nicchia senza costituire vere porte.

⁴⁶³ REISNER, *Development*, pp. 3-4, figg. 10-12.

sembra alquanto azzardata e, tutto sommato, priva di valide prove archeologiche. Oltre all'aspetto esterno, la ragione più forte per supporre un'origine diversa alla base di queste due forme risiede nel fatto che non sarebbe comprensibile, nel periodo in questione, l'assorbimento da parte di privati, e soprattutto di privati provinciali e non eccessivamente ricchi, come prova l'estrema semplicità delle tombe in cui tali sarcofagi furono trovati, di un edificio riservato al sovrano e ai suoi familiari, e sarebbe assai strano che tale uso iniziasse da queste tombe per passare poi a quelle dei familiari reali, dato che il processo avviene sempre in senso inverso ⁴⁶⁴. Tuttavia è probabile che, così come i sarcofagi più complessi riproducono la sovrastruttura della tomba regale, anche questi sarcofagi riproducano una sovrastruttura tombale, il cui prototipo però, a mio parere, non va cercato nei tumuli pre- e protodinastici (di cui tra l'altro non abbiamo nessuna notizia), ma piuttosto nelle mastabe più semplici, con duplice nicchia per le offerte sulla parete est, le quali seguono una linea di sviluppo indipendente da quella delle mastabe « a facciata di palazzo ».

Le porte a rulli, quando esistono, sono sempre in numero di due e sono poste al centro, affiancate oppure separate da una nicchia semplice, e chiuse ai lati esterni da altre due nicchie semplici. Questa decorazione è in genere riservata ad una sola parete, come avveniva appunto nelle mastabe a due nicchie. Non penso invece che in tali sarcofagi si debba vedere una riproduzione diretta delle case d'abitazione comune in contrapposizione al palazzo reale, data la presenza delle nicchie che fanno supporre una destinazione simbolica e cultuale dell'edificio.

Il sarcofago del Museo di Torino ⁴⁶⁵ proveniente da el-Ġebeleyn, datato alla III dinastia, presenta una particolarità che non mi risulta sia stata notata altrove, e che probabilmente è da attribuirsi a caratteristiche locali, più decisamente decorativistiche. In ciascuna delle due nicchie laterali del lato est sono dipinti due steli rossi su fondo giallastro, incurvati simmetricamente verso l'esterno e forniti di piccole gemme poste ad altezze diverse. Anche i rulli delle nicchie centrali sono decorati: presentano infatti delle striature verticali in nero che evidentemente riproducono le legature delle stuoie.

b) La falsa porta.

In alcuni sarcofagi lignei della fine dell'Antico Regno compare all'interno una decorazione dipinta, talora incisa e dipinta, che viene detta « falsa porta » e che deriva tipologicamente dalla decorazione a facciata di palazzo (Tav. XXXIX, 1).

Essa consiste di un portale monumentale (tipo 1) ricoperto da una decorazione a colori vivaci ad imitazione di stuoie appese, che richiama i noti esemplari delle mastabe di Saqqāra delle prime tre dinastie. Dato che, in alcuni sarcofagi, si trova la decorazione a facciata di palazzo ridotta ad una o al massimo due porte sul solo lato orientale ⁴⁶⁶, si potrebbe pensare che la « falsa porta » non fosse altro che uno sviluppo posteriore di tale decorazione. Il fatto però che la falsa porta sia quasi sempre (almeno per il periodo da noi considerato) all'interno, mentre la decorazione a facciata nella sua forma completa si trova sempre all'esterno, ci lascia comprendere come essa abbia una diversa origine. Come si è già visto,

⁴⁶⁴ Un precedente regale è forse da vedersi in EMERY, *Great Tombs*, II, pp. 140-141, fig. 204, tav. XLVI. Il sarcofago della mastaba 3503, attribuita alla regina *Mryt-Nt*, è ricostruito in forma a facciata molto semplificata, con coperchio a volta. Tale ricostruzione appare però alquanto ipotetica, né l'autore rivela su quali elementi sia basata, dato che del sarcofago era stato ritrovato solo il fondo.

⁴⁶⁵ Appendice n. C 8.

⁴⁶⁶ Cfr. ad esempio JUNKER, *Giza*, VI, p. 74, fig. 3.

dalla mastaba a nicchie si sviluppa in un secondo momento, con la sempre maggiore importanza presa da una delle nicchie, la falsa porta che poi, unita alla stele menfita con rappresentazioni del defunto e delle offerte, darà la stele-falsa-porta. Durante la V dinastia si comincia a pensare che la cappella, aperta e quindi maggiormente esposta alle devastazioni, non fornisca una sufficiente sicurezza per la continuità delle offerte. Liste di offerte e false porte, di nuovo scisse, passano perciò nell'interno della camera sepolcrale stessa ed è proprio questa decorazione, cui poi si aggiungono le rappresentazioni di cibi e bevande nonché di oggetti del corredo, che passerà nelle pareti interne dei sarcofagi ⁴⁶⁷.

La linea di sviluppo mi sembra perciò sia questa: mastaba a nicchie, falsa porta, falsa porta con stele menfita (stèle-falsa-porta), liste delle offerte e falsa porta nelle pareti della camera sepolcrale. Dalle pareti della camera sepolcrale la decorazione passa poi a quelle del sarcofago. Infatti, la falsa porta appare all'interno dei sarcofagi a partire dalla VI dinastia, quando già si era iniziata la decorazione della camera sepolcrale, ed è quasi sempre connessa con la grande lista delle offerte. La sua posizione nell'interno del sarcofago non è ben definita, ma preferibilmente la si trova davanti al volto del morto ⁴⁶⁸ dietro agli occhi sacri, o sulla estremità sud ⁴⁶⁹. Talvolta, per quanto più raramente, la si trova anche a destra ⁴⁷⁰.

c) La pelle di felino.

Alcuni sarcofagi di pietra portano, scolpita a leggero rilievo sulla superficie superiore del coperchio a botte, una pelle di felino, pantera o leopardo. Tale pelle appare distesa come un tappeto, con la testa sopra il punto occupato nell'interno dalla testa del morto e le zampe allungate sui due lati. Se ne conoscono, almeno per ora, due soli esemplari, provenienti entrambi da el-Ġīza e datati alla IV dinastia (Tav. XL).

Al Medio Regno, poi, appartengono una cassa da canopi, ora al Museo del Cairo ⁴⁷¹ in legno, con una pelle dipinta sul coperchio, di cui restano solo la coda e le zampe posteriori, che ricadevano su un lato; e due modelli di barche funerarie del Metropolitan Museum di New York con pelli dipinte sui tetti delle cabine poste a riparare il letto funerario e il trono su cui siede il defunto. Sia la cassa da canopi che le due barche provengono da Meyr ⁴⁷². Dei due sarcofagi della IV dinastia uno, trovato dal Reisner, è anepigrafo e la mastaba G 7340, cui esso appartiene, era anch'essa priva di qualsiasi iscrizione ⁴⁷³. Il coperchio, con due maniglie alle estremità, porta sulla superficie superiore, scolpita in rilievo ad incavo, la pelle di leopardo, che conserva ancora tracce della mazzatura, indicata con colore rosso sulla parte anteriore destra. La coda è rappresentata duplice, con le due parti curvantesi simmetricamente ai due lati, e il muso dell'animale, che dovrebbe essere

⁴⁶⁷ PETRIE, *Dendereh*, tav. III; JÉQUIER, *Tombeaux de particuliers*, pp. 2-3; HASSAN, *Gīza*, V, pp. 12-13.

⁴⁶⁸ Appendice nn. C 29, 30, 37.

⁴⁶⁹ PETRIE, *Deshasheh*, tav. XXIX; LACAU, *Sarcophages*, II, pp. 135-136.

⁴⁷⁰ Appendice n. C 33.

⁴⁷¹ P. LACAU, CRAIBL, 1924, pp. 297-298.

⁴⁷² H. GAUTHIER, ASAE, XXX, 1930, p. 177 (da una comunicazione epistolare di L. S. Bull). Al Museo del Cairo si trova un altro tetto di cabina, da un modello di barca funeraria, anch'esso con pelle di felino: G. A. REISNER, *Models of Ships and Boats* (= CGC, nn. 4798-4976 et 5034-5200), Le Caire 1913, p. 37, fig. 136 (n. 4849, da Meyr, Medio Regno).

⁴⁷³ Appendice n. B 33.

visto dall'alto, appare quasi come una duplicazione del suo profilo. Non è certo che questa convenzione del disegno avesse una esclusiva ragione decorativa. Il secondo sarcofago ⁴⁷⁴ non apparteneva al proprietario della mastaba in cui fu trovato: infatti, oltre a portare un nome diverso (*'Iry-n-wr*) da quello del proprietario, si trovava nel pozzo nord, luogo generalmente riservato alla moglie. La cassa è decorata a facciata di casa, nel tipo semplificato, e il coperchio a volta è privo delle solite maniglie alle due estremità. La pelle è scolpita a leggero rilievo, la coda si arcua a sinistra e il muso presenta la duplicazione della bocca già notata per l'altro sarcofago. Iscrizioni con nome e titoli del defunto si trovano nei bordi superiori delle due pareti che delimitano la volta del coperchio e lungo tutta la parete superiore del lato est.

Si sono fatte parecchie ipotesi sull'origine di tale decorazione. Il Gauthier ⁴⁷⁵ suppone che possa trattarsi della rappresentazione di una pelle d'animale indossata dal sacerdote durante i funerali e poi lasciata sul sarcofago, come avveniva per gli strumenti usati nel rito dell'« apertura della bocca ». Contro tale spiegazione urta però il fatto che, se si fosse trattato di un rito funebre, come quello dell'apertura della bocca, se ne sarebbero dovute avere maggiori testimonianze, mentre, come si è visto, gli esemplari dell'Antico Regno sono soltanto due.

Sembrerebbe più verosimile l'altra ipotesi che vede nella pelle un ricordo della funzione sacerdotale esercitata in vita dal defunto. Il Gauthier ricorda che il sacerdote *sm* o *stm* è spesso rappresentato ricoperto da una simile pelle. Nelle figurazioni della camera di culto è comunissima la rappresentazione del defunto vestito di una pelle di felino che, sostenuta da una allacciatura sulla spalla destra, lo copre solo davanti, lasciando scoperta la spalla sinistra. Tale rappresentazione è però quasi sempre accompagnata da ritratti del defunto stesso ricoperto soltanto da un corto gonnellino. Il problema sarebbe risolto se noi potessimo trovare tra i titoli di *'Iry-n-wr* uno o più titoli che si ripetano uguali accanto a ritratti di personaggi vestiti di tale pelle (purtroppo l'altro sarcofago è anepigrafo e ci priva di un prezioso termine di confronto). I titoli di *'Iry-n-wr* sono però comunissimi: *rp't* = principe; *sd,wty bity* = cancelliere del re del Basso Egitto; *smr w'ty* = amico unico; *mdw Hp* = bastone del toro Apis; *minw* (o *s,w*) *Nhn* = pastore di Nekhen; *r' P nb* = bocca di ogni abitante di Buto (forse una specie di giudice); *im s* = colui che è nell'interno della sala (?); *hry tp Nhb* = preposto di el-Kâb; *hry tp d,t* = preposto al guardaroba (?). A turno tali titoli si ritrovano tutti su pareti di cappelle con defunto coperto o no dalla pelle di leopardo, ma non ve n'è nessuno che possa dirsi caratteristico di tale abbigliamento. Il problema comunque meriterebbe un più lungo e attento esame, col confronto di un gran numero di stele e rappresentazioni col defunto ricoperto dalla pelle; esse tuttavia sono così comuni che, a mio parere, non si potrebbe ugualmente raggiungere una soluzione. Allo stato attuale delle cose sembrerebbe di poter concludere che tale pelle è un'insegna sacerdotale, ma non di un particolare sacerdozio sibbene di tutte le cariche sacerdotali. Si spiega così la frequenza di rappresentazioni con personaggi ricoperti di pelli, dato che, nell'Antico Regno, ogni funzionario, in quanto tale, aveva anche un potere religioso simbolizzato forse da questa uniforme.

Questo fatto naturalmente ci induce a supporre che la pelle sul coperchio non possa avere lo stesso valore di insegna di sacerdozio; tanto più che si avrebbe, durante la IV di-

⁴⁷⁴ Appendice n. B 32.

⁴⁷⁵ H. GAUTHIER, ASAE, XXX, 1930, p. 178.

nastia, la rappresentazione sul sarcofago di un elemento di vestiario, mentre sappiamo che i fregi con oggetti appartenenti al morto appaiono soprattutto a partire dal primo periodo intermedio 476. Potrebbe anche farsi l'ipotesi, già prospettata dal Lacau 477, che possa trattarsi « *d'un emblème de sens religieux et funéraire* ». Aggiungo che tale pelle avrebbe potuto avere un valore di protezione magica per il corpo del defunto sul quale si distendeva, forse una anticipazione del lenzuolo che a partire dal Medio Regno avvolgerà completamente il sarcofago 478, e tale ipotesi mi sembra possa essere la più probabile nell'epoca che stiamo studiando. Ciò non toglie che nel Medio Regno essa possa assumere anche un altro significato, come spesso avviene.

Una simile ragione di protezione magica potrebbe aver determinato anche l'ingrandimento della figura di Anubi nelle formule funerarie di alcuni coperchi, come nel caso dei sarcofagi di *Mr.š-'nh* II 479 della IV dinastia e di *Htp* 480 della V dinastia, provenienti l'uno da el-Giza e l'altro da Saqqāra. Ciò sembrerebbe in contrasto con l'uso, ampiamente attestato, di sopprimere o mutilare le figure animali sui geroglifici 481, sia della camera sepolcrale sia dei sarcofagi, onde evitare che potessero nuocere al morto, per cui si elimina spesso anche il determinativo del nome di Anubi che resta scritto solo $\begin{array}{c} \text{Q} \\ \square \end{array}$. È probabile che in questi casi si vedesse invece nel dio il protettore del corpo, dato che Anubi è preposto alla imbalsamazione (Tav. XXXI, 1).

d) Gli occhi sacri.

Appaiono sui sarcofagi solo alla fine dell'Antico Regno (Tav. XXXVIII, 1).

Sono due occhi visti di fronte con appendici scendenti dagli angoli interni che li fanno individuare come occhi del dio Horo. Sono infatti la riproduzione dell'occhio di Horo donato come offerta per eccellenza al padre Osiri e ricostituito dal dio Thoth dopo che Seth lo aveva fatto a pezzi. Il suo nome è infatti *wd,t*, occhio sano.

Il singolo occhio, riprodotto nei materiali più diversi, è uno degli amuleti più comuni; lo si ritrova anche dipinto o inciso in moltissimi oggetti, come estremità di piramidi, bastoni da lancio, remi, battelli, armi da caccia forse rituali, manici di specchi 482. Quando si trova sui sarcofagi non è però mai solo ma sempre accompagnato dal suo simmetrico (ci sono alcuni casi di occhio unico, ma appartengono al periodo Hyksos 483, quando forse si era perso il significato originario).

La posizione più comune è nella parete ovest del sarcofago, generalmente all'esterno, ma talvolta anche all'interno, accanto all'estremità nord, cioè di faccia al volto del morto che giaceva leggermente girato sul fianco sinistro. Soprattutto in virtù di tale posizione ha preso favore l'ipotesi che si trattasse di occhi attraverso i quali il morto poteva vedere ciò

476 JÉQUIER, *Frises d'objets*, pp. 1-29.

477 P. LACAU, CRAIBL, 1924, p. 298.

478 E. SCHIAPARELLI, *Relazione sui lavori della Missione Archeologica Italiana in Egitto (1903-1920)*, II, Torino 1927, figg. 15, 17.



479 Appendice n. B 18.

480 Appendice n. B 51.

481 P. LACAU, *Suppression et modification de signes dans les textes funéraires*, ZÄS, LI, 1914, pp. 1-64; FIRTH-GUNN, *Teti Pyramid Cemeteries*, I, pp. 171-177; JUNKER, *Giza*, VIII, pp. 99-100.

482 JÉQUIER, *Frises d'objets*, pp. 133-137.

483 JÉQUIER, *Monument funéraire de Pepi II*, III, p. 44, fig. 34.

che accadeva all'esterno ⁴⁸⁴. Il Reisner ⁴⁸⁵ addirittura li avvicina alle due nicchie delle piccole mastabe di Tarhān come mezzi di comunicazione con l'esterno. A questi argomenti risponde il Capart ⁴⁸⁶, osservando che le caratteristiche appendici fanno di tali occhi un elemento del tutto distinto dai veri e propri occhi del morto quali erano raffigurati ad esempio sulla maschera. Il fatto, poi, che essi fossero usati come amuleti anche su remi, bastoni da lancio, armi e specchi è considerato argomento fondamentale per affermare che si tratta invece di semplici amuleti aventi funzione apotropaica. Oltre a ciò egli aggiunge che per essere occhi del morto avrebbero dovuto essere posti in senso verticale anziché orizzontale, dato che il morto giaceva sul fianco. Nessuno degli argomenti da lui portati mi sembra però definitivo e specialmente l'ultimo. Quanto agli altri argomenti, si può obiettare che tutti gli oggetti citati recano in sé la necessità della « visione »: i remi e le barche per la guida, i bastoni da lancio e le armi per la sicurezza nel colpire. Gli specchi poi hanno spesso valore simbolico; è da notare inoltre che su di essi si trova spesso l'occhio  anziché l'*wd,t* ⁴⁸⁷. Inoltre nei Testi delle Piramidi gli occhi   sono letti *ptrw* = vedere, guardare ⁴⁸⁸. Bisogna anche non dimenticare il ruolo dell'*wd,t* come offerta per eccellenza ⁴⁸⁹.

Resta però da vedere perché gli occhi fossero due, mentre l'*wd,t* era uno solo, ma qui forse entra in gioco il desiderio di formare una composizione simmetrica e forse anche l'analogia con gli occhi del morto. Lo Jéquier ⁴⁹⁰ sostiene si tratti degli occhi di Horo, che egli interpreta come il sole diurno e il sole notturno, posti sui sarcofagi come simbolo di resurrezione « *une gage de vie éternellement renouvelée comme celle du Soleil* ». D'altra parte nei testi delle Piramidi si parla di una « *porta con due occhi cattivi* » (e in effetti gli occhi sono spesso associati alla porta monumentale, questa all'interno del sarcofago e quelli all'esterno, sull'estremità nord del lato est, il che potrebbe far pensare anche che gli occhi del sarcofago avessero una funzione di difesa contro i pericoli provenienti dall'esterno ⁴⁹¹).

Sui sarcofagi gli occhi compaiono piuttosto tardi, cioè durante la VI dinastia e sono molto più frequenti sui sarcofagi di legno che su quelli di pietra; il loro posto è fin dall'inizio fissato all'esterno, sulla estremità nord del lato est, di fronte al volto del morto; talvolta però li si trova anche all'interno o su tutti i lati come nel sarcofago di *Ny-'nh-Ppy* da Şaqqāra ⁴⁹². Non sembra comunque vi sia connessione tra la presenza degli occhi e la decorazione della camera funeraria, come pure si è supposto ⁴⁹³.

⁴⁸⁴ G. STEINDORFF, *Grabfunde des Mittleren Reiches in den königlichen Museen zu Berlin* (= *Mitteilungen aus den orientalischen Sammlungen*, Heft 8), Berlin 1896, p. 6; H. SCHÄFER, *Priestergräber und andere Grabfunde vom Ende des Alten Reiches bis zur Griechischen Zeit vom Totentempel des NE-USER-RE* (= *WVDOG*, 8), Leipzig 1908, p. 17; HASSAN, *Giza*, V, pp. 15, 175; JUNKER, *Giza*, VIII, pp. 100, 144.

⁴⁸⁵ REISNER, *Development*, pp. 241-243.

⁴⁸⁶ J. CAPART, *Les yeux magiques*, CdE, XXI, n. 41, 1946, pp. 32-33.

⁴⁸⁷ JÉQUIER, *Frisés d'objets*, pp. 132-134, figg. 358, 360-364.

⁴⁸⁸ TP Spr. 852 d, 1078 b, 1203 c, 1680 b; SETHE, *Übersetzung und Kommentar*, II, p. 273.

⁴⁸⁹ G. RUDNITZKY, *Die Aussage über « das Auge des Horus »* (= *Analecta Aegyptiaca*, 5), København 1956, pp. 39-53.



⁴⁹⁰ G. JÉQUIER, *Considerations sur les religions égyptiennes*, Neuchâtel 1946, pp. 39-51.

⁴⁹¹ TP, Spr. 534, par. 1266 c; cfr. anche BONNET, *Reallexikon*, s. v. *Böser Blicke*.

⁴⁹² Appendice n. C 25.

⁴⁹³ P. LACAU, ASAE, XXVI, 1926, p. 77.

e) Rappresentazione della testa e delle gambe.

Si trovano rispettivamente sui lati nord e sud del sarcofago. Sono tuttavia piuttosto rari. La testa è raffigurata di profilo nella forma del geroglifico  *tp*, senza nessuna ricerca di individuazione, e le gambe hanno anch'esse la forma del geroglifico  *rdwy* (Fig. 19).

Lo HASSAN ⁴⁹⁴ cita come esempio di sarcofago di questo tipo il sarcofago della principessa *Hmt-R'(Hmi)*, datato alla VI dinastia, con un volto di profilo nella parte interna del lato nord. Dato che le iscrizioni danno solo i nomi e i titoli della defunta, cosa abbastanza strana per il periodo in cui furono scritte, egli pensa che la dama avesse più interesse alla conservazione della sua identità che al desiderio di procurarsi le offerte, per cui vuole vedere nel profilo inciso un ricordo della testa-ritratto in uso durante la IV dinastia.

Altri esempi si trovano a el-Ğiza, anch'essi datati alla fine della VI dinastia. Cito i due sarcofagi di *Mry-ib* ⁴⁹⁵ entrambi decorati, all'esterno, con i due piccoli occhi sul lato est, le gambe sul lato sud e la testa sul lato nord. In questo caso però le indicazioni delle teste e delle gambe è probabile non abbiano valore simbolico, ma servano semplicemente come indicazione pratica per l'unione dei due sarcofagi, la deposizione del cadavere nel sarcofago e del sarcofago nella tomba. Essi avrebbero cioè la funzione che in altri sarcofagi è assunta

dal segno  *rswt* che indica il sud ⁴⁹⁶.

f) Decorazione in foglia d'oro.

Alla fine della VI dinastia, in alcune tombe di contemporanei di *Ppy II*, si trovano sarcofagi lignei decorati di foglia d'oro agli angoli e sui bordi superiori, nonché sui bordi del coperchio ⁴⁹⁷. La banda d'oro è attaccata ad una sottile coltre di gesso, legata al legno per mezzo di una stoffa incollata sulla tavola. Tale bordo è striato da linee longitudinali su cui si ripetono a intervalli regolari linee verticali. Secondo lo JÉQUIER tale decorazione è ispirata a motivi di lavori in sparto ⁴⁹⁸.

La decorazione in oro doveva in origine essere riservata al sovrano, come sembrerebbero dimostrare i frammenti di foglia d'oro rinvenuti nella tomba 3503 di *Šaqqāra* ⁴⁹⁹ e il bellissimo sarcofago in compensato, originariamente coperto di foglie d'oro a scanalature verticali, trovato nella piramide a gradini ⁵⁰⁰. È notevole che la si ritrovi su sarcofagi di privati solo alla fine dell'Antico Regno (uno di questi sarcofagi ⁵⁰¹ porta già nell'interno alcuni testi funerari facenti parte della serie dei « Testi delle Piramidi » per cui deve senz'altro appartenere ad un periodo già alle soglie dell'intermediario). L'adozione di tale decorazione non avviene certo in questo periodo per una ragione economica, ché anzi la maggiore povertà di queste tombe rispetto a quelle della V dinastia rende tale ipotesi insostenibile. Si potrebbe,

⁴⁹⁴ HASSAN, *Giza*, V, pp. 16-17; cfr. Appendice n. B 81.

⁴⁹⁵ Appendice nn. C 18-19.

⁴⁹⁶ JUNKER, *Giza*, VII, fig. 90 a.

⁴⁹⁷ JÉQUIER, *Tombeaux de particuliers*, pp. 52, 75, 123, tav. XVII; G. JÉQUIER, ASAE, XXXV, 1935, p. 150.

⁴⁹⁸ JÉQUIER, *Tombeaux de particuliers*, p. 123.

⁴⁹⁹ EMERY, *Great Tombs*, II, pp. 140-141.

⁵⁰⁰ J. P. LAUER, ASAE, XXXIII, 1933, p. 165; cfr. *supra*, pp. 54-55.

⁵⁰¹ G. JÉQUIER, ASAE, XXXV, 1935, p. 150. La tomba ha un'apparenza miserabile e riutilizza ambienti di un edificio vicino; cfr. Appendice n. C 32.

a mio avviso, trattare qui di una insegna regale passata ai privati in un periodo in cui il potere regio, per l'eccessiva vecchiezza del sovrano, aveva ormai perduto ogni autorità.

B. — *Iscrizioni.*

I sarcofagi delle prime dinastie appaiono sempre privi di iscrizioni; l'identità del defunto, gli elenchi delle offerte e le formule funerarie sono consegnate alle scritte sulle stele e, successivamente, sulle pareti delle sovrastrutture delle mastabe.

Solo all'inizio della IV dinastia (età di Cheope), anche i sarcofagi cominciano a portare brevi iscrizioni. L'adozione di tali iscrizioni anche per i sarcofagi, quando ancora le pareti delle infrastrutture sono anepigrafi, appare estremamente conseguente se si osserva come i primi ad essere iscritti siano quelli monumentali in pietra « a facciata di palazzo ». Tali sarcofagi, infatti, riproducono le sovrastrutture delle tombe a nicchie, e, come tali, ne assumono anche i caratteristici elementi epigrafici che, proprio in quest'epoca, vanno assumendo una importanza sempre crescente, soprattutto in connessione con le stele falsa-porta e con la decorazione a nicchie della camera di culto, anch'essi elementi derivati tipologicamente dalla sovrastruttura a nicchie.

I sarcofagi dei sovrani, e di alcuni dei loro familiari, restano invece costantemente anepigrafi fino all'inizio della VI dinastia, quando anche gli interni delle tombe regali, finora rimasti privi di decorazione e di iscrizioni cominciano a ricoprirsi dei testi detti appunto delle Piramidi⁵⁰². Le ragioni di tale fatto sono difficili a comprendersi, dato che i testi stessi rivelano una grande antichità ed una ricca tradizione orale nel rituale regale⁵⁰³. Resta comunque anche qui confermata l'analogia tra tomba e sarcofago. I sarcofagi delle mogli e dei figli dei faraoni seguono ora l'uso regale ora quello dei privati, senza che sia dato stabilire una regola precisa. Del resto, anche nel caso dei privati, si notano oscillazioni notevoli, sia nella presenza o meno delle iscrizioni, sia nel tenore delle iscrizioni stesse. In ogni caso durante la IV dinastia sono ancora rare ed aumentano con la V e la VI dinastia, pur restando sempre limitate alle tombe di personaggi illustri, connessi con la famiglia e con la corte regale. I sarcofagi di legno infatti, che vengono sempre considerati in sottordine rispetto a quelli di pietra, cominciano a portare iscrizioni solo a partire dalla V dinastia, quando, per il mutare delle condizioni economiche, cominciano a sostituire quelli di pietra anche nelle mastabe più importanti. Inoltre in una stessa mastaba un sarcofago può essere iscritto e l'altro anepigrafo: è questo ad esempio il caso di alcune tombe della VI dinastia, in cui il sarcofago del marito è abbondantemente provvisto di iscrizioni, mentre quello della moglie, pur analogo per forma e proporzioni, appare totalmente anepigrafo⁵⁰⁴.

⁵⁰² La più antica piramide iscritta, quella di *Wnis* della fine della V dinastia, ha un sarcofago anepigrafo. Il primo sarcofago regale con iscrizioni è quello di *Tti*, il fondatore della VI dinastia.

⁵⁰³ Lo HASSAN, *Giza*, V, pp. 64, 133-134, suppone che la famiglia reale, seguace del culto solare che annetteva importanza soprattutto all'anima, non si preoccupasse eccessivamente del ka e della mummia; mentre il culto osiriano, seguito dai privati, dava grande importanza al benessere materiale del corpo, cui dovevano provvedere le formule funerarie scritte sulle pareti delle tombe e dei sarcofagi. Questo sarebbe confermato dal fatto che molte delle false porte reali e principesche della IV dinastia sono prive di iscrizioni, mentre quelle dei privati sono riccamente decorate. Tali argomenti tuttavia non sono affatto soddisfacenti e urtano in numerose contraddizioni che non è neanche il caso di elencare.

⁵⁰⁴ Ad esempio: FIRTH-GUNN, *Teti Pyramid Cemeteries*, I, p. 23; JÉQUIER, *Tombeaux de particuliers*, p. 48.

Quanto al loro contenuto le iscrizioni non apportano nessuna innovazione rispetto a quelle che, fin da epoca più antica, venivano scritte sulle pareti delle tombe. Si tratta fondamentalmente di alcune categorie ben precise che elencheremo qui appresso.

a) Nomi e titoli del defunto.

Talvolta sono ridotti alla forma più schematica, come ad esempio nel sarcofago del figlio di Cheope *Dd.f-Hwfw*, in cui al centro del coperchio si trova la scritta: *Il figlio del re Dd.f-Hwfw*⁵⁰⁵, o come nel sarcofago che reca sul bordo di cassa e coperchio: *Il ciambellano K.(i)-m-nfrt*⁵⁰⁶. Altrove le titolature sono più complesse, come nel sarcofago di un altro figlio di Cheope, e quindi più o meno contemporaneo a quello già ricordato di *Dd.f-Hwfw*, in cui si legge: *Bastone di Apis, bocca di ogni abitante di Buto, bastone della vacca sacra Hs;t, soprintendente di ogni lavoro, amico unico, soprintendente della casa della vita Hwfw-nh*⁵⁰⁷. Altri esempi anche nella VI dinastia⁵⁰⁸. In genere nell'elenco dei titoli si parte da quello più alto, elencando poi a mano a mano quelli più bassi⁵⁰⁹, ma è difficile delineare un vero e proprio *cursus honorum*, dato che non si conosce l'esatto valore di alcuni titoli, molti dei quali avevano probabilmente solo un valore onorifico, senza corrispondere a una carica effettiva. Inoltre la successione delle cariche appare estremamente variabile anche rispetto ad uno stesso individuo.

b) Formule funerarie introdotte dall'espressione *hṯp-dī-nsw*.

Sul significato di tale espressione si è molto discusso; noi non ci addentreremo nella discussione che esula dal problema di cui ci stiamo occupando. Ci limiteremo a ricordare come fondamentalmente ci si trovi di fronte a due tendenze, l'una che interpreta *hṯp* come l'oggetto, *dī* come verbo e *nsw* come soggetto (*Favore che il re concede*)⁵¹⁰ e l'altra che vede due verbi in *hṯp* e *dī*, sempre con soggetto *nsw* (*Il re sia benevolo e dia*)⁵¹¹. Nella traduzione abbiamo adottato la prima soluzione, che ci sembra più chiaramente documentata.

⁵⁰⁵ Appendice n. B 14.

⁵⁰⁶ Appendice n. B 25.

⁵⁰⁷ Appendice n. B 15.

⁵⁰⁸ Appendice nn. B 64, 68, 76-78, 81-84.

⁵⁰⁹ JUNKER, *Giza*, VII, p. 224; K. BAER, *Rank and Title in the Old Kingdom. The Structure of Egyptian Administration in the Fifth and Sixth Dynasties*, Chicago 1960, pp. 4-5, 9-41.

⁵¹⁰ H. R. HALL, *The di-ḥetep-suten Formula*, PSBA, XXX, 1908, pp. 5-7; E. A. T. W. BUDGE, *The Liturgy of Funerary Offerings*, London 1909, pp. 20-32; G. FARINA, *Sulla « preghiera delle offerte »*, *Sphinx*, XVIII, 1914, pp. 71-76; A. H. GARDINER, *The Tomb of Amenemḥt (= The Theban Tomb Series, I)*, London 1915, pp. 79-93; G. FARINA, *La « preghiera delle offerte » degli antichi Egiziani*, RSO, VII, 1916, pp. 467-484; A. ERMAN, *Die Religion der Ägypter*, Berlin-Leipzig 1934, pp. 255-256; A. H. GARDINER, *JEA*, XXIV, 1938, p. 89, nota 1; GARDINER, *Egyptian Grammar*, pp. 170-173; J. A. WILSON, *A Group of Sixth Dynasty Inscriptions*, JNES, XIII, 1954, pp. 243-264; J. J. CLÈRE, *Un nouvel exemple du monogramme hṯp-dī-nswt*, *Studi Rosellini*, II, Pisa 1955, pp. 32-42.

⁵¹¹ K. SETHE, in L. BORCHARDT, *Das Grabdenkmal des Königs S'ahu-re*, II, (= *WVDOG*, 26), Leipzig 1913, p. 96; A. H. GARDINER-K. SETHE, *Egyptian Letters to the Dead*, London 1928, p. 7, nota 1; K. SETHE, *Dramatische Texte zu altaegyptischen Mysterienspielen (= Untersuchungen zur Urgeschichte und Agyptenskunde Aegyptens*, 10), Leipzig 1928, pp. 209-210, nota 1; *WB*, III, 186; JUNKER, *Giza*, II, pp. 41-46; G. LEFEBVRE, *Grammaire de l'égyptien classique*, Le Caire 1955, § 57.

A tale espressione fanno seguito invocazioni a divinità (Anubi in un primo periodo e, successivamente anche Osiri), che secondo la spiegazione del Gardiner sono, almeno per l'epoca di cui ci occupiamo, da porre in parallelismo col faraone ⁵¹². Le preghiere riguardano la concessione di alcuni favori ben determinati.

1) In primo luogo l'offerta funeraria (*pṛt-hrw*) ⁵¹³, talvolta indicata dai semplici determinativi (un pane e un vaso di birra), talaltra più particolareggiatamente elencata. Ad esempio nel sarcofago di *H'.f-Mnw* ⁵¹⁴, risalente all'età di Chefren, tutte le offerte sono minutamente elencate in lunghe colonne di geroglifici. Questo resta tuttavia, assieme al sarcofago di *Mr.š-nḥ* III, ⁵¹⁵ anch'esso della stessa epoca, un caso unico. Infatti successivamente le offerte vengono raccolte nelle liste di offerta, che diventano canoniche, come gli elenchi degli oli sacri e dei granai, mentre la formula conserva solo il suo valore generico.

Accanto alle offerte sono anche elencate talvolta le feste in cui tali offerte vanno presentate al defunto, ad esempio nel sarcofago di *'Iry-n-wr*: *Ogni giorno, in ogni festa, alla festa di Thoth, alla festa wꜥg, alla grande festa, alla festa della fiamma, alla festa della distribuzione (?), all'uscita di Min, alla festa šꜥd, a ogni festa del mese e della metà del mese* ⁵¹⁶. Anche gli elenchi di queste feste non sono sempre identici, pur essendo fondamentalmente analoghi.

2) La concessione di una sepoltura. Per tale richiesta esistono diverse varianti: *krš*, *krš-tw.f*, *kršt* (il seppellire, sia egli sepolto, una sepoltura), seguite o meno dalla specificazione del luogo della sepoltura: *m st imntt* (nel deserto occidentale), *m hr-ntr* (nella necropoli), *m is.f* (nella sua tomba). Durante la IV dinastia appare la specificazione *nel deserto occidentale* ⁵¹⁷, nella V comincia ad apparire anche: *nella necropoli* e nella VI in genere gli elementi sono più di uno: *nella sua tomba nella necropoli* ⁵¹⁸, *nella necropoli nel deserto occidentale* (un esempio anche nella IV dinastia ⁵¹⁹), talvolta addirittura appaiono tutti e tre insieme: *nella sua tomba nella necropoli, nel deserto occidentale*. Si tratta qui evidentemente di sovrapposizioni di termini fondamentalmente sinonimi, nate per motivi conservatoristici.

⁵¹² Il GARDINER (*Tomb of Amenemhāt, cit.*, pp. 81-84, 88-93 e *Egyptian Grammar*, pp. 170-172) sostiene che nell'Antico Regno la divinità nominata accanto al Faraone è posta in parallelismo con lui e quindi traduce: *Un favore che il re concede e un favore che concede Anubi*. Solo dal Medio Regno in poi vi sarebbe stata una reinterpretazione, per cui la formula sarebbe diventata *un'offerta che il re fa a Anubi . . . che egli dia . . .* In questo caso il re e il dio non fanno insieme il favore al defunto; ma il re fa l'offerta al dio perché questi la trasferisca al morto; il sovrano non è più assimilato alla divinità; ma è un intermediario tra la divinità e gli uomini. Di diverso parere è W. FEDERN, *Itp (r)ḏj(w) (n) 'Inpw; zum Verständnis der vor-Osirianische Opferformel*, MDAIK, XVI, 1958, pp. 120-130, il quale sostiene che fin dall'inizio si deve intendere come una offerta fatta ad Anubi.

⁵¹³ J. J. CLÈRE, *Le fonctionnement grammatical de l'expression pṛt hrw en ancien Égyptien, Mélanges Maspero*, I (= MIFAO, 66), Le Caire 1935-1938, pp. 753-797; J. J. CLÈRE, *Nouvelles observations sur l'expression pṛt-hrw*, RE, XI, 1957, pp. 158-159; S. CURTO, *L'espressione « pṛj-hrw » nell'Antico Regno*, MDAIK, XVI, 1958, pp. 47-72; CURTO, *El-Ghiza*, pp. 53-54.

⁵¹⁴ Appendice n. B 21.

⁵¹⁵ Appendice n. B 22.

⁵¹⁶ Appendice n. B 32. Cfr. in generale sull'argomento: JUNKER, *Giza*, II, pp. 59-62.

⁵¹⁷ Appendice nn. B 11, 21, 32.

⁵¹⁸ Appendice nn. B 86, 95, C 14, 15, 18, 19, 28-30, 33, 37, 38.

⁵¹⁹ Appendice nn. B 15.

In alcune formule si aggiunge anche quando ci si augura di raggiungere la tomba: *i, w nfr wri*⁵²⁰ (*in una molto tarda vecchiaia*). Tale espressione si comincia a trovare durante la IV dinastia (ad esempio nel già citato sarcofago di *Hwfw-nj*⁵²¹) e continua per tutto l'Antico Regno. Secondo lo Junker essa è successiva alla formula più semplice in cui non compare, ma se ciò può essere valido come criterio di datazione per alcune tombe, non lo è invece per i sarcofagi, ai quali la formula arriva già tradizionalmente costituita e in cui l'adozione di una redazione più o meno particolareggiata è solo questione di scelta.

- 3) La terza richiesta riguarda la concessione di vagare sulle vie del cielo: *hp.f hr w, wt nfrt hppt im, hw hr sn* (*che egli possa vagare sulle belle vie su cui vagano i venerabili*). Tale richiesta è in genere connessa colla richiesta n. 2 cui normalmente fa seguito⁵²². Di essa esistono alcune varianti: *che egli (o ella) sia seguito dai suoi ka sulle vie belle del cielo su cui vagano i venerabili*⁵²³; *che egli si unisca alla terra e attraversi il firmamento*⁵²⁴; *egli si unisca alla terra, possa passare attraverso le acque del cielo, possa egli salire fino al Dio Grande*⁵²⁵; *sia ricevuto dal Dio Grande signore del cielo*⁵²⁶. In alcune di queste formule si riconosce l'influenza dei Testi delle Piramidi, si tratta infatti di redazioni assai tarde⁵²⁷.

La divinità che più frequentemente appare in queste iscrizioni è Anubi, spesso accompagnato dai suoi titoli, che durante la IV dinastia sono *hnty sh ntr* (*colui che sta davanti al sacello divino*) e *nb t, dsr* (*Il signore della terra sacra = la necropoli*)⁵²⁸. All'inizio della V dinastia non c'è ancora una successione canonica dei titoli di Anubi; anche su uno stesso sarcofago l'ordine può cambiare a seconda dei lati⁵²⁹. Durante la VI dinastia si tende invece a una fissazione dei titoli e del loro ordine, anche se non si giunge mai ad un estremo rigore⁵³⁰. La successione più frequentemente usata è: *tpy dw.f, imy Wt, nb t, dsr* (*colui che è sul suo monte, che è in Wt*⁵³¹, *il signore della terra sacra*). Ciò non toglie che anche in sarcofagi contemporanei l'ordine possa variare, oppure possano essere introdotti altri epiteti, tra cui soprattutto *hnty sh ntr*⁵³², ma anche ad esempio il meno frequente *nb Sp*; (*signore di Sepa*)⁵³³.

Durante la V dinastia compare anche la menzione di Osiri, anch'egli accompagnato dai suoi titoli *hnty 'Imntyw* (*il primo degli Occidentali*); *nb 'Imntt* (*il signore dell'Occidente*); *nb Ddw* (*signore di Busiri*); *nb Abdw* (*signore di Abido*). In alcuni di questi titoli si riconosce l'antica divinità funeraria di cui Osiri ha preso il posto⁵³⁴. L'apparizione di Osiri è connessa

⁵²⁰ H. SOTTAS, *Quelques variantes du « proscinème » sous l'Ancien Empire*, RT, XXXIV, 1912, pp. 25-35; JUNKER, *Giza*, II, pp. 42-43.

⁵²¹ Appendice n. B 15.

⁵²² JUNKER, *Giza*, II, pp. 57-59.

⁵²³ Appendice nn. C 30, 34, 37.

⁵²⁴ Appendice n. C 15.

⁵²⁵ Appendice n. C 19.

⁵²⁶ Appendice n. C 37.

⁵²⁷ Cfr. H. JUNKER, *JEA*, I, 1914, p. 252.

⁵²⁸ Appendice nn. B 11, 15, 18, 21, 32.

⁵²⁹ Appendice n. B 47.

⁵³⁰ Cfr. JUNKER, *Giza*, VIII, p. 148.

⁵³¹ Sul significato di *imy-Wt* cfr. BONNET, *Reallexikon*, s. v. *Imtut*.

⁵³² Appendice nn. B 87, 88, 94, C 14, 15, 29, 37.

⁵³³ Appendice nn. C 27, 32, 37, 44.

⁵³⁴ Cfr. BONNET, *Reallexikon*, s. vv. *Chonti-amentiu*, *Osiris*.

ovviamente con l'aumentato favore del culto di tale dio, che inizia appunto in questo periodo ⁵³⁵.

Un'altra divinità che compare dalla IV dinastia, quindi ancor prima di Osiri, è il Dio Grande, talora detto anche *nb pt* (*signore del cielo*) ⁵³⁶. Tale dio tuttavia non è chiamato come donatore di offerte o di favori, anzi compare solo nella espressione « *venerabile al cospetto del Dio Grande* » ⁵³⁷.

In rari casi i defunti sono detti « *venerabile al cospetto di Ptah-Sokari* » ⁵³⁸.

Le iscrizioni sopra menzionate si possono trovare:

- 1) sul coperchio: al centro della volta, in una colonna (da nord a sud) o in una linea (sempre da nord a sud); sulle facce sia orizzontali sia verticali dei bordi e dei parallelepipedi che delimitano la volta.
- 2) Su una o più delle pareti esterne. Sono generalmente orizzontali e poste nella parte superiore, poco sotto il bordo; sono verticali solo nel caso di alcuni sarcofagi « a facciata », in cui delimitano le « porte ». Nel Medio Regno sono caratteristici i sarcofagi con una linea di iscrizione verticale e due o più colonne verticali che dividono in pannelli il ati, ma nell'Antico Regno non se ne sono trovati esempi, anche se se ne conoscono i precedenti appunto nei sarcofagi « a facciata » sopra citati.
- 3) Su una o più delle pareti interne. Sono generalmente orizzontali e poste nella parte superiore delle pareti. Esse tuttavia cominciano relativamente tardi.
- 4) Sul fondo. Ne esiste un unico esempio nel sarcofago del re *Tti* con Testi delle Piramidi ⁵³⁹.

Talvolta si trovano soltanto in una di queste posizioni, ma più spesso si trovano contemporaneamente in più d'una, o addirittura in tutte.

⁵³⁵ J. VANDIER, *La religion égyptienne*, Paris 1949, pp. 83-86.

⁵³⁶ LO JUNKER, *Gîza*, II, pp. 47-57, sostiene che tale dio è, all'origine, l'antica divinità del cielo di cui si credeva che il sole e la luna fossero gli occhi, identificata in un secondo momento con Horo, di cui il faraone era l'incarnazione. Tale credenza sarebbe una sopravvivenza dell'antica credenza stellare secondo la quale le anime dei defunti si confondevano con le stelle e attraversavano il cielo. Queste formule ci rivelerebbero che, durante l'Antico Regno, le credenze funerarie private si riattaccavano a una antica concezione celeste in cui il re, come incarnazione del dio grande, ha un ruolo di primo piano. Nello stesso tempo, però, la cura del corpo è affidata a Anubi. Alla fine della V dinastia il dio grande non è più detto « *signore del cielo* », ma diventa « *signore della necropoli* » o « *primo degli Occidentali* », « *signore dell'Occidente* », nei quali titoli si può vedere una designazione di Osiri, il cui nome comincia appunto in quest'epoca a apparire nelle iscrizioni funerarie. Sembra che, dalla VI dinastia in poi, la preoccupazione per il destino del corpo abbia acquistato una importanza maggiore di quella per il destino dell'anima, dal momento che si sostituisce alla credenza stellare la credenza in Osiri che, sulla base della leggenda di tale dio, è tutta imperniata sulla conservazione e la restituzione del corpo.

⁵³⁷ Sul significato di *im'h* vedi: J. SAINTE FARE GARNOT, *L'Imakh et les Imakhous d'après les Textes des Pyramides*, *Annuaire de l'École Pratique des Hautes Études (Section de Sciences Religieuses)*, 1942-1943, pp. 5-32; R. WEILL, *Qu'est-ce au juste que la qualité d'« imakh » ?*, *RE*, V, 1946, p. 252; W. HELCK, *Wirtschaftliche Bemerkungen zum privaten Grabbesitz im Alten Reich*, *MDAIK*, XIV, 1965, pp. 69-70.

⁵³⁸ Appendice nn. C 19, 29.

⁵³⁹ Appendice n. A 11.

Anche nella scelta del tipo di iscrizione relativamente al lato da decorare si adottano dei criteri che, pur non essendo rigorosissimi, sono tuttavia abbastanza regolarmente seguiti. Sul coperchio l'unica divinità menzionata come donatrice di favori e di offerte è Anubi (offerte funerarie, sepoltura, e vagare sui bei cammini). Nel lato est compare sempre Anubi, ma in qualche caso, per quanto raro, anche Osiri⁵⁴⁰. Sul lato ovest sia Anubi, sia Osiri⁵⁴¹. Nell'interno della cassa: Osiri sul lato est e Anubi sul lato ovest, ma qui le oscillazioni sono ancora più frequenti. Le estremità nord e sud recano generalmente nomi e titoli del defunto.

Non è possibile tentare una classificazione cronologica dei sarcofagi basandosi sulla presenza o meno delle iscrizioni e sulla loro posizione sulle pareti, dato che fin dall'inizio si nota una grande varietà e solo verso la fine del periodo da noi preso in considerazione si arriva ad una certa regolarità⁵⁴².

Un'altra categoria assai importante di iscrizioni è costituita dalla cosiddetta « lista delle offerte »⁵⁴³, che deriva da quella, assai ridotta, che compariva sulla « stele menfita »⁵⁴⁴, comportante elenchi di offerte funerarie poste dinanzi al morto: offerte alimentari, oggetti rituali, stoffe. Tale elenco varia a seconda delle varie epoche, ed è connesso con le cerimonie funerarie; dopo essere passato sulla stele falsa-porta⁵⁴⁵ nella cappella della sovrastruttura, viene, durante la V dinastia, trasferito nell'interno della camera funeraria probabilmente per il desiderio di assicurare al morto la continuità dell'offerta⁵⁴⁶.

Nei sarcofagi la grande lista delle offerte, che nel frattempo ha assunto caratteristiche stereotipe, appare durante la VI dinastia, e la sua collocazione, a simiglianza di quella che aveva sulle pareti della camera funeraria, è regolarmente fissata all'interno della parete est, preceduta o meno dalla « falsa porta » monumentale (Tav. XXXIX)⁵⁴⁷.

Connessa con la « lista delle offerte », sono la lista dei sette oli sacri⁵⁴⁸, talvolta accompagnati dai colliri, che si trova generalmente all'interno dell'estremità nord, e la rappresentazione dei granai⁵⁴⁹, nell'interno della estremità sud. Nella lista degli oli e dei granai vi è anche un elemento figurativo, rappresentato nel primo caso dai vasi e dalle giare che contenevano

⁵⁴⁰ Appendice nn. B 76, C 12, 30, 44.

⁵⁴¹ LACAU, *Sarcophages*, *passim*.

⁵⁴² Tale classificazione fu tentata dallo HASSAN, *Giza*, V, pp. 60-63, ma egli stesso ne riconobbe la inattuabilità.

⁵⁴³ G. MASPERO, *La table d'offrande des tombeaux égyptiens*, *Études de Mythologie et d'Archéologie*, VI, 1912, pp. 321-405; JUNKER, *Giza*, II, pp. 69-96; HASSAN, *Giza*, VI, 2.

⁵⁴⁴ VANDIER, *Manuel*, I, pp. 731-774.

⁵⁴⁵ VANDIER, *Manuel*, II, pp. 389-431.

⁵⁴⁶ Dapprima nella camera funeraria penetra la stele stessa, in forma di lastra rettangolare di pietra calcarea con la lista e la preghiera delle offerte, più tardi si elimina la lastra e la decorazione passa direttamente sul muro della camera. Uno dei primi esempi si ha nella mastaba di *R'-wr*, vissuto agli inizi della V dinastia (HASSAN, *Giza*, V, pp. 12, 297). Non è tuttavia questo il primo apparire delle liste delle offerte nella camera funeraria perché già durante la II dinastia le stele di tipo menfita delle tombe di Helwān erano incastrate nel soffitto di tale camera, cosicché il morto potesse leggerle mentre era disteso nel sarcofago: Z. J. SAAD, *Royal Excavations at Saqqara and Helwan (1941-1945)* (= *Supplément ASAE*, 3), Le Caire 1947, pp. 163-164; Z. J. SAAD, *Ceiling Stelae in Second Dynasty Tombs from the Excavations at Helwan* (= *Supplément ASAE*, 21), Le Caire 1957, *passim*.

⁵⁴⁷ Appendice nn. B 61, C 14, 19, 25, 30, 33, 38.

⁵⁴⁸ JÉQUIER, *Frises d'objets*, pp. 141-155; JUNKER, *Giza*, II, p. 75; GARDINER, *Onomastica*, I, p. 8, nota 1.

⁵⁴⁹ JÉQUIER, *Frises d'objets*, pp. 299-302.

gli unguenti, generalmente nelle forme $\overline{\text{V}}$ $\overline{\text{O}}$, alternate in modo da ottenere un determinato effetto decorativo, e, nel secondo, dai granai, nella forma $\overline{\text{A}}$ ⁵⁵⁰. I primi sonoposti sotto la lista degli unguenti, i secondi invece costituiscono l'elemento dominante della figurazione e nell'interno portano i dati relativi alla qualità e alla quantità delle derrate contenute (Tavv. XXXI, 3; XXXVIII, 2).

Queste liste corrispondono a un elenco rituale, derivato probabilmente da un rituale regale e osiriano, più che a una riproduzione di ciò che in vita aveva costituito le provvigioni del defunto. Un indizio di questo fatto si ha, oltre che nella meccanicità della successione, nella mancanza assoluta dei pesci, che invece dovevano costituire una parte cospicua nella alimentazione degli Egizi (e scene di pesca sono contemporaneamente riprodotte nelle camere di culto delle sovrastrutture), analogamente a quanto avviene nei Testi delle Piramidi da cui sono sempre bandite le figure di pesci, come estremamente impure⁵⁵¹.

Accanto alla lista delle offerte, e probabilmente in connessione con essa, si cominciano a trovare, alla fine della VI dinastia, rappresentazioni dipinte di oggetti del corredo: sandali, poggiatesta, gioielli, parti di mobilio⁵⁵². Tali rappresentazioni, che avranno tanto sviluppo a partire dal Primo Periodo Intermediario⁵⁵³, derivano anch'esse dalle rappresentazioni già presenti sulle pareti della camera funeraria, ma rivestono per ora una carattere di eccezionalità.

Un precedente ideologico, se non esattamente tipologico di queste liste di offerte si ha in due sarcofagi della fine della IV dinastia: quelli di *Mr.š-'nh* II⁵⁵⁴ e *H'.f-Mnw*⁵⁵⁵. In essi tuttavia le liste di offerte sono scritte all'esterno delle pareti e in colonne precedute dalla formula *htp-di-nsu*, ai lati delle « porte », senza la caratteristica suddivisione in caselle. Nel primo i granai sono già rappresentati nella tipica forma $\overline{\text{A}}$ con i nomi e le quantità delle derrate nell'interno.

In alcuni casi le iscrizioni dei sarcofagi sono di un genere alquanto particolare. Si è già parlato delle iscrizioni sul coperchio dei sarcofagi di *'nh-m-'-Hr* e di *'Ihhi*⁵⁵⁶, contenenti una invocazione ai sacerdoti e agli operai della necropoli perché collochino bene il coperchio sulla cassa (chiamata « madre »). Nel sarcofago di *Mr.š-'nh* III invece le iscrizioni ricordano la donazione del sarcofago fatta alla regina madre dalla *Htp-hr.š.* II⁵⁵⁷.

Alla fine della VI dinastia, poi, appaiono sui sarcofagi dei privati i primi esempi di imprestiti dai Testi delle Piramidi e probabilmente anche i primi esempi dei Testi dei Sarcofagi, che tanto sviluppo avranno nel Primo Periodo Intermediario e nel Medio Regno.

L'esemplare più antico è forse il sarcofago di *'nw*, il quale è vissuto probabilmente alla fine del regno di *Ppy* II o subito dopo la sua morte. Nei lati interni del suo sarcofago, trovato a Saqqāra, si trova una serie di formule messe in bocca alla dea Nut, protettrice del morto⁵⁵⁸.

⁵⁵⁰ Appendice nn. B 18, 74, C 14, 37, 38.

⁵⁵¹ P. LACAU, ZÄS, LI, 1913, p. 43, nota 3.

⁵⁵² Appendice nn. C 32, 37.

⁵⁵³ JÉQUIER, *Frises d'objets, passim*.

⁵⁵⁴ Appendice n. B 18.

⁵⁵⁵ Appendice n. B 21.

⁵⁵⁶ Cfr. *supra* p. 74.

⁵⁵⁷ Appendice n. B 22.

⁵⁵⁸ Appendice n. C 32.

La direzione delle iscrizioni tende a stabilizzarsi in alcune regole ben precise, nate dal desiderio di renderle più facilmente accessibili al morto, il quale giace sul suo fianco sinistro con il volto ad est. Le linee partono dalla testa e fanno il giro delle pareti (si è già detto come nel periodo che ci interessa si tratti soprattutto di linee orizzontali). Così all'esterno le iscrizioni sono sinistrorse sul coperchio e sulle pareti est e sud, sono invece destrorse sulle pareti ovest e nord. Nell'interno avviene invece esattamente il contrario. Tale regola non è ancora ben fissata nei sarcofagi più antichi; ma tende a diventare canonica, e i pochi errori di disposizione sono probabilmente da imputarsi a errori di montaggio, dato che le singole tavole erano forse decorate, e non necessariamente da uno stesso operaio, prima del montaggio definitivo ⁵⁵⁹.

Un'altra particolarità delle iscrizioni, limitata però ai sarcofagi della fine della VI dinastia, sono le mutilazioni e le soppressioni dei segni che si riteneva potessero essere nocivi al morto. Tale particolarità grafica compare per la prima volta nella prima piramide regale iscritta: quella di *Wnîs*, ed è perciò da ritenersi legata al rituale regale. Nei sarcofagi dei privati compare alquanto più tardi. In genere si eliminano e si modificano le figure animate — uomini o animali — talora sostituendoli con i corrispondenti alfabetici ⁵⁶⁰.

Nei nomi di divinità si eliminano i determinativi del dio, così Anubi è scritto soltanto alfabeticamente senza il segno dello sciacallo, ma in alcuni casi, si arriva addirittura ad eliminare anche questo e si lasciano solo gli epiteti ⁵⁶¹. In un caso anche il nome del sovrano

↳ *nsw* è sostituito dal corrispondente alfabetico  ⁵⁶².

⁵⁵⁹ LACAU, *Sarcophages*, I, pp. II-III.

⁵⁶⁰ P. LACAU, *Suppressions et modifications de signes dans les textes funéraires*, ZÄS, LI, 1913, pp. 1-64; P. LACAU, *Suppression des noms divins dans les textes de la chambre funéraire*, ASAE, XXVI, 1926, pp. 69-81; FIRTH-GUNN, *Teti Pyramid Cemeteries*, I, pp. 171-177.

⁵⁶¹ Appendice nn. B 74, 77, C 21.

⁵⁶² Appendice n. C 21.

[This page is intentionally blank.]

APPENDICE

Avvertenze:

1) Nella descrizione dei sarcofagi le misure sono date nel seguente ordine: lunghezza, larghezza, altezza della cassa, più altezza del coperchio, quando c'è e quando è possibile ricavarla dai dati in nostro possesso. Seguono, quando è possibile, le misure interne della cassa e gli spessori.

2) Le iscrizioni sono date solo in traduzione; le frecce indicano la direzione della lettura:

← : da destra a sinistra.

→ : da sinistra a destra.

←↓ : da destra a sinistra e dall'alto in basso.

↓→ : da sinistra a destra e dall'alto in basso.

[This page is intentionally blank.]

APPENDICE A

Sarcofagi reali

A 1 SARCOFAGO DI *Šhm-ḥt* (Fig. 14 a).

Collocazione: *in situ*.

Provenienza: Šaqqāra, piramide incompiuta (scavi SdA, 1954, Z. GONEIM).

Materiale: alabastro.

Misure: esterno m. 2,35 × 1,13 × 1,05; interno m. 1,84 × 0,60 × 0,62.

Datazione: III dinastia.

Bibliografia: Z. GONEIM, *Les grandes découvertes archéologiques de 1954. La nouvelle pyramide à degrés de Saqqarah*, *La Revue du Caire*, XXXIII, n. 175 [1955], pp. 11-30, fig. 26; S. SAUNERON, *ibid.*, pp. 106-107; V. VIKENTIEFF, *ibid.*, p. 120; Z. GONEIM, *The Buried Pyramid*, London 1956, pp. 122-132, figg. 40-43, Z. GONEIM, *Horus Sekhemkhet. The Unfinished Step Pyramid at Saqqara*, I, Le Caire 1957, pp. 18-19, 35-37, tavv. LI-LX; J. P. LAUER, *Histoire monumentale des pyramides d'Égypte*, I, Le Caire, 1962, pp. 197-199; MARAGIOGLIO-RINALDI, *Piramidi menfite*, II, p. 26, tav. 5, figg. 3-4, *addenda* pp. 3-9.

Cassa rettangolare liscia con superfici esterne levigate e lucidate, e tracce di sega in alcuni punti. L'interno era stato scavato per mezzo di trapani tubolari che hanno lasciato tracce sulle pareti. Coperchio a saracinesca sul lato nord.

Anepigrafo.

Stato di conservazione: due angoli erano stati rotti anticamente e riparati con tasselli. In altri punti si notano dei frammenti distaccati e riattaccati con gesso. Un difetto della pietra era stato pure rappazzato con gesso, poi dipinto a imitazione dell'alabastro.

Nell'interno nessuna traccia di sepoltura. Sul coperchio furono trovati dei rami disposti a V: resti di una offerta funeraria o strumenti usati in un tentativo di scasso? La cassa posava su uno zoccolo affondato in uno strato di argilla molle.

A 2 SARCOFAGO (?) DI *Nb-k.* (?)

Collocazione: *in situ*.

Provenienza: Zawiyet el-'Aryān, piramide incompiuta.

Materiale: granito rosa.

Misure: cassa m. 3,15 × 2,22, interno m. 2,10 × 1,06 × 1,05; coperchio m. 2,95 × 1,80, spessore m. 0,43, bordo ad incastro m. 0,19 × 0,15.

Datazione: IV dinastia (?).

Bibliografia: A. BARSANTI, *ASAE*, VII, 1906, pp. 282-286, figg. 5-10, tav. III; J. ČERNÝ, *The Name of the King of the Unfinished Pyramid at Zawiyet el-Ariān*, *MDAIK*, XVI, 1958, pp. 25-29.

Cassa rettangolare all'esterno con pareti levigate, facente parte del pavimento di una

grande fossa riempita di blocchi di calcare alla rinfusa. L'apertura è invece ovale, il che la rende di forma unica.

Coperchio pure ovale, con quattro prese semicircolari ai quattro angoli. Chiusura di tipo B, fermata con intonaco. Il tutto era ricoperto di calce e di argilla per ripararlo dai blocchi che riempivano la fossa.

Al momento della scoperta la cassa, per quanto intatta, fu trovata vuota, con tracce nerastre di liquido evaporato.

A 3 SARCOFAGO DI CHEOPE.

Collocazione: *in situ*.

Provenienza: el-Ġīza, camera funeraria centrale.

Materiale: granito rosso.

Misure: m. 2,276 × 0,978 × 1,051, interno m. 1,983 × 0,681 × 0,874; spessore cassa m. 0,144/0,149; spessore fondo m. 0,175.

Datazione: IV dinastia.

Bibliografia: R. HAY, *Manoscritto British Museum 29812*, 65; PERRING, *Pyramids*, I, pp. 2, 4; CH. PIAZZI SMITH, *Life and Work at the Great Pyramid in 1865*, I, London 1867, tav. I; PETRIE, *Pyramids*, pp. 84-90, 195-201, 216; PORTER-MOSS, III, p. 5; MARAGIOGLIO-RINALDI, *Piramidi menfite*, IV, pp. 51-53; 131-133, tav. VII, 1-2.

Cassa rettangolare liscia. Lavorazione scarsamente accurata, che mostra ancora i tagli della sega e tracce del trapano tubolare usato per vuotare la cassa.

Coperchio: manca. Il bordo superiore della cassa presenta tagli per l'incastro del coperchio (chiusura di tipo C 3, con tre fori sul lato ovest per il fissaggio a mezzo di cavicchi).

Stato di conservazione cattivo: l'angolo sud-est ha una grande frattura che giunge sino a metà circa dell'altezza.

Nota: Il Petrie trovò un grande ciottolo di selce sotto il lato sud del sarcofago.

A 4 SARCOFAGO DI R'-dd.f (FRAMMENTI).

Collocazione: non risulta.

Provenienza: Abū Rawās, piramide del re (Scavi Petrie).

Materiale: granito.

Misure: non determinabili per lo stato frammentario. Un frammento curvo è spesso cm. 22,86, un altro piano cm. 30,40.

Datazione: IV dinastia.

Bibliografia: PETRIE, *Pyramids*, p. 141; E. CHASSINAT, CRAIBL, 1901, p. 616-619; E. CHASSINAT, *Monuments Piot*, XXV, 1921-1922, p. 54; MARAGIOGLIO-RINALDI, *Notizie sulle piramidi*, p. 14; MARAGIOGLIO-RINALDI, *Piramidi menfite*, V, p. 19.

Frammenti di granito, di cui alcuni sono a superfici curve, estratti dal pozzo della piramide regale. Potevano far parte sia di una cassa ovale come quella della piramide incompiuta di Zawiyet el-'Aryān (Maragioglio-Rinaldi), sia di frammenti di altro genere, non appartenenti al sarcofago (Chassinat). Il Petrie pensa anche ad un "*modified box-coffin, partially suited to the figure*", ma ciò appare improbabile perché nell'Antico Regno non esisteva ancora tale tipo.

A 5 SARCOFAGO DI CHEFREN (Fig. 13 b).

Collocazione: *in situ*.

Provenienza: el-Ġīza, camera funeraria nella piramide del re, presso la parete ovest (Trovato dal Belzoni).

Materiale: granito.

Misure: m. $2,64 \times 1,07 \times 0,97 + 0,21/0,25$; misure interne m. $2,13 \times 0,68 \times 0,75$.

Datazione: IV dinastia.

Bibliografia: PERRING, *Pyramids*, II, p. 4; PETRIE, *Pyramids*, pp. 106-108, 203-205; U. HOELSCHER, *Das Grabdenkmal des Königs Chephren* (= *Veröff. der Ernst von Sieglin Expedition in Ägypten*, I), Leipzig 1912, p. 63, fig. 51; SCHMIDT, *Levende og Døde*, p. 33, figg. 200-201; MARAGIOGLIO-RINALDI, *Piramidi menfite*, V, pp. 57-59, 109-111, tav. X.

Cassa rettangolare liscia levigata accuratamente sia all'interno che all'esterno.

Coperchio piano con chiusura ad incastro (tipo C 4).

Anepigrafo.

La cassa era affondata nel pavimento della camera funeraria e ne sporgeva il solo coperchio.

Stato di conservazione discreto; la chiusura era stata spezzata per depredate il contenuto della cassa. Ora restaurato.

A 6 SARCOFAGO DI MICERINO (Fig. 14 b).

Collocazione: perduto in mare presso Cartagena, mentre veniva trasportato in Inghilterra (autunno 1838).

Provenienza: el-Ğīza, piramide del re (Scavi Vyse-Perring, agosto 1837).

Materiale: basalto.

Misure: esterno m. $2,43 \times 0,94 \times 0,88$; interno m. $1,95 \times 0,62 \times 0,62$.

Datazione: IV dinastia.

Bibliografia: PERRING, *Pyramids*, II, p. 9, tav. V; VYSE, *Operations*, II, pp. 81-85; PRISSE d'AVENNES, *Art égyptien*, tav. VI; PERROT-CHIPIEZ, I, pp. 508-511, fig. 289; PORTER-MOSS, III, p. 8.

Del sarcofago restano solo la descrizione fatta dal colonnello Vyse e i disegni del Perring che lo scoprirono nel 1837. La cassa appare in essi decorata a facciata, con porte di tipo 1, in numero di tre sui lati e una a ciascuna estremità. Gli spigoli verticali e il bordo superiore erano ornati da una cornice a toro, con legatura.

Il coperchio, di cui furono trovati solo frammenti in una successiva esplorazione, è ricostruito in forma piana, con bordi verticali a gola. Chiusura di tipo C 4, fissata con due cavicchi, analogamente a quanto si nota nel sarcofago di Chephren. Secondo il Vyse attorno ai bordi era stata applicata una lastra metallica, per assicurare una più salda chiusura, ma non si specifica su cosa si basi questa affermazione.

Al momento della scoperta il sarcofago presentava il coperchio ridotto in minuti frammenti, ed esso stesso aveva delle fratture sull'orlo dovute all'inserzione di una leva per il distacco del coperchio. Conteneva i frammenti di un sarcofago mummiforme ligneo con il nome del re, quest'ultimo però risalente ad un restauro della tomba di età successiva.

A 7 SARCOFAGO DI Špsš-k'.f (FRAMMENTI).

Collocazione: *in situ*.

Provenienza: Šaqqāra, maštabet el-Fara'un.

Materiale: scisto gresoso (o basalto?).

Misure: non determinabili dato lo stato frammentario; spessore m. $0,22/0,23$.

Datazione: fine IV dinastia.

Bibliografia: G. JÉQUIER, ASAE, XXVI, 1926, p. 47; G. JÉQUIER-D. DUNHAM, *Le Mastabat Faraoun*, (= *Fouilles à Saqqarah*), Le Caire 1928, p. 5.

Cassa rettangolare con pareti lucidate accuratamente. Gli spigoli erano ornati da un toro verticale analogamente al sarcofago di Miccerino, ma senza traccia delle legature.

Non si conosce la forma del coperchio, né la posizione della cassa nella camera funeraria. Quest'ultima era a falsa volta, ricavata da un soffitto a V rovesciata.

A 8 SARCOFAGO DI *Wśr-k,'f* (FRAMMENTI).

Collocazione: *in situ*.

Provenienza: Şaqqāra, piramide del re (n. 2 Perring e Vyse).

Materiale: basalto.

Misure: non determinabili.

Datazione: V dinastia.

Bibliografia: PERRING, *Pyramids*, III, p. 10, tav. IX; VYSE, *Operations*, III, p. 40, tav. opposta p. 39; LAUER, *Problème des pyramides*, p. 64.

Perring e Vyse parlano di “*remains of a small sarcophagus, made of plain basalt, and without any ornament . . . The sarcophagus, had been removed from its original position.*”

In the northern and southern walls . . . are cavities, apparently intended to receive the ends of beams, used for lowering the sarcophagus into its place”.

Nelle tavole il sarcofago è segnato punteggiato presso la parete ovest della camera funeraria, con la dicitura “*Place of Sarcop.*”.

A 9 SARCOFAGO DI *Dd-k,'-R'-Issi* (FRAMMENTI).

Collocazione: *in situ*.

Provenienza: Şaqqāra, piramide del re.

Materiale: basalto grigio.

Misure: non determinabili dato lo stato di frammentarietà; spessore m. 0,24.

Datazione: fine V dinastia.

Bibliografia: MARAGIOGLIO-RINALDI, *Notizie sulle piramidi*, pp. 27-28, tav. 5.

Cassa rettangolare liscia di cui restano solo frammenti assai piccoli. Era incastrata per circa m. 0,12 in una fossa del pavimento.

Coperchio piano. Chiusura di tipo C 4 (Incastro a coda di rondine).

Tra la cassa e il muro si trova un blocco di calcare grossolanamente parallelepipedo, largo m. 0,83. Su di esso e sul muro si notano incastri e fori per due o tre travi cilindrici destinati a facilitare la messa in opera del coperchio.

A 10 SARCOFAGO DI *Wnis*.

Collocazione: *in situ*.

Provenienza: Şaqqāra, piramide del re.

Materiale: basalto nero.

Misure: $2,65 \times 1,29 \times 1,15 + 0,30$; interno m. $1,98 \times 0,695 \times 0,69$.

Datazione: fine V dinastia.

Bibliografia: G. MASPERO, RT, III, 1882, pp. 177-178; PORTER-MOSS, III, p. 90.

Cassa rettangolare liscia accostata alla parete ovest della camera funeraria. Era fissata al pavimento per mezzo di due code di rondine tagliate rispettivamente nel pavimento e sul fondo della cassa.

Coperchio a volta.

Anepigrafo.

Stato di conservazione: il coperchio era stato tolto violentemente dai ladri che avevano depredato il cadavere.

Il sarcofago si trovava in una nicchia rivestita di alabastro e decorata da una falsa porta scolpita e dipinta in verde e nero.

A 11 SARCOFAGO DI *Tti*.

Collocazione: *in situ*.

Provenienza: Şaqqāra, piramide del re.

Materiale: basalto grigio? («*Hard dark brown stone*», FIRTH; «*Couleur . . . gris foncé, presque noir*», SAINTE FARE GARNOT).

Misure: m. $2,77 \times 1,29 \times 1,21 + 0,25$, spessore m. 0,32.

Datazione: inizio VI dinastia.

Bibliografia: G. MASPERO, RT, V, 1884, pp. 3-4; SCHMIDT, *Levende og Døde*, p. 33, fig. 206; FIRTH-GUNN, *Teti Pyramid Cemeteries*, p. 9; H. BRUNNER, AfO, XVIII, 1958, p. 479; J. SAINTE FARE GARNOT, BIFAO, LVII, 1958, p. 169, tav. IV; MARAGIOGLIO-RINALDI, *Notizie sulle piramidi*, pp. 48-49, tav. 8, figg. 1, 2, 10.

Cassa rettangolare liscia. All'interno presenta due scanalature verticali su ciascuno dei lati est e ovest. Servivano probabilmente per le corde destinate a facilitare la messa in opera del sarcofago ligneo, oppure per fissare quest'ultimo alla cassa esterna per mezzo di tavolette poste a rinforzo sul fondo e sui lati.

Coperchio a volta. Chiusura di tipo C 3.

Iscrizioni.

Linee orizzontali di geroglifici all'esterno al centro del coperchio e, all'interno, al centro del fondo della cassa e sui lati est e ovest. Le estremità nord e sud dell'interno della cassa portano invece colonne verticali che continuano il testo tracciato sul fondo della cassa.

a) *Esterno*. - *Coperchio*: TP, Spr. 1.

b) *Interno*. - *Cassa*. Lato est: TP, Spr. 6. Lato ovest: TP, Spr. 7. Fondo cassa: TP, Spr. 3. Estremità nord: TP, Spr. 4. Estremità sud: TP, Spr. 5.

Stato di conservazione buono: il coperchio è leggermente spostato e la mummia era stata estratta dai ladri attraverso un foro nell'angolo sud-est.

A 12 SARCOFAGO DI *Ppy I*.

Collocazione: non risulta.

Provenienza: Şaqqāra, piramide del re.

Materiale: granito.

Misure: m. $2,70 \times 1,23 \times 1,13$; interno m. $2,08 ? \times 0,61 \times 0,62$.

Datazione: VI dinastia.

Bibliografia: S. BIRCH, PSBA, III, 1881, p. 95; H. BRUGSCH, ZÄS, XIX, 1881, pp. 11-12; G. MASPERO, RT, V, 1884, p. 159; PORTER-MOSS, III, p. 91.

Cassa rettangolare liscia di esecuzione piuttosto mediocre.

Iscrizioni.

Linee di geroglifici soltanto all'esterno e frammentarie. Estremità nord: TP, Spr. 8. Frammento non identificato: TP, Spr. 8 (forse estremità sud).

Stato di conservazione pessimo: spezzato violentemente dai ladri, ne restano solo alcuni frammenti.

A 13 SARCOFAGO DI *Mry.n-R'*.

Collocazione: non risulta.

Provenienza: Şaqqāra, piramide del re.

Materiale: granito nero.

Misure: m. $2,72 \times 1,12 \times 1,12 + 0,36$; spessore m. 0,28.

Datazione: VI dinastia.

Bibliografia: H. BRUGSCH, ZÄS, XIX, 1881, pp. 4-6; G. MASPERO, RT, IX, 1897, pp. 178-179; PORTER-MOSS, III, p. 93.

Cassa rettangolare liscia. Nell'interno due scanalature verticali su ciascuno dei lati lunghi.

Coperchio a volta con bande terminali assai spesse.

Iscrizioni.

Linee orizzontali di geroglifici all'esterno, al centro del coperchio e sulle pareti. *Coperchio*: TP, Spr. 9, par. 7, a-b. *Cassa*. Lato est: TP, Spr. 9, par. 7, a-b. Lato ovest: TP, Spr. 9, par. 7, a-b. Estremità nord: TP, Spr. 8. Estremità sud: TP, Spr. 8.

A 14 SARCOFAGO DI Ppy II.

Collocazione: *in situ*.

Provenienza: Şaqqāra, piramide del re.

Materiale: granito rosso cupo, quasi nero.

Misure: m. 2,84 × 1,30 × 1,19 + 0,39; spessore m. 0,28; profondità m. 0,72.

Datazione: fine VI dinastia.

Bibliografia: G. MASPERO, RT, 1892, pp. 55-56; PORTER-MOSS, III, p. 94; JÉQUIER, *Monument funéraire de Pepi II*, I, pp. 11-13, tav. XXV; G. JÉQUIER, *Douze ans de fouilles dans la nécropole memphite 1924-1936* (= *Mémoires de l'Université de Neuchâtel*, 15), Neuchâtel 1940, p. 38, fig. 12.

Cassa rettangolare liscia. Nell'interno dei lati lunghi due scanalature verticali che giungono sino a m. 0,08 dal fondo della cassa.

Coperchio leggermente a volta, con bande terminali appena accennate. Chiusura di tipo C 1.

Iscrizioni.

Una linea di geroglifici a metà altezza delle pareti esterne della cassa. Lato est: TP, Spr. 9, par. 7, a-b. Lato ovest: TP, Spr. 9, par. 7, a-b. Estremità nord: TP, Spr. 8. Estremità sud: TP, Spr. 8.

Stato di conservazione perfetto. Il corpo è sparito, restano solo frammenti di stoffe. La cassa dista m. 1,27 dal muro ovest della camera funeraria, cui era unita da due contrafforti in mattoni crudi larghi m. 0,43. Il coperchio era stato spinto indietro dai ladri su questi stessi contrafforti, per circa metà della sua larghezza.

A 15 SARCOFAGO DEL FARAONE 'Ity (? FRAMMENTI).

Collocazione: non risulta dalla pubblicazione.

Provenienza: Şaqqāra, piramide anonima.

Materiale: pietra grigia-blu, assai dura e fine.

Misure: non determinabili dato lo stato frammentario.

Datazione: VI dinastia (?).

Bibliografia: C. M. FIRTH, ASAE, XXX, 1930, p. 188.

Cassa rettangolare senza tracce di decorazioni o iscrizioni.

Coperchio intatto. Anepigrafo.

Stato di conservazione pessimo.

Il Firth suppone si tratti del sarcofago di 'Ity, fatto con la pietra cavata dallo Wādi Ḥammamāt dall'ufficiale *Ni-k'w-Pth* (cfr. Sethe, *Urkunden*, I, 148 = Breasted, *Ancient Records*, I, 386-387); cfr. *supra*, p. 59.

APPENDICE B

Sarcofagi in pietra di familiari del re e di privati

B 1 SARCOFAGO ANONIMO (FRAMMENTI DI).

Collocazione: non risulta dalla pubblicazione.

Provenienza: Şaqqāra, galleria I della piramide di *Dśr* (Scavi SdA, 1932-1933).

Materiale: alabastro.

Misure: (probabili dalla ricostruzione): m. 1,10 ca. × 0,75; spessore m. 0,12.

Datazione: inizi della III dinastia (età di *Dśr*).

Bibliografia: J. P. LAUER, ASAE, XXXV, 1935, pp. 68-70, figg. 1-4.

Cassa rettangolare liscia. Sul bordo superiore di ciascuna estremità si trovano due fori cilindrici di m. 0,03 di diametro, profondi m. 0,02, uniti tra loro da una scanalatura orizzontale. Essi dovevano corrispondere a fori identici ricavati nel coperchio e servire alla messa in opera di quest'ultimo.

Coperchio semidistrutto. Dagli scarsi frammenti rimasti si è potuto arguire che si trattasse di un coperchio piano, spesso m. 0,105 circa.

Chiusura probabilmente di tipo D.

Anepigrafo.

Stato di conservazione pessimo: restano solo frammenti, sia della cassa sia del coperchio.

B 2 SARCOFAGO ANONIMO (FRAMMENTI DI).

Collocazione: non risulta dalla pubblicazione.

Provenienza: Şaqqāra, galleria II della piramide di *Dśr* (Scavi SdA, 1934-1935).

Materiale: alabastro.

Misure: m. 1,85 × 0,84; spessore m. 0,12 ca.

Datazione: inizi III dinastia (età di *Dśr*).

Bibliografia: J. P. LAUER, ASAE, XXXV, 1935, pp. 66-67, tav. II, 2.

Cassa rettangolare liscia ridotta in minuti frammenti.

Coperchio: nessuna notizia.

La cassa era incastrata in uno zoccolo di calcare misurante m. 2,02 × 0,98.

Anepigrafo.

Per la presenza di due sarcofagi in una medesima galleria cfr. l'osservazione del Lauer (*supra*, p. 57).

B 3 SARCOFAGO ANONIMO (FRAMMENTI DI).

Collocazione: non risulta dalla pubblicazione.

Provenienza: Şaqqāra, galleria II della piramide di *Dśr* (Scavi SdA, 1934-1935).

Materiale: alabastro.

Misure: m. 1,86 × 0,83; spessore ca. m. 0,12.

Datazione: inizi III dinastia (età di *Dśr*).

Bibliografia: J. P. LAUER, ASAE, XXXV, 1935, pp. 66-67, tav. II, 2.

Cassa rettangolare liscia ridotta in minuti frammenti.

Coperchio: nessuna notizia.

Anepigrafo.

La cassa era incastrata in uno zoccolo di calcare misurante m. 2,10 × 1,04.

B 4 SARCOFAGO ANONIMO.

Collocazione: non risulta dalla pubblicazione.

Provenienza: Şaqqāra, galleria V della piramide di *Dśr* (Scavi SdA, 1932-1933).

Materiale: alabastro.

Misure: m. 1,80 × 0,765 × 0,855; interno m. 1,57 × 0,535.

Datazione: inizi III dinastia (età di *Dśr*).

Bibliografia: J. P. LAUER, ASAE, XXXIII, 1933, pp. 162-166, figg. 1, 4, tav. I, 3.

Cassa rettangolare liscia.

Coperchio (frammentario, ma ricostruibile) a volta, sia all'esterno sia all'interno. Su ciascuna delle due estremità a parallelepipedo è ricavata una coppia di fori verticali riuniti nella parte inferiore da una gola orizzontale. Tale apparato serviva per infilarsi una corda che doveva aiutare la messa in opera del coperchio. Dopo la chiusura erano stati otturati con pezzi d'alabastro di forma troncoconica.

Chiusura di tipo B.

Anepigrafo.

Stato di conservazione discreto, a parte il coperchio, spezzato in parecchi frammenti ma completo.

B 5 SARCOFAGO ANONIMO.

Collocazione: non risulta dalla pubblicazione.

Provenienza: Şaqqāra, galleria V della piramide di *Dśr* (Scavi SdA, 1932-1933).

Materiale: alabastro.

Misure: m. 1,76 × 0,75 × 0,85; interno m. 1,53 × 0,52.

Datazione: inizi III dinastia (età di *Dśr*).

Bibliografia: J. P. LAUER, ASAE, XXXIII, 1933, pp. 163-166.

Per la descrizione cfr. il sarcofago precedente.

Anepigrafo.

La cassa era incastrata su uno zoccolo di calcare e racchiudeva i resti di un sarcofago ligneo (cfr. pp. 54-55). Per uno zoccolo simile cfr. J. P. Lauer, ASAE, XXXIII, 1933, p. 158, fig. 2 (m. 1,74 × 0,98).

Lauer suppone che i due sarcofagi vicini servissero l'uno per il cadavere e l'altro per i canopi.

B 6 SARCOFAGO ANONIMO.

Collocazione: Cairo, Museo Egizio, n. 28102 CGC.

Provenienza: Dahšūr (Scavi De Morgan).

Materiale: alabastro.

Misure: m. 1,82 × 0,785 × 0,73.

Datazione: III dinastia ?.

Bibliografia: J. DE MORGAN, *Fouilles à Dahchour, mars-juin 1894*, Vienne 1895, pp. 75-76, fig. 105; LACAU, *Sarcophages*, II, p. 80, tav. XIV; J. P. LAUER, *ASAE*, XXXIII, 1933, pp. 165-166.

Cassa rettangolare liscia.

Coperchio a volta senza prese alle due estremità, ma con un incavo a U in cui si doveva infilare una corda. Chiusura di tipo B.

Anepigrafo.

Stato di conservazione perfetto.

B 7 SARCOFAGO ANONIMO.

Collocazione: Cairo, Museo Egizio, n. 28103 CGC.

Provenienza: Dahšūr (Scavi De Morgan).

Materiale: alabastro.

Misure: m. 1,82 × 0,785 × 0,73.

Datazione: III dinastia ?.

Bibliografia: J. DE MORGAN, *Fouilles à Dahchour, mars-juin 1894*, Vienne 1895, pp. 75-76; LACAU, *Sarcophages*, II, p. 80; J. P. LAUER, *ASAE*, XXXIII, 1933, pp. 165-166.

Per la descrizione cfr. il sarcofago precedente, assolutamente identico.

B 8 SARCOFAGO ANONIMO.

Collocazione: *in situ* ?

Provenienza: Meydūm, mastaba 17.

Materiale: granito rosso.

Misure: esterno m. 2,306 × 1,585 × 1,002; interno m. 1,86 × 0,564 × 0,596; coperchio m. 2,32 × 1,436 × 0,35.

Datazione: inizi IV dinastia (età di *Šnfrw*).

Bibliografia: PETRIE-MACKAY-WAINWRIGHT, *Meydum and Memphis III*, pp. 3-4, 14, 16-17, par. 31, tav. X, 4; SCHMIDT, *Levende og Døde*, p. 34, fig. 207.

Cassa rettangolare liscia con pareti molto spesse.

Coperchio a volta con due prese cilindriche a ciascuna delle due estremità. Accanto alla cassa era un blocco di calcare della stessa altezza (in origine erano probabilmente due), che forse doveva servire per la messa in opera del coperchio.

Anepigrafo.

La cassa conteneva i resti di un cadavere avvolto in bende. Sembra non ci fosse spazio per una cassa lignea e che i resti di legno trovati nell'interno facessero invece parte di una scatola del corredo.

B 9 SARCOFAGO DI *Htp-hr.š* I, MADRE DI CHEOPE (Tavv. XVII, 1; XXI, 1).

Collocazione: Cairo, Museo Egizio, n. 51899 JdE.

Provenienza: el-Ġiza, Mastaba G 7000 X (Scavi Harvard-Boston Expedition, G. A. Reisner).

Materiale: alabastro.

Misure: m. 2,00 × 0,85 × 0,85 (0,80 + 0,05); spessore m. 0,11; profondità m. 0,70.

Datazione: inizio IV dinastia.

Bibliografia: G. A. REISNER, *Hetep-Heres, Mother of Cheops*, BMFA, XXV Suppl., 1927, pp. 2-36; G. A. REISNER, *The Empty Sarcophagus of the Mother of Cheops*, BMFA, XXVI, 1928, pp. 76-88; G. A. REISNER, *The Household Furniture of Queen Hetep-Heres I*, BMFA, XXVII, 1929, pp. 83-90; PORTER-MOSS, III, p. 50; REISNER, *Giza*, II, p. 16, fig. 21, tavv. 4, 43.

Cassa rettangolare liscia, di fattura assai curata. Nell'interno, sui lati lunghi, due

scanalature verticali affrontate che forse dovevano servire per calare nell'interno una cassa lignea, oppure per fissare un rivestimento in materiale prezioso; sul fondo sono incisi tre marchi a forma di cuneo.

Coperchio piano, con due prese rettangolari a ciascuna estremità.

Chiusura di tipo C 1.

Anepigrafo.

Stato di conservazione ottimo; lungo gli orli esterni dell'apertura si notano scheggiature prodotte da uno strumento appuntito usato, forse, per forzare il coperchio. Al momento della scoperta il sarcofago era vuoto, mentre la tomba appariva intatta con tutto il suo corredo: si trattava forse di una sepoltura secondaria seguita a una depredazione che aveva distrutto il cadavere (Reisner), oppure di una sepoltura simbolica.

B 10 SARCOFAGO DEL PRINCIPE *Dd.f-Hr*, QUARTO FIGLIO DI CHEOPE (Tav. XVI, 1).

Collocazione: Cairo, Museo Egizio, n. 54938 JdE (= 6193 CGC).

Provenienza: el-Giza, mastaba G 7220, pozzo A (Scavi Harvard-Boston Expedition, G. A. Reisner).

Materiale: granito rosa.

Misure: m. $2,47 \times 1,27 \times 0,83 + 0,31$; spessore m. 0,20/0,185; profondità m. 0,68.

Datazione: prima metà IV dinastia.

Bibliografia: JdE, n. 54938; CURTO, *El-Ghiza*, p. 73, fig. 27 a, tav. XXXI b.

Il sarcofago non è finito. Da un lato del blocco parallelepipedo è ricavata l'apertura della cassa, con le pareti esterne ed interne perfettamente levigate. Dall'altro lato si doveva ricavare il coperchio di cui tuttavia rimane soltanto una metà, quasi terminata. Una frattura incidentale durante il distacco ha interrotto il lavoro, asportando l'altra metà del coperchio. Si sono conservate visibili le linee, dipinte in rosso, che dovevano servire da guida nel taglio; restano pure evidenti i solchi obliqui lasciati dalla sega (a spina di pesce rispetto all'asse centrale).

Anepigrafo.

Stato di conservazione ottimo.

B 11 SARCOFAGO DI *Hr-b'.f*, FIGLIO DI CHEOPE (Tav. XXVI, 1).

Collocazione: Cairo, Museo Egizio, n. 1788 CGC (= 42 Maspero).

Provenienza: el-Giza, cimitero a est della piramide di Cheope.

Materiale: granito rosa.

Misure: m. $2,31 \times 1,19 \times 1,20 + 0,25$; spessore m. 0,25/0,26; profondità m. 0,82.

Datazione: metà IV dinastia.

Bibliografia: MARIETTE, *Notice*, p. 93, n. 6; DE ROUGÉ, *Inscriptions hiéroglyphiques*, LXVI; MASPERO, *Guide*, n. 42; PORTER-MOSS, III, p. 52; SCHMIDT, *Levende og Døde*, p. 34, fig. 211; BORCHARDT, *Denkmäler*, pp. 206-207, tav. 111.

Cassa rettangolare con decorazione « a facciata », appena incisa sulla superficie. Sui lati una porta di tipo 1 tra sei nicchie (tre per parte), sulle estremità una porta di tipo 1 tra due sole nicchie (una per parte). All'interno della cassa, sulle estremità e a m. 0,25 dal bordo superiore, è tagliata una rientranza di circa m. 0,03; essa forse doveva servire a fissare un sarcofago ligneo nell'interno.

Coperchio a volta con due manici semisferici a ogni estremità. Chiusura di tipo D.

Iscrizioni.

Esterno (il solo iscritto). *Coperchio*. Al centro della volta una linea orizzontale incisa (←—): *Favore che il re concede, e Anubi che è davanti al sacello, che egli sia sepolto bene nel deserto occidentale, il figlio del re Hr-b'.f.*

Cassa. Su tutti i lati, al centro e presso il bordo superiore, una linea orizzontale con la stessa iscrizione (←—): *Il figlio del re Hr-b',f.*

Stato di conservazione ottimo.

B 12 SARCOFAGO DI *K',-w'b*, FIGLIO DI CHEOPE (Tav. XVIII, 2).

Collocazione: Cairo, Museo Egizio, n. 54937 JdE.

Provenienza: el-Ġiza, mastaba G 7120 A (Scavi Harvard-Boston Expeditio, G. A. Reisner).

Materiale: granito rosa.

Misure: m. $2,25 \times 1,00 \times 0,90 + 0,26$; spessore m. 0,195; profondità m. 0,65.

Datazione: metà IV dinastia (fine del regno di Cheope).

Bibliografia: JdE, n. 54937; PORTER-MOSS, III, p. 49; REISNER, *Giza*, I, pp. 115, 118, 125, 149, 151, 162.

Cassa rettangolare liscia trovata strettamente confitta in una fossa del pavimento misurante m. $2,40 \times 1,20 \times 0,75$.

I s c r i z i o n i .

E s t e r n o (il solo iscritto). *Cassa.* Linee orizzontali incise poco sotto il bordo superiore. Lato est (←—): inizio del proscinema. Lato ovest (←—): inizio del proscinema. Estremità nord: nulla. Estremità sud (→): *Il figlio maggiore del re, del corpo suo, il capo degli imbalsamatori di Anubi (wt-'Inpw). K',-w'b.*

Stato di conservazione pessimo: la cassa è divisa in due grandi frammenti da una spaccatura che taglia i lati lunghi quasi al centro. Resta intatta solo l'estremità sud.

B 13 SARCOFAGO DI *K',-m-šhm* (Tav. XXVI, 2).

Collocazione: Cairo, Museo Egizio, n. 1789 CGC.

Provenienza: el-Ġiza, cimitero a est della piramide di Cheope.

Materiale: granito rosa.

Misure: m. $2,21 \times 1,00 \times 0,92 + 0,20$; spessore m. 0,18/0,20; profondità m. 0,77.

Datazione: IV dinastia.

Bibliografia: MARIETTE, *Notice*, p. 93, n. 7; DE ROUGÉ, *Inscriptions hiéroglyphiques*, LXVI; MASPERO, *Guide*, n. 46; PORTER-MOSS, III, p. 52; BORCHARDT, *Denkmäler*, p. 208, tav. 111.

Cassa rettangolare liscia con spigoli verticali smussati.

Coperchio piano con spigoli superiori arrotondati. Due prese arrotondate a ciascuna estremità. Chiusura di tipo D.

I s c r i z i o n i .

E s t e r n o (il solo iscritto). *Coperchio.* Una colonna di grandi geroglifici incisi al centro (↖↓): *Il figlio del re K',-m-šhm.*

Cassa. Una linea orizzontale al centro dei quattro lati (quelle dei lati più spaziate di quelle delle estremità) (←—): *Il figlio del re K',-m-šhm.*

Stato di conservazione buono; sbrecciatura su un angolo del coperchio.

B 14 SARCOFAGO DI *Dd.f-Hwfw* (Tavv. XX, 2; XXIII, 3).

Collocazione: Cairo, Museo Egizio, n. 53149 JdE.

Provenienza: el-Ġiza, Mastaba IV Junker. Cimitero a sud della piramide di Cheope. (Scavi Accademia di Vienna, H. Junker, 1928-1929).

Materiale: granito rosso.

Misure: m. $2,84 \times 1,12 \times 0,925 + 0,17$; spessore m. 0,175; profondità m. 0,69.

Datazione: IV dinastia.

Bibliografia: JdE, n. 53149; JUNKER, *Anzeiger Wien*, 1928, p. 166, tav. V; PORTER-MOSS, III, pp. 41-43; JUNKER, *Giza*, X, pp. 62-63, figg. 28-29, tav. XI, XII a.

Cassa rettangolare con decorazione a « facciata di palazzo » comprendente porte di tipo 1, soltanto graffite sulla superficie, in numero di due sui lati lunghi (rispettivamente alle due estremità, ai lati della iscrizione) e di una su ciascuno dei lati corti.

Coperchio piano con spigoli lunghi arrotondati e due prese semisferiche a ciascuna estremità.

Chiusura di tipo D (sporgenza interna di m. 0,02).

Iscrizioni.

Esterno (il solo iscritto). *Coperchio*. Una colonna di geroglifici incisi al centro (←↓): *Il figlio del re Dd.f-Hwfw*.

Cassa. Una linea orizzontale al centro delle pareti lunghe. Lato est (←—) e lato ovest (—→): *Il figlio del re Dd.f-Hwfw*.

Stato di conservazione ottimo.

B 15 SARCOFAGO DI *Hwfw-‘nh* (Tav. XXVII, 1).

Collocazione: Cairo, Museo Egizio, n. 1790 *CGC*.

Provenienza: el-Ġiza, forse dalla mastaba 7750 Reisner.

Materiale: granito rosa.

Misure: m. 2,51 × 0,99 × 1,02 + 0,35; spessore m. 0,20/0,22; profondità m. 0,605.

Datazione: IV dinastia.

Bibliografia: JdE, n. 18220; DE ROUGÉ, *Recherches*, p. 51; MARIETTE, *Notice*, pp. 306-307, n. 970;

DE ROUGÉ, *Inscriptions hiéroglyphiques*, tav. IV; PERROT-CHIPIEZ, I, pp. 188, 511-512, figg. 123-

124; BRUGSCH, *Thesaurus*, I, pp. 234-235 (C); MASPERO, *Archéologie égyptienne*, p. 23, tav. XXII;

GRÉBAUT, *Musée Égyptien*, I, p. 19, tav. XXI; BRUGSCH, *Thesaurus*, VI, p. 1412; GAUTHIER,

Livre des Rois, I, p. 80, nota 2; BORCHARDT, *Kunstwerke*, tav. 49; MASPERO, *Guide*, n. 44; PORTER-

MOSS, III, p. 51; BORCHARDT, *Denkmäler*, II, pp. 209-212, tav. 112.

Cassa rettangolare con decorazione a « facciata di palazzo », comprendente porte di tipo 1 in numero di una su ciascuno dei lati lunghi (quella del lato est è più bassa per far posto a una linea orizzontale di geroglifici al disopra della cornice sull'architrave) e tre porte di tipo 3 su ciascuna estremità.

Coperchio a volta con due prese arrotondate a ciascuna estremità. L'estremità sud porta inciso un segno ⊥ cui corrisponde, sulla cassa, un segno ⊥ (quest'ultimo è un po' spostato verso destra). Sull'estremità nord vi è invece solo un segno ⊥ che non ha corrispondenza sulla cassa. È presumibile che tali segni servissero per l'esatta collocazione del coperchio (che, nella foto pubblicata dal Grébaut, appariva messo alla rovescia, mentre ora la collocazione è stata corretta). Chiusura di tipo D.

Iscrizioni.

Esterno (solo iscritto). *Coperchio*. Una iscrizione orizzontale incisa su ciascuna faccia dei lati lunghi. Lato est (←—): *Favore che il re concede, e Anubi che sta davanti al sacello divino, che egli sia sepolto bene nella necropoli del deserto occidentale, dopo una lungamente felice vecchiaia, che egli possa camminare sulle belle strade su cui camminano i venerabili, al cospetto del Dio Grande, il cancelliere del re del Basso Egitto, Hwfw-‘nh*. Lato ovest (←—): *Favore che il re concede, e Anubi, il signore della terra sacra, un'offerta funeraria per lui alla festa del nuovo anno, alla festa di Thoth, alla festa dell'inizio dell'anno, alla festa w'g, alla grande festa, alla festa della fiamma, alla festa dell'uscita di Min, alla festa dell'esposizione del braciere, alla festa s'd, all'inizio del mese e della metà del mese, a*

ogni festa, ogni giorno, in eterno, al cancelliere del re del Basso Egitto *Hwfw-‘nh*. Sulle due facce superiori delle paretine che delimitano la volta del coperchio: estremità nord (→): *Il cancelliere del re del Basso Egitto, principe di Nhn, Hwfw-‘nh*. Estremità sud (←): *Il cancelliere del re del Basso Egitto, bocca di ogni abitante di Buto, Hwfw-‘nh*.

Cassa. L a t o e s t. Una linea orizzontale di geroglifici incisi al disopra della porta (←): *Bastone del toro Apis, bocca di ogni abitante di Buto, bastone del toro bianco, (bastone) della vacca sacra Hs’t unica (?)*, *soprintendente di ogni lavoro del re, amico* (continua in una colonna verticale a sinistra della porta (↖↓): *unico, il capo delle elargizioni della casa della vita Hwfw-‘nh*. A destra della porta (↖↓): *Il cancelliere del re del Basso Egitto Hwfw-‘nh*. L a t o o v e s t. Ai lati delle porte due linee verticali. A destra (↓↗): e a sinistra (↖↓): *Il cancelliere del re del Basso Egitto Hwfw-‘nh*. E s t r e m i t à n o r d. Sopra la porta una linea orizzontale (←): *Il cancelliere del re del Basso Egitto Hwfw-‘nh*. Ai lati due colonne verticali. A destra (↖↓: *L’amico unico, l’amato del suo signore Hwfw-‘nh*. A sinistra (↖↓): *L’amico unico, l’amministratore del palazzo Hwfw-‘nh*. E s t r e m i t à s u d. Sopra la porta una linea orizzontale (←): *Il cancelliere del re del Basso Egitto, bocca di ogni abitante di Buto, Hwfw-‘nh*. Ai lati due colonne verticali. A destra (↖↓): *Il cancelliere* (il segno è in comune con quello della riga orizzontale), *l’amico unico Hwfw-‘nh*. A sinistra (↖↓): *Colui che fa ciò che ama il suo signore Hwfw-‘nh*.

Stato di conservazione ottimo, solo una lieve sbrecciatura nella parte inferiore del lato est della cassa. Resti di disegno in nero e rosso sulle porte e della colorazione originaria dei geroglifici.

B 16 SARCOFAGO ANONIMO (Fig. 13 e).

Collocazione: non risulta dalla pubblicazione.

Provenienza: el-Ġiza, in una delle piramidi minori nei pressi della piramide di Cheope.

Materiale: granito rosso.

Misure: non indicate.

Datazione: IV dinastia.

Bibliografia: NESTOR L'HÔTE, *Lettres écrites d'Égypte*, Paris 1840, pp. 140-141; SCHMIDT, *Levende og Døde*, p. 33, fig. 205.

Cassa rettangolare liscia.

Coperchio piano con chiusura di tipo C 5 (code di rondine all'interno delle estremità della cassa, corrispondenti ad analoghi intagli del coperchio, e fissaggio con due perni su uno dei lati).

Anepigrafo.

B 17 SARCOFAGO DELLA REGINA *H'(i)-mrr(.w)-nbty I*, MADRE DI CHEFREN.

Collocazione: non risulta dalla pubblicazione.

Provenienza: el-Ġiza, est della piramide di Chefren.

Materiale: calcare.

Misure: m. 2,30 × 1,00 × 0,70 + 0,22; spessore m. 0,24; profondità m. 0,54.

Datazione: IV dinastia.

Bibliografia: G. DARESSY, *La tombe de la mère de Chefren*, ASAE, X, 1910, p. 47.

Cassa rettangolare liscia.

Coperchio leggermente a volta con due prese a ciascuna estremità. Chiusura di tipo A 1.

Anepigrafo.

Stato di conservazione: la cassa era stata violata facendo scivolare indietro il coperchio e spingendolo un po' di lato. Si è ritrovato solo qualche osso della mummia, ed è incerto si tratti veramente della sepoltura della regina.

B 18 SARCOFAGO DI *Mr.s-'nh* II (Tavv. XXX-XXXI).

Collocazione: Boston, Museum of Fine Arts.

Provenienza: el-Giza, mastaba G 7410 + 7420, cimitero a est della piramide di Cheope (Scavi Harvard-Boston Expedition, G. A. Reisner).

Materiale: granito rosa.

Misure: m. 2,24 × 0,93 × 0,85 + 0,18.

Datazione: metà IV dinastia (figlia di Cheope, sorella e sposa di Chefren).

Bibliografia: D. DUNHAM, BMFA, XXV, 1927, pp. 96-97; PORTER-MOSS, III, p. 50; W. S. SMITH, JEA, XIX, 1933, p. 152.

Cassa rettangolare con decorazione « a facciata », comprendente una porta di tipo 1 al centro di ciascun lato lungo.

Coperchio piano. Chiusura di tipo A 1.

Iscrizioni.

Esterno (il solo iscritto). — *Coperchio*. Al centro una iscrizione orizzontale e verticale, in più linee ($\overleftarrow{\downarrow}$): *Favore che il re concede e Anubi, il signore della terra sacra, colui che sta davanti al sacello divino, che ella sia sepolta in quella (tomba) che ella ha fatto, la grande di fascino Mr.s-'nh*. In tale scritta il segno di Anubi è stato ingrandito in modo da ricoprire buona parte della superficie.

Cassa. Lato est. Ai lati della « porta » due colonne verticali incise. Destra ($\overleftarrow{\downarrow}$): *L'Horo potente Mr.s-'nh*. Sinistra ($\overrightarrow{\downarrow}$): *La grande di fascino Mr.s-'nh*. Lato ovest. Ai lati della « porta » due colonne verticali. Destra ($\overrightarrow{\downarrow}$): *La grande di fascino Mr.s-'nh*. Sinistra ($\overleftarrow{\downarrow}$): *La figlia del re, del corpo suo, Mr.s-'nh*. Estremità nord. Una linea orizzontale (\longrightarrow): *Colei che vede Horo e Seth, Mr.s-'nh*. Sotto una lista di offerte in una linea orizzontale (\longrightarrow): *1000 di pane e di birra, 1000 di ogni lino, 1000 panni, 1000 di incenso, 1000 buoi, ogni uccello, ogni cosa dolce*. Estremità sud. Una linea orizzontale (\longleftarrow): *L'Horo potente, la grande di fascino Mr.s-'nh*. Sotto la rappresentazione di 7 granai con nell'interno il nome delle derrate e sotto il segno 1000 (\longleftarrow): *1000 di grano it, 1000 di orzo, 1000 di frumento, 1000 di frutti bs', 1000 di datteri, 1000 di grano-ddw, 1000 di grani di carruba*.

B 19 SARCOFAGO DI *Hnmw-b'.f*, FIGLIO DI CHEFREN.

Collocazione: *in situ*.

Provenienza: el-Giza.

Materiale: calcare locale.

Misure: m. 2,35 × 2,05 × 1,10.

Datazione: IV dinastia.

Bibliografia: HASSAN, *Giza*, V, p. 60; VII, p. 9, tav. IX A.

Cassa rettangolare con pareti esterne appena sbazzate.

Coperchio leggermente a volta.

Anepigrafo.

Conteneva un sarcofago di legno.

B 20 SARCOFAGO DI *Dw'-'n-R'*, FIGLIO DI CHEFREN (TAV. XVI, 2).

Collocazione: Torino, Museo Egizio, nn. Suppl. 1838, 1839.

Provenienza: el-Giza, mastaba 44 Lepsius = G 5110 Reisner (Scavi E. Schiaparelli, 1903).

Materiale: granito rosa.

Misure: m. 1,853 in alto e m. 1,70 sul fondo \times 0,854 \times 0,959 \pm 0,216; spessore m. 0,165 circa; profondità m. 0,53.

Datazione: fine IV dinastia (età di Miccerino).

Bibliografia: F. BALLERINI, *Notizia sommaria degli scavi della Missione Archeologica Italiana in Egitto, Anno 1903*, Torino 1903, p. 57; REISNER, *Giza*, I, p. 146; JUNKER, *Giza*, VII, p. 6; CURTO, *El-Ghiza*, pp. 72-73, figg. 25-26, tav. XXII.

Cassa rettangolare liscia. La testata appare rastremata in basso per un'altezza di m. 0,307 e una larghezza di m. 0,153, fatto eccezionale destinato forse a facilitare il trasporto o a provvedere un incastro tra la cassa e il pavimento della camera funeraria. Non è da escludere neppure un incidente durante la lavorazione, anche se la accuratezza del taglio ci fa piuttosto propendere per un dispositivo volontariamente scelto. Da notare anche la ristrettezza dello spazio interno (m. 1,528 \times 0,531 \times 0,522) assolutamente inadatto ad un cadavere disteso di adulto (e del resto *Dw'-'n-R'* è morto in età adulta).

Coperchio piano con prese tondeggianti alle due estremità, due sul fondo e una sulla testata. Chiusura di tipo D.

Anepigrafo.

Stato di conservazione ottimo.

B 21 SARCOFAGO DI *H'.f-Mnw* (TAVV. XXXII-XXXIII).

Collocazione: Cairo, Museo Egizio, n. 48852 JdE.

Provenienza: el-Giza, pozzo nord della mastaba G 7430 + 7440 Reisner (= Lepsius n. 61) (Scavi SdA, entrato al Museo nel 1902).

Materiale: granito rosa.

Misure: m. 2,08 \times 1,11 \times 0,805 \pm 0,08; spessore m. 0,22/0,225; profondità m. 0,67.

Datazione: metà IV dinastia (regno di Chefren).

Bibliografia: JdE, n. 48852; MASPERO, *Guide*, 1903, n. 32; H. GAUTHIER, *ASAE*, XXX, 1930, p. 175; W. S. SMITH, *The Coffin of Prince Min-Khaf*, JEA, XIX, 1933, pp. 150-159; REISNER, *Giza*, I, p. 162.

Cassa rettangolare con decorazione « a facciata », comprendente porte del tipo 2, in numero di sette sui lati e tre sulle estremità, inquadrata tra linee orizzontali e colonne verticali di iscrizioni.

Coperchio a volta molto ribassata, con due manici semisferici ad ogni estremità (l'estremità nord manca, ma è probabile fosse identica all'altra).

Chiusura di tipo D.

I s c r i z i o n i .

E s t e r n o (il solo iscritto). — *Coperchio*: nulla.

Cassa. L a t o e s t. Sulle porte una linea orizzontale (\leftarrow): *Favore che il re concede e favore che concede Anubi, colui che è a capo della terra sacra, una sepoltura nell'Occidente, una vecchietta grandemente felice come signore di ve[nerazione] il sacerdote lettore, lo scriba [del libro] divino, H'.f-Mnw* (la lunga lacuna può essere integrata con l'aiuto della scritta, identica, del lato ovest. La medesima scritta permette di rettificare la ricomposizione dei frammenti: *i'w nfr wrt m nb i..* deve essere posto subito dopo il frammentario *imnt*).

Ai lati delle porte otto colonne verticali ($\leftarrow\downarrow$):

- 1) *Favore che il re concede e favore che concede Anubi, colui che è a capo della terra sacra, un'offerta funeraria per lui, per il figlio del re H'.f-Mnw.*
- 2) *All'inizio dell'anno, il primo dell'anno, il primo del mese, il primo della metà del mese, la festa di Thoth, la festa w'g, ogni stagione dell'anno e ogni giorno.*
- 3) *1000 di incenso, 1000 di ogni olio fine.*
- 4) *1000 di collirio verde, 1000 di collirio nero, 1000 palline di natron.*
- 5) *..... ogni (?), 1000 panni-mnht r (?), 1000 panni.....*
- 6) *..... nt, 1000 t-imy-[t.'] 1000 pani-t-imy-[t.'].*
- 7) *1000 [s' ?] [f ?], 1000 pani-nbs, 1000 semi-w'h, 1000 di ogni cosa dolce.*
- 8) *Favore che il re concede, favore che concede Anubi, colui che è a capo del sacello, migliaia di ogni cosa che egli ama, ogni giorno per H'.f-Mnw.*

Lato ovest: sulle porte una linea orizzontale (—→): *Favore che il re concede, favore che concede Anubi, colui che è a capo della terra sacra, una sepoltura nell'Occidente, dopo una lungamente felice vecchiaia come possessore di venerazione al cospetto del Dio Grande, possessore di venerazione al cospetto del padre suo, il figlio maggiore del re, del corpo suo, il sacerdote lettore e scriba del libro divino H'.f-Mnw.*

Ai lati delle porte otto colonne verticali (↕):

- 1) *Favore che il re concede, favore che concede Anubi, colui che è a capo della terra sacra, stabilisca per lui offerte in cibo per il figlio del re H'.f-Mnw, ogni giorno.*
- 2) *1000 granai di grano dell'Alto Egitto, 1000 granai di grano del Basso Egitto, 1000 granai di orzo, 1000 granai di frumento, 1000 granai di frutti bs' (orzo tostato ?), 1000 granai di datteri, 1000 granai di grano-dwdw (?).*
- 3) *1000 oche-r', 1000 oche-trp, 1000 oche-st, 1000 oche (o anitre)-smn, 1000 colombi.*
- 4) *1000 barche-s'bt, 1000 barche-w'ht (?), 1000 barche-str, 1000 barche-nhbt (barche di papiro ?).*
- 5) *1000 offerte in cibo, 1000 pani-ht', ogni giorno.*
- 6) *1000 focacce-sns, 1000 pani-psn, 1000 pani-kmhw, 1000 dei due pani (?).*
- 7) *1000 di vino, 1000 frutti-nbs, 1000 focacce-stt, 1000 pani-nhrw.*
- 8) *Favore che il re concede, favore che concede Anubi, colui che è a capo del sacello, possano essere stabilite per lui queste cose, per H'.f-Mnw, ogni giorno, le offerte (?) del sacerdote hm-k'.*

Estremità nord: sulle porte una linea orizzontale (—→): *Favore che il re concede, favore che concede Anubi, colui che è a capo della terra sacra, un'offerta funeraria per lui all'inizio dell'anno, il primo giorno dell'anno, il primo del mese, il primo della metà del mese, la festa w'g, la festa di Thoth, ogni stagione dell'anno, per H'.f-Mnw.*

Ai lati delle porte quattro colonne verticali (↕):

- 1) *1000 di profumo festivo, 1000 di olio-hknw, 1000 di olio-sft.*
- 2) *1000 strisce (bende)-wnhw, 1000 lini-idmy, 1000 lini-s'sr, 1000 lini-m,' (vero lino-' ?).*
- 3) *1000 strumenti mshtyw (? - specie di uncino usato per aprire la bocca dei defunti), 1000 asce-nt, 1000 asce, 1000 seghe, 1000 ceselli.*
- 4) *1000 abiti-b' sm', 1000 abiti-ntrt, 1000 abiti-hsdd, 1000 abiti-m;st.*

Estremità sud: sulle porte una linea orizzontale (←—): *L'amico unico del padre suo, il segretario del padre suo, il sovrintendente di tutti i lavori del re, H'.f-Mnw.*

Ai lati delle porte quattro colonne verticali ($\overleftarrow{\downarrow}$):

- 1) *Il bacino per i lavacri, 1000 tavole di offerta di puro pane.*
- 2) *1000 di ogni genere di vasellame in pietra, 1000 bacini per libazioni.*
- 3) *1000 focacce-šns pure, 1000 frutti-nbs (pane di ?), 1000 di ogni specie di pani, ogni giorno.*
- 4) *1000 di ogni cosa dolce, 1000 di ogni specie di pianta verde, 1000 offerte per il figlio del re H'.f-Mnw.*

Stato di conservazione discreto. Il lato est e il coperchio sono stati ampiamente restaurati e presentano delle vaste lacune. Il Quibell parla di un restauro antico, seguito, in epoca moderna, da un restauro del Barsanti. Non è però chiara la natura del restauro antico, che anzi sembra piuttosto improbabile. Il lato est è stato tuttavia restaurato in modo non corretto (vedi sopra).

La cassa si trovava in origine entro una fossa (*coffin-pit*) misurante m. 2,95 × 1,30 × 0,72.

B 22 SARCOFAGO DELLA REGINA *Mr.š-'nh* III, NIPOTE DI CHEOPE, FIGLIA DI *K,'-w'b* E DI *Htp-hr.š* II, SPOSA DI MICERINO (Tav. XXVIII, 1).

Collocazione: Cairo, Museo Egizio, n. 54935 JdE.

Provenienza: el-Ġiza, mastaba G 7530, pozzo A (Scavi Harvard-Boston Expedition, G. A. Reisner).

Materiale: granito nero.

Misure: m. 2,18 × 0,90 × 0,81 + 0,16; spessore m. 0,125 + 0,03 (bordo esterno più incavo); profondità m. 0,63.

Datazione: fine IV dinastia-inizi V.

Bibliografia: JdE, n. 54935; G. A. REISNER, BMFA, XXV, 1927, p. 78, fig. 20.

Cassa rettangolare con decorazione « a facciata », comprendente porte di tipo 2, in numeri di sei sui lati e tre sulle estremità, separate da lesene a triplice incisione. In basso vi è un'orlatura costituita da un bordo liscio e leggermente sporgente; l'angolo superiore è invece rifinito, tutto attorno, da una cornice a toro senza legature.

Coperchio piano, con bordo verticale sagomato a gola, senza le incisioni verticali. Chiusura di tipo C2.

Iscrizioni.

Esterno (il solo iscritto). — *Coperchio*: nulla.

Cassa. Lato est. Una linea orizzontale di geroglifici incisi sul bordo sopra le porte ($\overleftarrow{\text{—}}$): *Colei che vede Horo e Seth, la grande di fascino, la grande di favore* (seguono tre titoli di incerto significato) *la consorte amata di « Le Due Signore », la figlia del re, del corpo suo, amata da lui, Htp-hr.š* (nomi e titoli della madre della defunta che aveva donato il sarcofago alla figlia). Alle estremità verticali del medesimo lato due colonne verticali. A destra ($\overleftarrow{\downarrow}$) e a sinistra ($\overrightarrow{\downarrow}$): *Io ho dato alla figlia, la sposa del re Mr.š-'nh*.

Stato di conservazione ottimo.

B 23 SARCOFAGO ANONIMO (DI *H'(.i)-mrr(w)-nbty* II, SPOSA DI MICERINO ?).

Collocazione: *in situ* ?

Provenienza: el-Ġiza, piramide minore G III a, presso la piramide di Micerino.

Materiale: granito rosso.

Misure: m. 2,438 × 0,991 × 0,952; interno m. 1,880 × 0,546 × 0,635.

Datazione: fine IV dinastia (età di Micerino).

Bibliografia: PERRING, *Pyramids*, II, p. 13.

Cassa rettangolare liscia affondata fin quasi all'orlo nel pavimento della camera funeraria, a poca distanza dalla parete ovest.

Coperchio mancante. La cassa non mostra tagli nel suo bordo superiore.
Anepigrafo.

B 24 SARCOFAGO ANONIMO (SPOSA DI MICERINO ?).

Collocazione: *in situ* ?

Provenienza: el-Ġiza, piramide minore G III b, presso la piramide di Micerino.

Materiale: granito rosso.

Misure: m. 2,032 × 0,787 × 0,787 + 0,266; interno m. 1,778 × 0,457 × 0,597.

Datazione: fine IV dinastia (età di Micerino).

Bibliografia: PERRING, *Pyramids*, II, p. 12.

Cassa rettangolare liscia posata sul pavimento, contro la parete ovest della camera funeraria.

Coperchio piano. Chiusura di tipo A 1.
Anepigrafo.

B 25 SARCOFAGO DI *K.'(i)-m-nfrt*.

Collocazione: Hildesheim, Roemer-Pelizaeus Museum.

Provenienza: el-Ġiza, mastaba III Junker nel cimitero a sud della piramide di Cheope (Scavi Accademia di Vienna, II. Junker, 1928-1929).

Materiale: granito rosso.

Misure: m. 2,22 × 0,80 × 0,77 + 0,27; spessore m. 0,13/0,15; profondità m. 0,56.

Datazione: fine IV dinastia (età di Micerino).

Bibliografia: JUNKER, *Anzeiger Wien*, 1928, p. 161, tav. III a; PORTER-MOSS, III, p. 41; H. GAUTHIER, *ASAE*, XXX, 1930, p. 175; JUNKER, *Giza*, X, pp. 33-36, figg. 8, 15, 16, tav. X a-b.

Cassa rettangolare con decorazione a «facciata» comprendente «porte» di tipo 3 in numero di quattordici sui lati e cinque sulle estremità. Le porte iniziano a 8 cm. dal fondo.

Coperchio a volta con una presa semisferica a ciascuna estremità.

Chiusura di tipo A2 (al centro della faccia superiore delle estremità è ricavata una scanalatura in cui si incastra una corrispondente sporgenza ricavata nella faccia inferiore delle estremità del coperchio. Scanalatura e sporgenza sembra abbiano lo stesso spessore all'inizio e alla fine).

I s c r i z i o n i .

E s t e r n o (il solo iscritto). — *Coperchio*. Una linea sulla faccia verticale del lato est (←—): *Il ciambellano K.'(i)-m-nfrt*.

Cassa. *L a t o e s t*. La stessa iscrizione in una linea incisa sul lato est dell'architrave della decorazione a facciata, esattamente in corrispondenza di quella del coperchio. Stato di conservazione ottimo.

Dietro il coperchio era una nicchia destinata ad accoglierlo prima della sepoltura.

B 26 SARCOFAGO ANONIMO (Tav. XXIX, 2).

Collocazione: Cairo, Museo Egizio, n. 48853 JdE.

Provenienza: el-Ġiza (1902).

Materiale: granito rosa.

Misure: m. 2,33 × 0,91 × 0,82; spessore m. 0,125; profondità m. 0,68.

Datazione: IV dinastia.

Bibliografia: JdE, n. 48853; MASPERO, *Guide*, n. 36; H. GAUTHIER, ASAE, XXX, 1930, p. 176.

Cassa rettangolare con decorazione « a facciata », comprendente sul lato est dodici porte di tipo 3 tra due porte di tipo 2, sul lato ovest quindici porte di tipo 3; alle estremità cinque porte di tipo 3.

Coperchio: manca; chiusura di tipo A2 (intacchi alle estremità).

Anepigrafo.

Stato di conservazione buono: solo qualche lieve sbrecciatura sui bordi superiori.

B 27 SARCOFAGO ANONIMO.

Collocazione: non risulta dalla pubblicazione.

Provenienza: el-Ġiza, mastaba I Junker, nel cimitero a sud della piramide di Cheope (Scavi Accademia di Vienna, H. Junker 1928-1929).

Materiale: granito di Aswān.

Misure: m. 2,38 × 1,03 × 0,94 + 0,30; spessore m. 0,23/0,24; profondità m. 0,59.

Datazione: fine IV dinastia (età di Micerino).

Bibliografia: JUNKER, *Anzeiger Wien*, 1928, p. 155, tav. III b; PORTER-MOSS, III, p. 41; JUNKER, *Giza*, X, p. 16, fig. 7, tav. X c.

Cassa rettangolare liscia.

Coperchio a volta con prese arrotondate alle estremità (Junker parla di una presa per lato, ma dalla fotografia sembra di poter dedurre la presenza di due prese per ciascuna estremità).

Chiusura di tipo non chiaramente illustrato (cfr. Junker, *Giza*, X, p. 16: « *An der Unterseite des Deckels sind da, wo er auf die inneren Kanten des Sarges stieß, Rillen gezogen, damit er aufliegend einen festeren Halt habe* »).

Anepigrafo.

Stato di conservazione ottimo: il coperchio fu rinvenuto rovesciato ma intatto contro la parete est della camera funeraria.

B 28 SARCOFAGO ANONIMO.

Collocazione: Vienna, Museo.

Provenienza: el-Ġiza, mastaba D 100.

Materiale: calcare bianco.

Misure: m. 2,25 × 0,80 × 0,75; spessore m. 0,10 ca.

Datazione: IV dinastia.

Bibliografia: JUNKER, *Giza*, I, p. 56, fig. 5, tav. XI b.

Cassa rettangolare liscia.

Coperchio piano con due prese arrotondate a ciascuna estremità.

Chiusura di tipo B.

Anepigrafo.

Stato di conservazione: ricomposto da molti frammenti.

B 29 SARCOFAGO ANONIMO (Tavv. XVII, 2; XXI, 2).

Collocazione: Cairo, Museo Egizio, n. 49698 JdE.

Provenienza: el-Ġiza.

Materiale: calcare bianco.

Misure: m. 2,27 × 0,84 × 0,69 + 0,10; spessore m. 0,10 ca.; profondità m. 0,65.

Datazione: IV dinastia.

Bibliografia: JdE n. 49698: JUNKER, *Giza*, I, p. 56.

Cassa rettangolare liscia.

Coperchio piano senza prese alle estremità (mancano però i frammenti in cui si sarebbero dovute trovare).

Chiusura di tipo B.

Anepigrafo.

Stato di conservazione pessimo: sia la cassa, sia il coperchio, ridotti in minuti frammenti, sono stati ricomposti con ampi restauri.

B 30 SARCOFAGO ANONIMO.

Collocazione: Hildesheim, Roemer-Pelizaeus Museum.

Provenienza: el-Ğiza, mastaba VII *nn*.

Materiale: calcare bianco.

Misure: m. 2,09 × 0,82 × 0,70; spessore m. 0,10 ca.

Datazione: IV dinastia (età di Micerino e forse di Špšš-k'.f).

Bibliografia: JUNKER, *Giza*, I, p. 56, fig. 5, tav. XI a.

Cassa rettangolare liscia.

Coperchio piano con due prese arrotondate a ciascuna estremità.

Chiusura di tipo B.

Anepigrafo.

Stato di conservazione: ricomposto da diversi frammenti.

B 31 SARCOFAGO ANONIMO.

Collocazione: Vienna, Museo.

Provenienza: el-Ğiza, mastaba VII Junker. Cimitero a sud della piramide di Cheope. (Scavi Accademia di Vienna, H. Junker).

Materiale: granito.

Misure: m. 2,32 × 1,06 × 0,90 + 0,17; spessore m. 0,17; profondità m. 0,72.

Datazione: IV dinastia.

Bibliografia: JUNKER, *Giza*, X, pp. 81-82, fig. 33, tav. X d.

Cassa rettangolare liscia, nell'interno tracce di un trapano tubolare.

Coperchio piano con due prese a ciascuna estremità. Chiusura di tipo D.

Anepigrafo.

Stato di conservazione pessimo; la cassa era stata spezzata in vari frammenti dai ladri.

Il coperchio piano è piuttosto raro nei sarcofagi di granito.

B 32 SARCOFAGO DI 'Iry-n-wr (TAV. XXIX, 1).

Collocazione: Cairo, Museo Egizio, n. 48078 JdE (= 6007 CGC).

Provenienza: el-Ğiza, dal pozzo nord di una mastaba ad est della piramide di Cheope (Scavi SdA, inverno 1923-1924).

Materiale: granito rosa.

Misure: m. 2,20 × 0,96 × 0,82 + 0,20; spessore sui lati lunghi m. 0,165/0,17, sulle estremità m. 0,155; profondità m. 0,60.

Datazione: IV dinastia.

Bibliografia: JdE, n. 48078; J. CAPART-M. WERBROUCK, *Memphis: à l'ombre des pyramides*, Bruxelles 1930, p. 331, fig. 316; PORTER-MOSS, III, pp. 65-66; H. GAUTHIER, *Le sarcophage n. 6007 du Musée du Caire*, ASAE, XXX, 1930, pp. 174-183.

Cassa rettangolare con decorazione « a facciata ». Sulle due estremità e sul lato ovest sono porte di tipo 3, rispettivamente in numero di cinque e dodici (cm. 8,5 × 50). Sul lato est si trovano al centro otto porte di tipo 3 tra due porte di tipo 2 (cm. 26 × 50).

Coperchio a volta molto ribassata con estremità rettangolari alte quanto la sommità della volta e munite di prese semisferiche. Sulla volta è scolpita a bassorilievo una pelle di felino. Chiusura tipo D.

Iscrizioni.

Esterno (il solo iscritto). — *Coperchio*. Una linea nelle facce superiori delle estremità rettangolari. *Estremità nord* (—→): *Il principe, il cancelliere del re del Basso Egitto, bastone del toro Apis, pastore di Nhn, bocca di ogni abitante di Buto, amico unico 'Iry-n-wr*. *Estremità sud* (←—): *Il principe ereditario, cancelliere del re del Basso Egitto, bastone del toro Apis, venerabile al cospetto del Dio Grande, 'Iry-n-wr*.

Cassa. Una linea orizzontale. *Lato est*. Sul bordo al disopra delle porte (←—): *Favore che il re concede e Anubi, che è davanti al sacello divino, una sepoltura nella montagna occidentale come signore di venerazione al cospetto del Dio Grande, un'offerta funeraria per lui ogni giorno, in ogni festa, alla festa di Thoth, alla festa w'g, alla grande festa, alla festa della fiamma, alla festa w'h (della distribuzione ?), all'uscita di Min, alla festa s'd, a ogni festa del mese e della metà del mese, al principe, al cancelliere del re del Basso Egitto, bastone del toro Apis, pastore di Nhn, bocca di ogni abitante di Buto, il capo, colui che è nell'interno della sala, il preposto di Nhn, il preposto al guardaroba, l'amico unico 'Iry-n-wr*.

Stato di conservazione ottimo.

B 33 SARCOFAGO ANONIMO.

Collocazione: Cairo, Museo Egizio, n. 54934 JdE; 6170 CGC.

Provenienza: el-Giza, mastaba G 7340, pozzo X (Scavi Harvard-Boston Expedition, G. A. Reisner).

Materiale: calcare dipinto.

Misure: m. 2,10 × 0,975 × 0,835 + 0,265.

Datazione: IV dinastia.

Bibliografia: JdE, n. 54934; H. GAUTHIER, ASAE, XXX, 1930, p. 177, tav. III; PORTER-MOSS, III, p. 50.

Cassa rettangolare con decorazione « a facciata », comprendente porte del tipo 1 in numero di tre sui lati e due alle estremità. Queste ultime si trovano, contrariamente a quanto avviene di solito, all'esterno, mentre al centro c'è la triplice nicchia sormontata dai fiori di loto. Il lato est, l'estremità sud e due terzi del lato ovest mostrano le tracce, piuttosto ben conservate, di una vivacissima policromia in giallo, rosso e blu. La colorazione è rimasta interrotta; infatti sul lato ovest si nota perfettamente lo stacco tra la parte dipinta e quella lasciata naturale.

Coperchio a volta con due prese assai sporgenti a ciascuna estremità.

Chiusura di tipo A 1.

Sulla superficie esterna della volta è scolpita « en-creux » una pelle di pantera che conserva ancora le tracce di una colorazione a macchie rosse. Sul dorso le macchie assumono l'aspetto di una rosetta a sei petali. La pelle di pantera ha due code che si inarcano simmetricamente ai due lati ed anche il muso dell'animale mostra una curiosa deformazione nel raddoppiamento delle labbra. Appare come un raddoppiamento speculare della figura dell'animale quale sarebbe apparso in posizione dritta.

Anepigrafo.

Stato di conservazione ottimo.

B 34 SARCOFAGO ANONIMO.

Collocazione: Parigi, Louvre.

Provenienza: Abū Rawāš, mastaba F 11 (Scavi Bisson de la Roque, inverno 1922-1923).

Materiale: calcare di Tura.

Misure: m. 2,65 × 1,27 × 0,90.

Datazione: IV dinastia.

Bibliografia: BISSON DE LA ROQUE, *Abou-Roasch 1922-23*, pp. 33-34, tav. XIX, 3, 4; G. CONTENAU-V. CHAPOT, *L'Art Antique. Orient-Grèce-Rome (Histoire Universelle des Arts des temps primitifs jusqu'à nos jours)*, Paris 1930, p. 23, fig. 9; CH. BOREUX, *Musée du Louvre. Département des Antiquités égyptiennes. Guide-Catalogue sommaire*, I, Paris 1932, pp. 233-234, tav. XXXI; R. DEMANGEL, *Grilles de fenêtres en Égypte et triglyphes grecs, Syria*, XVI, 1935, p. 368, fig. 12.

Cassa rettangolare con decorazione « a facciata di palazzo ». « Porte » di tipo 1, in numero di sei sui lati e tre alle estremità. Il rilievo è molto basso e le proporzioni delle porte sono assai allungate in senso verticale.

Coperchio: manca.

Anepigrafo.

Stato di conservazione della cassa, ottimo.

B 35 SARCOFAGO ANONIMO (Tavv. XXII, 2-3; XXVIII, 2).

Collocazione: Cairo, Museo Egizio, n. 66611 JdE.

Provenienza: Abū Rawāš (agosto 1934).

Materiale: calcare giallino.

Misure: m. 2,18 × 0,88 × 0,75 + 0,195; spessore: lati m. 0,215/0,23, estremità m. 0,185; profondità m. 0,57.

Datazione: IV dinastia.

Bibliografia: JdE, n. 66611.

Cassa rettangolare con decorazione « a facciata ». Sul lato est quindici porte del tipo 3 tra due porte del tipo 2; sul lato ovest quattordici porte del tipo 3. Le estremità hanno ciascuna sette porte del tipo 3, identiche a quelle della parte centrale del lato est. L'orlo in basso è formato da un alto bordo liscio.

Coperchio piano, grossolanamente sbizzato con una grossa e rozza presa a ciascuna estremità.

Chiusura di tipo A 2, ottenuta per mezzo di due sporgenze oblique nella faccia inferiore del coperchio, presso le estremità, e destinate ad affondarsi in due solchi corrispondenti sui bordi superiori delle estremità della cassa.

Anepigrafo.

Stato di conservazione buono, vaste scheggiature agli spigoli.

B 36 SARCOFAGO ANONIMO.

Collocazione: non risulta dalla pubblicazione.

Provenienza: Abū Rawāš, mastaba F 5 (Scavi Bisson de la Roque).

Materiale: calcare.

Misure: m. 2,75 × 1,40 × 1,00 + 0,30; spessore m. 0,37; profondità m. 0,80.

Datazione: seconda metà della IV dinastia.

Bibliografia: BISSON DE LA ROQUE, *Abou-Roasch 1922-23*, p. 15.

Cassa rettangolare liscia.

Coperchio a volta con estremità provviste ciascuna di due prese.

Anepigrafo.

B 37 SARCOFAGO DI Š'bwšw.

Collocazione: non risulta dalla pubblicazione.

Provenienza: Abū-Rawāš, tomba XV.

Materiale: calcare.

Misure: interno m. 1,19 × 0,49.

Datazione: IV dinastia (?).

Bibliografia: P. MONTET, *Kémi*, VIII, 1946, pp. 216-217.

Cassa rettangolare liscia.

Iscrizioni.

Esterno (?) L'Autore non specifica se si tratta di esterno o interno. — *Coperchio*: nulla.

Cassa. Una linea orizzontale di geroglifici, tracciata in inchiostro nero, corre presso il bordo superiore delle pareti. Lato est (←—): *L'intimo del re, il soprintendente dei servi del ka, il venerabile al cospetto del Dio Grande, Š'bwšw*. Lato ovest (←—): *L'intimo del re, il soprintendente dei servi del ka della piramide «Dd.f-R' è una stella Šhd», Š'bwšw*. Estremità nord (←—): *L'intimo del re Š'bwšw*. Estremità sud (←—): *L'intimo del re, il soprintendente dei servi del ka, Š'bwšw*.

B 38 SARCOFAGO DI H'i.f-Šnfrw, NIPOTE DI CHEOPE E FIGLIO DI Nfr-m,'t (Tav. XVIII, 1).

Collocazione: Cairo, Museo Egizio, n. 54936 JdE.

Provenienza: el-Ġīza, mastaba G 7070, pozzo B (scavi Harvard-Boston Expedition, G. A. Reisner).

Materiale: calcare.

Misure: m. 2,685 × 1,23 × 0,825 + 0,35; spessore m. 0,36; profondità m. 0,63.

Datazione: fine IV-inizi V dinastia.

Bibliografia: JdE n. 54936; REISNER, *Giza*, I, p. 116.

Cassa rettangolare liscia.

Coperchio a volta con due prese non levigate alle estremità. Chiusura di tipo A 1. Anepigrafo.

Stato di conservazione discreto; vaste sbrecciature agli spigoli (soprattutto nello spigolo superiore del lato est in cui evidentemente si è fatto leva per aprire il coperchio).

B 39 SARCOFAGO ANONIMO.

Collocazione: già in possesso dell'antiquario Massara.

Provenienza: el-Ġīza, pozzo nel cimitero est della piramide di Cheope, tomba 98 Lepsius.

Materiale: granito rosso.

Misure: m. 2,24 × 0,88 × 0,81 + 0,24; spessore m. 0,16, profondità m. 0,58.

Datazione: IV-V dinastia.

Bibliografia: LEPSIUS, *Denkmäler*, I, XXX, Text I, p. 121; PORTER-MOSS, III, p. 59; H. GAUTHIER, *ASAE*, XXX, 1930, p. 175.

Cassa rettangolare con decorazione a facciata, composta di porte di tipo 3 in numero di quattro sulle estremità e 12 sul lato ovest. Il lato est è invece decorato da otto porte di tipo 3, inquadrato tra due porte di tipo 2.

Coperchio a volta con due prese semisferiche alle due estremità. Chiusura di tipo A 1. Anepigrafo.

Stato di conservazione: dal disegno appare ottimo.

B 40 SARCOFAGO DI R'-wr (Tavv. XXIII, 1; XXVII, 2).

Collocazione: Cairo, Museo Egizio, n. 51950 JdE.

Provenienza: el-Ġiza, mastaba ad est della piramide di Micerino (n. 94 Lepsius).

Materiale: calcare.

Misure: m. $2,54 \times 1,23 \times 0,94 + 0,325$; spessore: lati m. 0,34, estremità m. 0,35; profondità m. 0,615.

Datazione: IV-V dinastia.

Bibliografia: JdE, n. 51950; PORTER-MOSS, III, p. 58; K. LANGE-M. HIRMER, *Aegypten*, München 1955, tav. 49.

Cassa rettangolare « a facciata », con porte di tipo 1, quattro sui lati e una a ciascuna estremità.

Coperchio a volta, molto spesso, con due grosse prese ad ogni estremità.

Chiusura di tipo A 1.

Anepigrafo.

Stato di conservazione ottimo, con qualche lieve sbrecciatura agli spigoli.

B 41 SARCOFAGO ANONIMO (Tav. XXXVII, 1).

Collocazione: Torino, Museo Egizio, n. Suppl. 14060.

Provenienza: el-Ġebeleyn, tomba intatta (Scavi E. Schiaparelli, 1911).

Materiale: calcare.

Misure: m. $1,84 \times 0,61 \times 0,53 + 0,19$; spessore m. 0,105, profondità m. 0,40.

Datazione: fine V dinastia?

Bibliografia: G. MARRO, ASIPS 1928, pp. 26-30.

Cassa rettangolare liscia, con pareti esterne accuratamente lisce e interne appena sbazzate.

Coperchio a volta, anche nell'interno, con due prese assai sporgenti a ciascuna estremità. Chiusura di tipo A 3, con due lesene sporgenti alle estremità, da incastrare nell'apertura della cassa.

Anepigrafo. Al momento della scoperta furono notate tracce di una iscrizione ieratica in nero su una traversa del coperchio, ora non più visibili.

Stato di conservazione buono: il coperchio appare fratturato in larghezza, alcune sbrecciature sugli spigoli. Conteneva una mummia virile con gli arti avvolti separatamente nelle bende e volto dipinto (Torino, Suppl. 13996).

B 42 SARCOFAGO DELLA PRINCIPESSA *N-šdr-k'.i.*

Collocazione: non risulta.

Provenienza: el-Ġiza, mastaba della principessa, cimitero ovest (Scavi Accademia di Vienna, H. Junker).

Materiale: calcare.

Misure: cassa m. $2,20 \times 0,90 \times 0,80$; spessore m. 0,20; profondità m. 0,50.

Datazione: inizi V dinastia.

Bibliografia: JUNKER, *Ġiza*, II, p. 110, fig. 6.

Cassa rettangolare liscia.

Coperchio a volta con due prese a ciascuna estremità. Chiusura di tipo A 1, con tracce di gesso (è a volta anche nell'interno, nella parte che sta sopra l'apertura della cassa).

Anepigrafo.

B 43 SARCOFAGO DI *Šsm-nfr* II (Tav. XIX, 2).

Collocazione: Cairo, Museo Egizio, n. 60541 JdE.

Provenienza: el-Ġiza, mastaba 2200.

Materiale: granito rosa.

Misure: m. $2,25 \times 0,96 \times 0,85 + 0,28$; spessore m. 0,16; profondità m. 0,64.

Datazione: avanzata V dinastia.

Bibliografia: JdE, n. 60541.

Cassa rettangolare liscia.

Coperchio a volta, con una sola presa, molto sporgente, su ciascuna estremità. Chiusura di tipo D.

Iscrizioni.

Esterno (il solo iscritto). *Cassa. Lato est.* Una sola linea di geroglifici incisi poco sotto il bordo superiore (\leftarrow): *Favore che il re concede e che concede Anubi, colui che è davanti al sacello divino, una sepoltura nel deserto occidentale dopo una ottima vecchiaia, che egli possa vagare sulle belle strade su cui vagano i venerabili, il venerabile al cospetto del re, il venerabile al cospetto del Dio Grande, l'amato del dio, il soprintendente degli scribi degli annali regali Šsm-nfr.*

Stato di conservazione ottimo: vi sono soltanto alcune piccole scheggiature agli angoli.

B 44. SARCOFAGO DI Šsm-nfr III.

Collocazione: non risulta dalla pubblicazione.

Provenienza: el-Ğiza, mastaba G 5170, pozzo sud. Cimitero ovest (Scavi Accademia di Vienna - H. Junker).

Materiale: calcare di Tura.

Misure: cassa m. $2,60 \times 1,315 \times 0,75$; spessore m. 0,375; coperchio m. $2,66 \times 1,36 \times 0,26$.

Datazione: fine V dinastia (primi anni del regno di *Dd-k,-R'*).

Bibliografia: JUNKER, *Giza*, III, p. 200, fig. 38 a.

Cassa rettangolare liscia.

Coperchio a volta con due prese a ciascuna estremità. Chiusura di tipo A 1.

Anepigrafo.

B 45 SARCOFAGO DELLA MOGLIE DI Šsm-nfr III (?).

Collocazione: *in situ*.

Provenienza: el-Ğiza, mastaba G 5170, pozzo nord (Scavi Accademia di Vienna, H. Junker).

Materiale: risparmiato nel taglio della roccia.

Misure: interno m. $1,63 \times 0,46 \times 0,50$; spessore m. 0,21; coperchio m. $2,07 \times 0,88 \times 0,13$.

Datazione: fine V dinastia.

Bibliografia: JUNKER, *Giza*, III, p. 201, fig. 38 a.

Cassa rettangolare liscia. L'estremità nord è attaccata alla parete della camera funeraria. Rattoppi in alcune parti.

Coperchio a volta, senza prese.

Anepigrafo.

B 46 SARCOFAGO DI Šndm-ib, DETTO 'Inti (Tav. XXXVI, 2).

Collocazione: *in situ*.

Provenienza: el-Ğiza, mastaba G 2370 A, grande cimitero ovest, sezione est (Scavi Harvard-Boston Expedition, G. A. Reisner).

Materiale: granito.

Misure: m. $2,8 \times 1,27 \times 0,90 \times 0,40$; spessore m. 0,30/0,37.

Datazione: fine V dinastia (età di 'Issi).

Bibliografia: G. A. REISNER, BMFA, XI, 1913, p. 58, fig. 10; PORTER-MOSS, III, p. 36; REISNER, *Giza*, I, p. 163.

Cassa rettangolare liscia, posta in una nicchia nella parete ovest della camera funeraria. Coperchio assai spesso, rozzamente a volta. Chiusura di tipo A 1.

Iscrizioni.

a) *Esterno*. — *Cassa*. Lato est. Una linea di grandi geroglifici incisi e dipinti di nero (←): *Il conte giustificato 'Inti, il giudice supremo e visir Šndm-ib, il ciambellano 'Inti.*

b) *Interno*. — *Cassa*. Lato est. Una breve iscrizione nella parte nord della parete (→): *Šndm-ib 'Inti.*

Stato di conservazione: al momento della scoperta il coperchio fu trovato spostato dai ladri. Nell'interno giaceva la mummia, coricata sul dorso.

B 47 SARCOFAGO DI *Pth-šdf'*, DETTO *Ffy* (Tav. XXV).

Collocazione: Cairo, Museo Egizio, n. 66681 JdE.

Provenienza: el-Ġiza (Scavi Egyptian University, S. Hassan).

Materiale: calcare bianco.

Misure: m. 1,96 × 0,885 × 0,76 + 0,245; spessore m. 0,185/0,155; profondità m. 0,52.

Datazione: V dinastia.

Bibliografia: JdE, n. 66681; HASSAN, *Ġiza*, I, pp. 100-101, tavv. LXI-LXV; V, p. 61.

Cassa rettangolare a facciata con porte di tipo 1, in numero di due sui lati lunghi e una a ciascuna estremità. La decorazione giunge fino al margine inferiore del sarcofago, senza lasciare alcuna fascia liscia. Al centro delle nicchie le porte sono ad un solo battente, con apertura in basso; le lesene tra le nicchie ai lati delle porte mostrano, in alto e in basso, una fedele rappresentazione degli attacchi delle stuoie. Il sarcofago appare usurpato a un precedente proprietario.

Coperchio a volta, sia all'esterno sia all'interno, appena sbizzato. Chiusura di tipo A 1.

Iscrizioni.

Esterno (il solo decorato). — *Coperchio*. Nulla.

Cassa. Colonne verticali alle estremità dei lati lunghi. Lato est. A destra (↖↓): *Favore che il re concede e Anubi, la sepoltura di Ffy nella venerazione al cospetto del Dio e degli uomini.* A sinistra (↓↗): *Favore che il re concede, e Anubi che sta davanti al sacello divino, una sepoltura per Pth-šdf', veramente buona per lui in quella (tomba) che egli ha fatto per se stesso.* Lato ovest. A destra (↖↓): *Favore che il re concede e Anubi, signore della terra sacra, un'offerta funeraria consistente in pane, birra, focacce, buoi, uccelli e oche nella necropoli, in ogni festività, ogni giorno, al signore di venerazione presso il Dio, Pth-šdf'.* A sinistra (↖↓): *Favore che il re concede e Anubi, che è davanti al sacello divino, una sepoltura nella montagna occidentale dopo una ottima vecchiaia come signore di venerazione al cospetto del Dio Grande, Ffy.*

Stato di conservazione ottimo, con lievi sbrecciature agli spigoli.

B 48 SARCOFAGO DI *Ššm-nfr*.

Collocazione: non risulta dalla pubblicazione.

Provenienza: el-Ġiza.

Materiale: calcare locale.

Misure: m. 2,70 × 1,10 × 1,40.

Datazione: V dinastia (?).

Bibliografia: G. B. BELZONI, *Narrative of the Operations and Recent Discoveries within the Pyramids, Temples, Tombs and Excavations, in Egypt and Nubia; and of a Journey to the Coast of the Red Sea,*

in Search of the Ancient Berenice; and Another to the Oasis of Jupiter Ammon, London 1820, p. 271;
HASSAN, *Giza*, V, p. 39.

Cassa rettangolare tagliata alquanto rozzamente, e affondata nel pavimento della camera funeraria (che le fu costruito attorno con pietre e rottami).

Coperchio massiccio appena sporgente al disopra del pavimento.

Anepigrafo.

Stato di conservazione: la cassa era stata saccheggiata spostando leggermente il coperchio.

B 49 SARCOFAGO DI *Ni-‘nh-R’* I.

Collocazione: non risulta dalla pubblicazione.

Provenienza: el-Ġiza, mastaba di *Ni-‘nh-R’* (Scavi Accademia di Vienna, H. Junker).

Materiale: calcare di Tura.

Misure: m. 2,47 × 1,10; spessore m. 0,27.

Datazione: V dinastia (?).

Bibliografia: JUNKER, *Giza*, X, p. 159, tav. XII b.

Cassa rettangolare liscia, con pareti scarsamente levigate. Coperchio piuttosto spesso, a volta, con due prese a ciascuna estremità.

Anepigrafo.

Stato di conservazione discreto, la cassa era stata depredata spostando leggermente il coperchio.

B 50 SARCOFAGO DI *Mnw-nfr* (Tav. XXXIV).

Collocazione: Leida, Rijksmuseum van Oudheden, Inv. AMT 106.

Provenienza: Saqqāra (?). Proviene dalla raccolta D'Anastasy.

Materiale: granito rossastro.

Misure: m. 2,58 × 1,27 × 1,35.

Datazione: V dinastia.

Bibliografia: A. E. J. HOLWERDA-P. A. A. BOESER-J. H. HOLWERDA, *Beschreibung der Aegyptischen Sammlung des Niederländischer Reichsmuseums der Altertümer in Leiden. Die Denkmäler des Alten Reiches*, Haag 1905-1908, pp. 21-22, tav. XXX; J. CAPART, *Recueil de monuments égyptiens*, Bruxelles 1902-1905, tav. XIV.

Cassa rettangolare con decorazione « a facciata » comprendente porte di tipo 1 in numero di quattro sui lati lunghi e due a ciascuna estremità.

Coperchio a volta con due prese arrotondate a ciascuna estremità.

I s c r i z i o n i .

Esterno. - *Coperchio.* Una linea orizzontale di geroglifici incisi sul lato est della volta. (←): *Il giudice supremo, il visir, il sacerdote lettore, il profeta di Anubi signore di Assiut, che abita in Wt, Mnw-nfr.*

Stato di conservazione ottimo; lievi sbrecciature nella paretina nord del coperchio. All'interno si trova un secondo sarcofago, in calcare.

B 51 SARCOFAGO DI *Htp.*

Collocazione: non risulta dalla pubblicazione.

Provenienza: Saqqāra (Scavi Egyptian University, S. Hassan, 1937-1938).

Materiale: calcare bianco assai fine.

Misure: m. 3,15 × 1,69 × 1,66.

Datazione: V dinastia.

Bibliografia: S. HASSAN, *ASAE*, XXXVIII, 1938, pp. 504-505, fig. 72; HASSAN, *Giza*, V, p. 62.

Cassa rettangolare con decorazione a facciata, scolpita sui lati sud, nord e ovest, solo disegnata in inchiostro nero sul lato est.

Coperchio a volta con due prese arrotondate a ciascuna estremità.

Iscrizioni.

E s t e r n o (il solo iscritto). — *Coperchio*. Al centro sulla convessità una linea orizzontale di geroglifici: (←) *Favore che il re concede e Anubi che è a capo del sacello divino: una sepoltura nella necropoli dopo una ottima vecchiaia per il sacerdote lettore, il segretario Htp*. Sui due rialzi laterali due iscrizioni verticali identiche (a destra $\overrightarrow{\downarrow}$ e a sinistra $\overleftarrow{\downarrow}$): *Favore che il re concede e favore che concede Anubi: una sepoltura nella necropoli dopo una ottima vecchiaia per il sacerdote lettore, il segretario Htp*.

Tali iscrizioni hanno la particolarità di presentare il nome del dio Anubi, scritto soltanto con la figura dell'animale, in proporzioni molto maggiori del resto della scrittura.

Stato di conservazione buono, con una larga apertura scavata dai ladri nell'estremità destra del lato est.

B 52 SARCOFAGO di *Šps̄s-Pth*, FORSE FIGLIO DI *Wnis̄* (Fig. 13 a; Tavv. XX, 1; XXII, 1).

Collocazione: Cairo, Museo Egizio, n. 87077 JdE.

Provenienza: Saqqāra, tempio della Valle di *Wnis̄* (Scavi SdA, gennaio 1944).

Materiale: schisto grigio.

Misure: m. 2,28 × 0,865 × 0,63 + 0,125; spessore: lato est m. 0,167, lato ovest m. 0,18, estremità m. 0,19; incavo bordo: larghezza m. 0,03, altezza m. 0,02, profondità m. 0,515.

Datazione: fine V dinastia.

Bibliografia: JdE, n. 87077; E. DRIOTON, *La ceinture en or récemment découverte à Saqqarah*, BIE, XXVI, 1944, p. 77; Z. ISKANDAR HANNA, *Liquid Found in the Sarcophagus of Pth-šps̄s, Saqqara, 1944*, ASAE, XLIV, 1944, pp. 259-262; G. BRUNTON, *The Burial of Prince Ptah-Shepses at Saqqara*, ASAE, LXVII, 1947, pp. 125-133, tav. XV.

Cassa rettangolare liscia con orlo superiore bordato da una cornice a toro, che si interrompe al centro del lato est.

Coperchio piano con profilo a gola completato dalla costolatura a foglie di palma. Sul lato est il bordo inferiore, più sporgente, completa la cornice a toro, incompleta, della cassa. Chiusura di tipo C 3.

Anepigrafo.

Stato di conservazione ottimo; nell'interno presenta le tracce dell'acqua che vi ha ristagnato a lungo.

B 53 SARCOFAGO ANONIMO.

Collocazione: non risulta dalla pubblicazione.

Provenienza: Abū Rawāš, mastaba F 10 (Scavi Bisson de la Roque).

Materiale: calcare.

Misure: m. 2,60 (alla base)/2,45 (alla sommità) × 1,20 (esclusa la parte superiore del lato nord = m. 1,15) × 1,00; spessore m. 0,35; profondità m. 0,53; coperchio m. 2,45 × 1,15 × 0,32 (lati)/0,37 (estremità).

Datazione: V dinastia ?

Bibliografia: BISSON DE LA ROQUE, *Abou-Roasch 1924*, pp. 18-19.

Cassa rettangolare di forma alquanto irregolare: le pareti vanno rastremandosi verso l'alto.

Coperchio a volta con due prese cubiche a ciascuna estremità (m. 0,20 × 0,20 × 0,20).

Anepigrafo.

Stato di conservazione discreto: la cassa è stata depredata facendo scivolare leggermente il coperchio sull'angolo sud-est.

B 54 SARCOFAGO ANONIMO.

Collocazione: non risulta dalla pubblicazione.

Provenienza: Abū Rawāš, mastaba F 10 bis (Scavi Bisson de la Roque).

Materiale: calcare.

Misure: cassa m. 2,00 × 0,40 × 0,50; spessore m. 1,13; coperchio m. 2,00 × 0,70 × 0,15.

Datazione: V dinastia ?

Bibliografia: BISSON DE LA ROQUE, *Abou-Roasch 1924*, p. 21.

Cassa formata da quattro lastre incastrate in un taglio del suolo roccioso della camera funeraria.

Coperchio formato da una sola lastra, più largo della cassa su cui posa.

Anepigrafo.

Stato di conservazione discreto, il coperchio è spezzato nella parte nord.

B 55 SARCOFAGO ANONIMO.

Collocazione: non risulta dalla pubblicazione.

Provenienza: Abū Rawāš, mastaba F 12, pozzo sud (Scavi Bisson de la Roque).

Materiale: calcare tenero.

Misure: m. 2,70 × 0,95 × 1,15 + 0,22; spessore m. 0,30; profondità m. 0,50.

Datazione: V dinastia ?

Bibliografia: BISSON DE LA ROQUE, *Abou-Roasch 1924*, p. 26.

Cassa rettangolare liscia.

Coperchio leggermente a volta, con una sola presa, molto sporgente, a ciascuna estremità.

Anepigrafo.

Stato di conservazione buono; conteneva ancora il cadavere in ottimo stato, senza cassa lignea né stoffe.

B 56 SARCOFAGO ANONIMO.

Collocazione: non risulta dalla pubblicazione.

Provenienza: Abū Rawāš, mastaba F 21 (Scavi Bisson de la Roque).

Materiale: calcare tenero.

Misure: m. 3,30 × 1,60 × 1,30 + 0,70; spessore m. 0,35; profondità m. 0,65.

Datazione: fine V dinastia.

Bibliografia: BISSON DE LA ROQUE, *Abou-Roasch 1924*, pp. 61-62.

Cassa rettangolare liscia.

Coperchio a volta con due prese assai grandi (m. 0,40 × 0,15 × 0,30) a ciascuna estremità.

Anepigrafo.

Stato di conservazione pessimo.

B 57 SARCOFAGO ANONIMO.

Collocazione: non risulta dalla pubblicazione.

Provenienza: Abū Rawāš, mastaba F 21, pozzo sud (Scavi Bisson de la Roque).

Materiale: calcare tenero.

Misure: m. $3,30 \times 1,60 \times 1,45 + 0,40$; spessore m. 0,50; profondità m. 0,65.

Datazione: fine V dinastia.

Bibliografia: BISSON DE LA ROQUE, *Abou-Roasch 1924*, p. 63.

Cassa rettangolare liscia.

Coperchio a volta, con due grandi prese a ciascuna estremità (m. $0,30 \times 0,15 \times 0,20$).
Anepigrafo.

Stato di conservazione: un buco fatto dai ladri e una spaccatura procurata nel taglio di un pozzo tra il sarcofago e la parete ovest della camera.

B 58 SARCOFAGO ANONIMO.

Collocazione: non risulta dalla pubblicazione.

Provenienza: Abū Rawāš, mastaba F 9 (Scavi Bisson de la Roque).

Materiale: calcare.

Misure: m. $2,90 \times 1,60 \times 1,20 + 0,42$ (al centro); spessore m. 0,50; profondità m. 0,50; le bande del coperchio si alzano di m. 0,08 sull'altezza dell'insieme.

Datazione: fine V dinastia ?

Bibliografia: BISSON DE LA ROQUE, *Abou-Roasch 1924*, p. 15.

Cassa rettangolare liscia.

Coperchio a volta con due grandi prese a ciascuna estremità (m. $0,25 \times 0,25 \times 0,34$).
Anepigrafo.

Stato di conservazione discreto: depredata attraverso un piccolo foro del lato est (nella parte nord).

B 59 SARCOFAGO ANONIMO.

Collocazione: non risulta dalla pubblicazione.

Provenienza: Abū Rawāš, pozzo U 3, appoggiato alla mastaba F 7 (Scavi Bisson de la Roque).

Materiale: calcare tenero.

Misure: m. $2,20 \times 1,00 \times 0,60 + 0,18$; spessore m. 0,25; profondità m. 0,55.

Datazione: posteriore alla IV dinastia.

Bibliografia: BISSON DE LA ROQUE, *Abou-Roasch 1924*, p. 74.

Cassa rettangolare liscia posta su un pavimento in forte pendenza (la testa era assai più in basso dei piedi).

Coperchio piano.

Anepigrafo.

Stato di conservazione cattivo: nel coperchio erano stati fatti dei fori attraverso i quali si era depredata e frantumato il cadavere.

B 60 SARCOFAGO DI *Wt'* (Tav. XXXVI, 1).

Collocazione: Cairo, Museo Egizio, n. 1787 *CGC* (= 59 Maspero).

Provenienza: el-Ġīza, necropoli sud (1892).

Materiale: calcare bianco.

Misure: m. $1,95 \times 0,76 \times 0,69 + 0,19$; spessore m. 0,14; profondità m. 0,525.

Datazione: incerta. La IV dinastia proposta dal Daressy e da Porter-Moss, sembra improbabile sia per il tipo del sarcofago e della scrittura, sia per la presenza del titolo *hnty-š* che secondo lo Helck si trova solo durante le dinastie V e VI.

Bibliografia: JdE, n. 30189; G. DARESSY, *RT*, XIV, 1893, p. 165; SETHE, *Urkunden*, I, 22, 1-4; H. JUNKER, *Weta und das Lederkunsth Handwerk in Alten Reich* (= *Stb. Öst. Ak. der Wiss. -Phil. Hist. Klasse*, 231, Band 1), Wien 1957; BORCHARDT, *Denkmäler*, pp. 205-206, tav. 110. Sul titolo *hnty-š*,

si veda W. HELCK, *Untersuchungen zu den Beamtentiteln des ägyptischen Alten Reiches* (= *Aeg. Forsch.*, 18), Glückstadt-Hamburg-New York 1954, pp. 107-108.

Cassa rettangolare liscia.

Coperchio piano con due prese a ciascuna estremità e spigoli arrotondati. Chiusura di tipo A.

Iscrizioni.

Esterno (il solo iscritto). — *Coperchio*. Una colonna al centro ($\leftarrow\downarrow$): *Il sacerdote w^b del re, l'intimo del re, il possessore di venerazione al cospetto del suo signore, il hnty-š, il segretario della piramide «divino è Micerino», il tagliatore (gš) Wt'.*

Cassa. Una linea poco sotto il bordo. *Lato est* (\leftarrow): *Il capo dei lavoratori del cuoio, colui che fa le cose secondo la volontà del suo signore nei lavori del cuoio, Wt', il capo dei tagliatori (gš) dei sandali reali, colui che fa le cose, per quel che riguarda i sandali, secondo la volontà del suo signore, Wt'.* *Lato ovest* (\rightarrow): *Il preposto agli operai delle pergamene, colui che prepara il libro per il rotolo del sacerdote lettore secondo la volontà del suo signore (segue un determinativo scorretto?) come gli è stato comandato, colui che fa le cose secondo il volere del re, colui che è divenuto uno che siede nella sala del consiglio Wt'.*

I geroglifici, di cattiva fattura e disordinatamente disposti, sono profondamente incisi e riempiti all'interno di colore blu.

Stato di conservazione discreto: sull'orlo della cassa vi sono vaste sbrecciature procurate nel tentativo di aprire il sarcofago. Il coperchio è spezzato in due e presenta una vasta sbrecciatura nella parte inferiore di uno spigolo analoga a quella della cassa. La ricomposizione al Museo del Cairo è, molto probabilmente, errata, dato che la sbrecciatura del coperchio non corrisponde, come dovrebbe, a quella della cassa e che le iscrizioni dei lati lunghi vanno in senso contrario alla norma comune. Nel riportare qui le iscrizioni si è seguita una ricomposizione ideale.

B 61 SARCOFAGO DI *Htpi*.

Collocazione: non risulta dalla pubblicazione.

Provenienza: el-Giza (Scavi Egyptian University, S. Hassan).

Materiale: calcare di Tura.

Misura: m. 2,60 × 1,20 × 0,80.

Datazione: V-VI dinastia.

Bibliografia: HASSAN, *Giza*, V, pp. 14, 62-63, fig. 7; VI, Part II, p. 73, nota 1; VII, pp. 103-105, figg. 98-101, tav. XLIV A.

Cassa rettangolare con decorazione «a facciata», comprendente porte di tipo 1, in numero di tre per ciascun lato e una per ciascuna estremità (quella dell'estremità sud non è finita, ne resta soltanto una metà). Sulle lesene sono indicate le corde per l'attacco delle stuoie (non finite).

Coperchio a volta.

Iscrizioni.

a) *Esterno*. — *Coperchio*. Solo tracce, in inchiostro rosso, di iscrizioni non finite.

Cassa. Linee orizzontali presso il bordo superiore. *Lato est* (\leftarrow): *Il grande dei dieci dell'Alto Egitto, il soprintendente degli scribi dei documenti regali, il portasilgillo, il direttore degli scribi delle petizioni, il soprintendente degli scribi della casa della distribuzione, il venerabile al cospetto del Dio Grande Htpi, il venerabile al cospetto del Dio Grande Htpi.* *Lato ovest* (\rightarrow): *Il grande dei dieci dell'Alto Egitto, il so-*

printendente degli scribi dei documenti regali, il portasilgillo, il soprintendente degli scribi della terra coltivata, il direttore degli scribi delle petizioni, il soprintendente degli scribi della casa della distribuzione, il venerabile al cospetto del re, il signore di venerazione al cospetto del Dio Grande, Htpi. Estremità nord (←—): Il grande dei dieci dell'Alto Egitto, il soprintendente degli scribi dei documenti regali, il portasilgillo, il direttore degli scribi delle petizioni, Htpi. Estremità sud (←—): Il soprintendente degli scribi dei documenti regali, il portasilgillo, il venerabile al cospetto del Dio Grande, Htpi.

b) *I n t e r n o*. *Cassa*. *Lato est*: lista di offerte composta di 96 caselle dipinte in inchiostro nero e distribuite su tre file, alternate con le caselle indicanti le quantità. Stato di conservazione buono; la cassa era stata depredata spostando il coperchio.

B 62 SARCOFAGO DI *Ni-‘nh-R’* II.

Collocazione: non risulta dalla pubblicazione.

Provenienza: el-Ġiza, cimitero a sud della piramide di Cheope, sezione est (Scavi Accademia di Vienna, H. Junker).

Materiale: calcare.

Misure: 1,40 × 0,85 × 0,63.

Datazione: V-VI dinastia.

Bibliografia: JUNKER, *Giza*, XI, p. 82.

Cassa rettangolare rozzamente squadrata.

Coperchio: nessuna notizia.

Anepigrafo.

B 63 SARCOFAGO DI *Hkni-Hnmw*.

Collocazione: non risulta dalla pubblicazione.

Provenienza: el-Ġiza (Scavi Egyptian University, S. Hassan).

Materiale: calcare.

Misure: m. 2,70 × 1,20 × 1,00.

Datazione: V-VI dinastia.

Bibliografia: HASSAN, *Giza*, V, pp. 60-61; VII, pp. 50-52, figg. 40, 42, tav. XXVIII B.

Cassa rettangolare con pareti appena sgrossate.

Coperchio massiccio a volta, con due prese a ciascuna estremità.

I s c r i z i o n i .

E s t e r n o (il solo iscritto). — *Coperchio*. Una linea orizzontale al centro (←—): *Il capo del distretto del deserto, il soprintendente dei deserti, il soprintendente delle riserve di caccia, il direttore del Mitr, l'intimo del re, il soprintendente della strada di Horo, [il grande] dei dieci dell'Alto Egitto, il comandante [della ciurma], il direttore dell'armata, il giudice e amministratore del nomo, il primo dopo il re, il bastone del popolo, il sacerdote iwn-knmwt, il soprintendente del Grande Palazzo, il direttore di tutti gli scribi (?).* Alle estremità di questa scritta il nome, ripetuto due volte in due linee verticali: *Hkni-Hnmw*.

Cassa. *Lato est*. Una linea orizzontale presso il bordo superiore entro una fascia ben levigata (←—): *Il capo del distretto del deserto, il soprintendente delle riserve di caccia, il direttore del Mitr, l'intimo del re, il soprintendente della strada di Horo, il grande dei dieci dell'Alto Egitto, il comandante della ciurma, il soprintendente dell'armata, il giudice e amministratore del nomo, il primo dopo il re, il bastone del popolo, il sacerdote iwn-knmwt, il soprintendente del Grande Palazzo, il direttore di tutti gli scribi, Hkni-Hnmw.*

Stato di conservazione discreto. Il coperchio era stato spezzato.

B 64 SARCOFAGO DI 'Ir-šhw.

Collocazione: non risulta dalla pubblicazione.

Provenienza: el-Ġiza (Scavi Egyptian University, S. Hassan).

Materiale: calcare.

Misure: m. 2,50 × 1,20 × 0,80.

Datazione: V-VI dinastia (?).

Bibliografia: HASSAN, *Giza*, V, p. 60; VII, p. 70, fig. 60, tav. XXXV.

Cassa rettangolare con pareti appena sgrossate.

Coperchio a volta con due prese a ciascuna estremità.

I s c r i z i o n i .

Esterno (il solo iscritto). — *Coperchio*. Nulla.

Cassa. Estremità nord. Una linea orizzontale (←—): *Il comandante delle due barche divine, il soprintendente dei precettori dei figli del re 'Ir-šhw.*

Stato di conservazione buono. La cassa era stata depredata attraverso un foro sul coperchio.

B 65 SARCOFAGO DI Šsm-nfr IV.

Collocazione: non risulta dalla pubblicazione.

Provenienza: el-Ġiza, mastaba Lepsius 53, cimitero a sud della piramide di Cheope, sezione est (Scavi Accademia di Vienna, H. Junker).

Materiale: calcare.

Misure: m. 3,17 × 1,50 × 1,50, spessore lati m. 0,35; spessore estremità m. 0,50; coperchio m. 3,17 × 0,53 × 0,50.

Datazione: inizio VI dinastia.

Bibliografia: JUNKER, *Giza*, XI, p. 113, fig. 52, tav. XV a.

Cassa rettangolare liscia.

Coperchio assai spesso, a volta, senza prese alle estremità. Chiusura di tipo A 1.

Anepigrafo.

Trovato in una nicchia nella parete ovest della camera funeraria. Dietro è la consueta nicchia per il coperchio.

B 66 SARCOFAGO DI 'Idw I, DETTO Nfr (PADRE DI 'Idw II).

Collocazione: non risulta dalla pubblicazione.

Provenienza: el-Ġiza, grande cimitero ovest, sezione est.

Materiale: calcare bianco.

Misure: m. 3,10 × 1,50 × 1,50.

Datazione: inizi VI dinastia.

Bibliografia: PORTER-MOSS, III, p. 41; JUNKER, *Giza*, VIII, pp. 89-90, fig. 30.

Cassa rettangolare liscia.

Coperchio a volta senza prese laterali.

I s c r i z i o n i .

Esterno (il solo iscritto). — *Coperchio*. Una linea orizzontale dipinta in nero sulla faccia verticale est (←—): *Il giudice supremo, il visir 'Idw, il venerabile Nfr, il ciambellano 'Idw, il venerabile al cospetto del Dio Grande Nfr, il soprintendente della casa della purificazione (= il luogo dell'imbalsamazione) 'Idw.*

Cassa. Linee di geroglifici dipinte in nero. Lato est (←—): *Il soprintendente*

degli scribi [degli annali] regali [Nfr, il venerabile . . . 'Idw, il Nfr, il venerabile]le al cospetto di Osiri 'Idw, il soprintendente del tempio Nfr, il venerabile ['Idw].

Estremità nord (—→): *Il venerabile al cospetto di Anubi 'Idw, il soprintendente delle due case del tesoro, Nfr.*

Stato di conservazione buono. Le scritte sono parzialmente cancellate sul lato est della cassa.

B 67 SARCOFAGO DI *Šhm-k*.

Collocazione: non risulta dalla pubblicazione.

Provenienza: el-Ġiza, mastaba IX Junker (Scavi Accademia di Vienna, H. Junker.).

Materiale: granito.

Misure: m. 2,35 × 1,15 × 1,00 + 0,26; spessore lati m. 0,28; spessore estremità m. 0,25; profondità m. 0,65.

Datazione: VI dinastia.

Bibliografia: JUNKER, *Giza*, X, p. 2; XI, pp. 10-12, figg. 6-7, tav. III c.

Cassa rettangolare liscia; le pareti interne sono accuratamente lisce, mentre le esterne sono levigate meno perfettamente.

Coperchio a volta con due prese a ciascuna estremità. Chiusura di tipo D.

Anepigrafo.

Stato di conservazione buono. Nell'interno conteneva un secondo sarcofago in calcare di Tura (m. 1,70 × 0,50 × 0,50) di cui restano solo frammenti minimi. Tale sarcofago non aveva coperchio.

B 68 SARCOFAGO DI *Hnmw-nfr*.

Collocazione: non risulta dalla pubblicazione.

Provenienza: el-Ġiza, pozzo 46 A, a sud-est della mastaba I Junker, nel cimitero a sud della piramide di Cheope (Scavi Accademia di Vienna, H. Junker, 1928-1929).

Materiale: calcare.

Misure: m. 2,50 × 1,50 × 0,85 + 0,25; spessore m. 0,30/0,23.

Datazione: VI dinastia.

Bibliografia: H. JUNKER, *Anzeiger Wien*, 1928, p. 189; PORTER-MOSS, III, p. 43; JUNKER, *Giza*, X, p. 111, fig. 41.

Cassa rettangolare liscia, rozzamente tagliata.

Coperchio spesso.

Iscrizioni.

Esterno (il solo iscritto). Coperchio: nulla.

Cassa. Lato est. Una linea orizzontale dipinta in nero: *L'amico unico, l'amministratore degli ornamenti del capo, l'ispettore dei parrucchieri del re, il segretario Hnmw-nfr, venerabile al cospetto del Dio Grande.*

B 69 SARCOFAGO INTERNO DEL NANO *Šnb*.

Collocazione: Lipsia, Museo.

Provenienza: el-Ġiza, mastaba di *Šnb* (Scavi Accademia di Vienna, H. Junker).

Materiale: calcare di Tura.

Misure: m. 1,84 × 0,695 × 0,65 + 0,06; scanalatura cassa m. 0,0375; sporgenza interna coperchio m. 0,035.

Datazione: metà VI dinastia (o più tardi).

Bibliografia: JUNKER, *Giza*, V, pp. 122-124, fig. 30, tav. VII a.

Cassa rettangolare liscia.

Coperchio piano. Verso le estremità vi sono due coppie di fori in cui dovevano passare delle corde destinate, con l'aiuto forse di un palo, a facilitare la messa in opera del coperchio.

Chiusura di tipo C 1.

Anepigrafo.

Stato di conservazione pessimo: trovato in frammenti è stato ricomposto nel Museo. Originariamente si trovava all'interno di una cassa in granito di cui si sono trovati solo frammenti.

B 70 SARCOFAGO DI *K'.i-hrp-Pth.*

Collocazione: non risulta dalla pubblicazione.

Provenienza: el-Giza, mastaba G 5560 (= Lepsius 35), nel cimitero ovest, sezione est (Scavi Accademia di Vienna, H. Junker).

Materiale: calcare di Tura.

Misure: non indicate.

Datazione: VI dinastia.

Bibliografia: JUNKER, *Giza*, VIII, p. 117, tav. XX b.

Cassa rettangolare liscia con pareti rozzamente squadrate.

Coperchio massiccio, leggermente a volta, senza prese alle estremità. Chiusura di tipo A 2.

Anepigrafo.

In un recesso della camera funeraria chiuso da una porta a due battenti (restano gli stipiti sporgenti e i fori dei cardini).

B 71 SARCOFAGO DI *K'.(i)-m-'nh.*

Collocazione: non risulta dalla pubblicazione.

Provenienza: el-Giza, mastaba G 4561 (Scavi Accademia di Vienna, H. Junker, 1926).

Materiale: calcare di Tura (?).

Misure: (prese dal disegno) m. 2,20 × 0,90 × 0,80 + 0,30; spessore m. 0,20 ca.; profondità m. 0,50 ca.

Datazione: VI dinastia.

Bibliografia: JUNKER, *Anzeiger Wien*, 1926, p. 81, tav. Va; PORTER-MOSS, III, p. 29; JUNKER, *Giza*, IV, p. 14, fig. 4, tav. II.

Cassa rettangolare rozzamente tagliata. Lo Junker parla di un sarcofago in calcare di Tura, ma il disegno di fig. 4 mostrerebbe una cassa risparmiata nella roccia viva al centro della camera funeraria. Nella fotografia di tav. II il fondo appare, almeno parzialmente, staccato dal suolo.

Coperchio lievemente arrotondato; mancano le prese alle estremità.

I s c r i z i o n i .

E s t e r n o (il solo iscritto). Coperchio: nulla.

Cassa. L a t o e s t. Una linea orizzontale dipinta in nero presso il bordo superiore (←—): *Favore che il re concede, favore che concede Anubi, colui che è capo del sacello divino, che egli sia sepolto nella necropoli, come un venerabile, possessore di benevolenza al cospetto del Dio Grande, come venerabile (sic).*

Tra il sarcofago e il muro ovest della camera erano due piccoli muretti per l'appoggio del coperchio prima della sepoltura. La camera funeraria era decorata con pitture rappresentanti barche, offerte, vari mestieri e occupazioni.

B 72 SARCOFAGO ANONIMO.

Collocazione: *in situ*.

Provenienza: el-Giza, pozzo 125, cimitero a sud della piramide di Cheope, sezione ovest (Scavi Accademia di Vienna, H. Junker).

Materiale: tagliato nella roccia della camera funeraria.

Misure: cassa m. 2,70 × 1,17 × 0,95; spessore m. 0,22; profondità m. 0,58; coperchio m. 0,20 altezza.

Datazione: VI dinastia.

Bibliografia: JUNKER, *Giza*, X, pp. 171-172, tav. XII d.

Cassa rettangolare tagliata nella roccia della camera funeraria, ma staccata dal fondo.

Coperchio ottenuto dal blocco stesso, leggermente a volta, senza pareti laterali alle estremità e senza prese.

Le pareti non sono levigate e si notano tuttora le tracce dello scalpello che cambiano direzione a seconda dei vari strati di lavorazione.

Si trova presso la parete ovest della camera funeraria e dietro è una nicchia per il coperchio.

B 73 SARCOFAGO DELLA REGINA 'Ipwt I, SPOSA DI Tti E MADRE DI Ppy I.

Collocazione: non risulta dalla pubblicazione.

Provenienza: Saqqāra, piramide della regina.

Materiale: calcare.

Misure: m. 2,50 × 1,50 × 1,75 (coperchio compreso).

Datazione: inizio VI dinastia.

Bibliografia: FIRTH-GUNN, *Teti Pyramid Cemeteries*, I, pp. 11-12; MARAGIOGLIO-RINALDI, *Notizie sulle piramidi*, pp. 58-59.

Cassa rettangolare rozzamente squadrata.

Coperchio assai spesso e rozzo, con angoli arrotondati. Chiusura di tipo A 1, trattata da un cemento assai resistente.

Anepigrafo.

Stato di conservazione cattivo: un foro fu tagliato nel fianco est, all'unione tra cassa e coperchio.

Nell'interno si trovava un secondo sarcofago in tavole di legno di cedro, accuratamente congiunte con lingue piatte e cavicchi agli angoli.

B 74 SARCOFAGO DI 'nly-m-'-Hr, DETTO Ssi.

Collocazione: non risulta dalla pubblicazione (probabilmente *in situ*).

Provenienza: Saqqāra, mastaba nei pressi della piramide di Tti.

Materiale: calcare.

Misure: m. 3,00 × 1,50 × 1,50.

Datazione: inizi VI dinastia.

Bibliografia: FIRTH-GUNN, *Teti Pyramid Cemeteries*, pp. 16-17, fig. 9, pp. 98-101, tav. 58, nn. 1-3; SETHE, *Urkunden*, I, pp. 204-205; J. SAINTE FARE GARNOT, *L'appel aux vivants dans les textes funéraires égyptiens des origines à la fin de l'Ancien Empire* (= *Recherches d'archéologie, de philologie et d'histoire*, 9), Le Caire 1938, p. 35; JUNKER, *Giza*, XII, p. 90; H. GOEDICKE, « 80 » *as a Sportive Writing*, CdE, XL, n. 79, 1965, pp. 28-33.

Cassa rettangolare rozzamente intagliata. Nella parte inferiore (ultimi 30 cm.) si nota una decorazione formata da pannelli alternati verdi e blu, tra linee di macchie nere. Tale decorazione sembra derivata dai motivi a stuoia in uso durante le prime dinastie.

Coperchio grossolanamente arrotondato, ancora in posizione. Chiusura di tipo A 1, assicurata da una coltre di cemento.

Decorazioni e iscrizioni.

a) *Esterno*. — *Coperchio*. Lato est. Due linee orizzontali (←—): *Il soprintendente di tutti i lavori del re, nella terra tutta, dice egli « O voi ottanta uomini »* (oppure « o voi scalpellini », secondo la lettura del Goedicke), *imbalsamatori, amministratori della necropoli, ogni funzionario che verrà in questo posto, se desiderate che il re vi onori, che ci siano offerte funerarie per voi della necropoli, e che la vostra stima sia buona presso il Dio Grande, collocate questo coperchio di questo sarcofago sopra la madre sua nella saldezza di cui siete capaci, come voi fareste per uno spirito perfetto il quale fa ciò che il suo signore loda, io sono Ssi, colui che è amato* (lett. *che è di essere amato*).

Cassa. Lato est. Una linea orizzontale (←—): *Il soprintendente di tutti i lavori del re, 'nh-m-'-Hr, il suo nome bello (è) Ssi, il giudice supremo, il visir, il soprintendente degli scribi degli annali regali, Ssi è il suo nome bello, il venerabile al cospetto di colui che è sul suo monte, il signore della terra sacra, Ssi*. Sotto, semidistrutti dal foro dei ladri, i due occhi sacri con al centro la scritta [Ss]i. *Estremità nord*. Una iscrizione su due linee (—→): *Il venerabile al cospetto del Dio Grande 'nh-m-'-Hr*.

b) *Interno*. — *Cassa*. Una linea di iscrizione continua poco sotto il bordo. *Estremità nord* (—→): *Il principe, il conte, il giudice supremo, il visir*. Lato est (—→): [*'nh-*]*m-'-H[r]*, *il [suo] nome bello (è) Ssi, il ciambellano, il soprintendente della grande abitazione, 'nh-m-'-Hr, il suo nome bello (è) Ssi, il venerabile al cospetto di Osiri*. Sotto questa iscrizione, sul lato est, la serie delle sette giare degli oli sacri $\overline{\text{H}}$, ciascuna con il nome alla sua sinistra.

Le iscrizioni erano intagliate e dipinte di verde, tranne quella dell'esterno del lato est della cassa che non ha tracce di colore. Il sarcofago sembra fosse originariamente ricoperto da uno strato di stucco attraverso il quale erano state incise le iscrizioni. Ciò spiegherebbe in parte la cattiva qualità dei geroglifici. Inoltre le iscrizioni del lato est del coperchio mostrano di essere state incise da due mani diverse, e la metà destra è di qualità peggiore della sinistra. Alcuni segni, omessi in una prima redazione, sono stati successivamente aggiunti fuori linea. Restano tuttavia alcuni errori non corretti, o forse corretti solo con pittura, ora svanita. Mancano, come di consueto, le figure umane.

Stato di conservazione discreto. Il cadavere era stato depredata attraverso un foro tagliato nel lato est della cassa. Tale foro ha parzialmente cancellato gli occhi sacri.

B 75 SARCOFAGO DI *Hnti-k'*, DETTO 'Ihhi.

Collocazione: non risulta (probabilmente *in situ*).

Provenienza: Šaqqāra, mastaba di *Hnti-k'*.

Materiale: calcare.

Misure: esterno m. 3,15 × 1,48 × 1,30; interno m. 2,27 × 0,81 × 0,77. Coperchio m. 3,18 × 1,58 × 0,70.

Datazione: inizi VI dinastia (fine regno di *Tti*—inizi regno *Ppy* I).

Bibliografia: FIRTH-GUNN, *Teti Pyramid Cemeteries*, pp. 99–100, tav. 58, n. 4; SETHE, *Urkunden*, I, p. 205; T. G. H. JAMES, *The Mastaba of Khentika Called Ikhekhi (= ASE, 30)*, London 1953, pp. 30–32, 65–66, tav. XXXIX; H. GOEDICKE, « 80 » *as a Sportive Writing*, CdE, XL, n. 79, 1965, pp. 28–33.

Cassa rettangolare liscia. Il lato est è decorato da un motivo a facciata tipo 1, comprendente ventotto pannelli, incisi con una porta a due battenti nel centro, sormontata dagli occhi sacri. Le linee incise sono nere, sopra si trovano quattro bande colorate, rosse e gialle alternativamente, separate da linee nere. Alla base è una banda rossa, cui

segue una banda gialla con disegni geometrici in nero, un'altra banda rossa, una larga banda gialla e infine una linea nera.

Coperchio assai spesso.

Decorazioni e iscrizioni.

a) *Esterno*. - *Coperchio*. Al centro una colonna di geroglifici ($\overleftarrow{\downarrow}$): *Il principe 'Ihhi, il conte, il giudice supremo, il visir, Hnti-k, amico unico, sacerdote lettore, venerabile al cospetto del Dio Grande, 'Ihhi*. Lato est, due linee di iscrizione incise e con tracce di colore verde (\leftarrow): *L'amico unico 'Ihhi dice: «O sacerdoti lettori, uomini della camera dell'imbalsamazione, e imbalsamatori, o voi ottanta uomini (oppure «o voi scalpellini», secondo la recente lettura del Goedicke) della necropoli, che verrete in questo luogo, se voi desiderate che il re vi onori e che la vostra venerazione sia buona al cospetto del Dio Grande, signore della sepoltura nella necropoli, posate per me questo coperchio saldamente sopra la madre sua, perché (?) io sono Hnti-k, colui che è amato e io sarò il vostro protettore. Estremità nord, una linea (\rightarrow): Il principe, il conte 'Ihhi, il capo sacerdote lettore 'Ihhi, il sacerdote-šmt, il controllore di tutti i gonnellini, 'Ihhi.*

Cassa. Lato est. Una linea orizzontale (\leftarrow): *Il principe, il conte 'I[hhi]Hnti-k, il cancelliere del re del Basso Egitto, 'Ihhi, im;-(?), amico unico Hnti-k, venerabile al cospetto del Dio Grande, signore della sepoltura, l'amico unico 'Ihhi. (All'inizio vi è una vasta lacuna corrispondente a un foro praticato dai ladri. Cfr. anche l'iscrizione interna dello stesso lato). Nella sezione nord di questa parete i due occhi sacri, tra i quali è una colonna di geroglifici ($\overleftarrow{\downarrow}$): L'amico unico 'Ihhi. Estremità nord. Una colonna ($\overrightarrow{\downarrow}$): L'amico unico, il sacerdote lettore, il venerabile al cospetto del Dio Grande, 'Ihhi.*

b) *Interno*. - *Cassa*. Lato est. Due linee (\rightarrow): *[.] Hnti-k, il cui nome bello è 'Ihhi: olio-festivo, incenso, olio-šft, olio-nhnm, olio-tw;wt, eccellente olio di cedro, eccellente olio libico. Estremità nord. Una linea (\leftarrow): 'Ihhi, amico unico e sacerdote lettore, 'Ihhi.*

I segni riproducenti figure umane sono mutilati.

Stato di conservazione buono, a parte un ampio foro nella sezione nord del lato est della cassa, provocato dai ladri. Conteneva solo poche ossa.

B 76 SARCOFAGO DI *Nfr-šsm-R'*.

Collocazione: non risulta dalla pubblicazione:

Provenienza: Šaqqāra, mastaba presso la piramide di *Tti*.

Materiale: calcare bianco.

Misure: m. 3 × 1,50 × 1,50 + 0,60 ca.

Datazione: inizi VI dinastia.

Bibliografia: FIRTH-GUNN, *Teti Pyramid Cemeteries*, pp. 18-19, fig. 12, pp. 103-104, tav. 58, nn. 5-6.

Cassa rettangolare rozzamente tagliata, strato di stucco all'esterno e all'interno.

Coperchio grossolanamente arrotondato senza prese, con chiusura di tipo A 1.

Iscrizioni.

a) *Esterno*. - *Coperchio*. Lato est (\leftarrow): *Il soprintendente di tutti i lavori del re, il ciambellano Nfr-šsm-R', il suo nome bello (è) Šši.*

Cassa. Lato est (\leftarrow): *Il venerabile al cospetto di Anubi, il suo nome grande (è) Nfr-šsm-R', il venerabile al cospetto di Osiri, il suo nome bello (è) Šši.*

b) *Interno*. — *Cassa*. Una linea presso il bordo superiore. Lato est, solo la metà nord è iscritta (→): *Il ciambellano Nfr-šsm-R'*. Segue una piccola lacuna provocata dal foro tagliato dai ladri in cui probabilmente era la scritta: *Il suo nome bello (è) Šši*. Estremità nord (←): *Il soprintendente di tutti i lavori del re Šši*.

Le iscrizioni erano state incise direttamente sulla pietra con l'aiuto di una preparazione disegnata in inchiostro nero. Erano state poi coperte di stucco e quindi dipinte. Non resta tuttavia nessuna traccia di colore.

Stato di conservazione discreto. Il sarcofago era stato depredata attraverso un foro tagliato nel lato est della cassa.

La camera funeraria non porta tracce di decorazione.

B 77 SARCOFAGO DI *Kꜣ-gm-n(.i)*.

Collocazione: non risulta dalla pubblicazione.

Provenienza: Šaqqāra, mastaba nei pressi della piramide di *Tti*.

Materiale: calcare.

Misure: m. 3,00 × 2,00 × 2,20 × 0,90 ca.

Datazione: inizi VI dinastia.

Bibliografia: FIRTH-GUNN, *Teti Pyramid Cemeteries*, pp. 21-22, fig. 15, tav. 5 C, pp. 125-126, tav. 60, nn. 1-2.

Cassa rettangolare rozzamente intagliata.

Coperchio grossolanamente arrotondato con estremità a parallelepipedo appena accennate e due prese a ciascuna estremità. Chiusura di tipo A 1.

Iscrizioni.

Esterno (il solo iscritto). — *Coperchio*. Una linea nella faccia verticale est (←): *Il venerabile al cospetto del signore di Wt, il principe, il conte, il giudice supremo, il soprintendente degli scribi degli annali regali, il soprintendente dei due laboratori del guardaroba regale, il soprintendente delle due case w'bt, il venerabile al cospetto del signore dell'Occidente, il Dio Grande, e al cospetto del signore della necropoli Kꜣ-gm-n(.i)*.

Cassa. Una linea orizzontale. Lato est. (←): *Il venerabile al cospetto del signore di Wt, il principe, il conte, il giudice supremo, il visir, il soprintendente degli scribi degli annali regali, il soprintendente di tutti i lavori del re, il soprintendente delle sei grandi abitazioni, il venerabile al cospetto del signore della necropoli, Kꜣ-gm-n(.i)*.

Le iscrizioni sono incise con l'aiuto di una preparazione in inchiostro nero e sono delimitate da due linee parallele, pure in inchiostro nero.

Stato di conservazione discreto, nell'interno si trovava un sarcofago ligneo, ora in pezzi, con il nome e i titoli di *Kꜣ-gm-n(.i)*.

La camera funeraria era ornata con rappresentazioni dipinte di offerte.

B 78 SARCOFAGO DI *Mrr.w(i)-kꜣ(.i)*.

Collocazione: non risulta dalla pubblicazione.

Provenienza: Šaqqāra, mastaba nei pressi della piramide di *Tti*.

Materiale: calcare.

Misure: m. 4,50 × 1,80 × 1,50; profondità m. 1 ca.; coperchio: m. 3,50 × 1,80 × 0,60 ca.

Datazione: inizi VI dinastia.

Bibliografia: FIRTH-GUNN, *Teti Pyramid Cemeteries*, p. 24, fig. 19, tav. 2, pp. 149-150, tav. 60, nn. 3-8.

Cassa rettangolare che occupa tutta la parte occidentale della camera funeraria.

Coperchio grossolanamente arrotondato, più piccolo della cassa. Chiusura di tipo A 1.

Davanti alla cassa, e per tutta la sua larghezza e altezza, si trova un muro a sacco con un paramento di blocchi di calcare. Al centro di tale muro è un piano inclinato, che deve essere servito per la messa in opera del coperchio, anch'esso accuratamente lastricato con lastre di calcare.

I s c r i z i o n i .

a) *E s t e r n o*. — *Coperchio*. Una linea orizzontale a circa 30 cm. dall'asse (←—): *Il principe, il conte, il giudice supremo, il visir, l'amico unico, il sacerdote lettore, lo scriba del libro divino, il direttore di ogni ufficio divino Mri, colui che apre la porta (?) del (dio) Dwꜥw, colui che ha potere con gli dei, Mri, il soprintendente dei due lati (?) della barca dei medici del palazzo, Mrr.w(i)-kꜥ(.i)*. Sul lato est del coperchio (←—): *Il principe, il conte, il giudice supremo, il visir, il sacerdote lettore in capo, il braccio di, l'amico unico, il sacerdote funerario di Anubi (wt 'Inpw), il di Anubi, il soprastante dei grandi, lo scriba del libro divino, il direttore di ogni ufficio divino, il direttore dei due troni, Mrr.w(i)-kꜥ(.i)*.

b) *I n t e r n o*. — *Cassa*. Linee di iscrizioni a 10–12 cm. dal bordo. Lato est (—→): *Il sacerdote lettore, l'amministratore del possedimento «Stella-di-Horo-il-primo-del-cielo» Mri, colui che è nel cuore del re davanti alle sue due rive, Mri, il bastone di Hsꜥt, l'amico unico Mrr.w(i)-kꜥ(.i), il suo nome bello (è) Mri*. Lato ovest (←—): *Il principe, il conte, il sacerdote lettore capo, il braccio di; l'amico unico, il di Anubi, il sacerdote funerario di Anubi, lo scriba del libro divino, il direttore di ogni ufficio divino, il direttore dei due troni, il direttore delle abitazioni dell'acqua, il venerabile al cospetto di Osiri, braccio di* Estremità nord (←—): *Il principe, il conte, Mri, il giudice supremo, il visir, Mri*. Estremità sud (): *Mri, il segretario della casa del mattino (stanza della toletta), l'amico unico Mri*.

Stato di conservazione discreto. Le iscrizioni erano state tracciate attraverso la coltre di stucco che originariamente ricopriva il sarcofago all'esterno e all'interno. Quelle esterne non appaiono colorate, mentre quelle interne sono dipinte in verde. Le iscrizioni dell'interno sud presentano la cancellatura del titolo «*servo delle anime di P, servo delle anime di Nhn*», sostituito da «*amico unico*» senza dubbio con lo scopo magico di eliminare le figure di esseri animati nell'interno della camera funeraria. Analoga cancellatura si nota nel lato est, sotto alla scritta «*l'amico unico Mrr.w(i)-kꜥ(.i), il suo nome bello (è)*». Qui però non è dato leggere la scritta originaria.

Sul lato est del sarcofago il nome di Anubi, originariamente tracciato con la figura dell'animale, è stato in un secondo tempo sostituito dal corrispondente alfabetico.

Nell'interno si trovava forse un sarcofago di legno, di cui però non si sono trovate tracce all'infuori di un occhio di alabastro che probabilmente vi era stato incastrato.

La camera funeraria è riccamente ornata da liste di offerte, false porte e rappresentazioni di offerte.

B 79 SARCOFAGO DI *Ttw*.

Collocazione: non risulta dalla pubblicazione.

Provenienza: Şaqqāra, mastaba nei pressi della piramide di *Tti*.

Materiale: calcare.

Misure: m. 3,00 × 1,50 × 1,70 + 0,50 ca.; interno m. 2,40 × 0,92 × 0,82.

Datazione: metà VI dinastia.

Bibliografia: FIRTH-GUNN, *Teti Pyramid Cemeteries*, p. 30, fig. 30, p. 156.

Cassa rettangolare rozzamente intagliata.

Coperchio grossolanamente arrotondato. Chiusura di tipo A 1.

Iscrizioni.

I n t e r n o. (il solo iscritto). — *Cassa*. Una linea orizzontale a circa 10 cm. dal bordo. *Lato est* (→): *Favore che il re concede (e che concede) Anubi, che è sul suo monte, che è in Wt, il signore della terra sacra, un'offerta funeraria al conte, il sacerdote lettore capo, l'amico unico, il soprintendente degli incaricati delle offerte divine nelle due case, Ttw*. *Estremità nord* (←): *Il conte, il sacerdote lettore capo, il sacerdote sm, l'amico unico, il venerabile Ttw*.

Stato di conservazione discreto. Il cadavere era stato depredata attraverso un foro tagliato nell'estremità della cassa.

Nella camera funeraria restano frammenti di una lista di offerte dipinte.

B 80 SARCOFAGO DELLA REGINA *Nt*, FIGLIA di *Ppy I* E SPOSA DI *Ppy II*.

Collocazione: non risulta dalla pubblicazione.

Provenienza: Saqqāra, piramide della regina.

Materiale: granito rosa.

Misure: non indicate.

Datazione: fine VI dinastia.

Bibliografia: G. JÉQUIER, ASAE, XXXI, 1931, p. 41; G. JÉQUIER, *Les pyramides des reines Neit et Apouit* (= *Fouilles à Saqqarah*), Le Caire 1933, p. 14.

Cassa rettangolare con pareti rozzamente tagliate all'esterno, ma ben levigate all'interno.

Coperchio: manca.

Anepigrafo.

B 81 SARCOFAGO DELLA PRINCIPESSA *Hmt-R'*.

Collocazione: non risulta dalla pubblicazione.

Provenienza: Saqqāra.

Materiale: calcare bianco.

Misure: non indicate.

Dotazione: VI dinastia (*Hmt-R'* è sacerdotessa nelle piramidi di *Wnis* e *Tti*).

Bibliografia: HASSAN, *Giza*, V, pp. 16-17.

Cassa rettangolare liscia.

Coperchio a volta.

Decorazioni e iscrizioni.

a) *E s t e r n o*. — *Coperchio*. Una colonna di iscrizioni al centro (←↓): *L'intima del re, la venerabile al cospetto del re, la venerabile al cospetto di colui che è sul suo monte, il suo nome grande (è) Hmt-R'*.

b) *I n t e r n o*. — *Cassa*. Una linea orizzontale tutto attorno alla cassa. *Lato est* (→): *L'intima del re, la venerabile al cospetto di colui che è sul suo monte, la venerabile al cospetto di Osiri, la venerabile al cospetto del Dio Grande, il suo nome grande (è) Hmt-R'*. *Lato ovest* (→): iscrizione identica alla precedente. *Estremità nord* (←): *La venerabile al cospetto del Dio Grande Hmt*. Sotto è scolpito un volto di profilo, rivolto ad est. *Estremità sud* (←): *L'intima del re, il suo nome buono (è) Hmi*.

Le iscrizioni contengono solo nomi e titoli senza formule di offerta.

B 82 SARCOFAGO DEL VISIR *Ny-‘nh-b?*.

Collocazione: *in situ*.

Provenienza: Şaqqāra, mastaba del visir (Scavi SdA, 1937-1938).

Materiale: calcare.

Misure: non indicate.

Datazione: VI dinastia.

Bibliografia: S. HASSAN, ASAE, XXXVIII, 1938, p. 507.

Cassa rettangolare liscia.

Coperchio massiccio spostato dai violatori della tomba.

I s c r i z i o n i .

E s t e r n o (il solo iscritto). — Coperchio: nulla.

Cassa. Lato ovest (? sic nella pubblicazione). Una linea orizzontale di grandi geroglifici dipinti in nero (←—): *L'amico unico, colui che apre la porta del dio Dwꜣw, colui che ha potenza con gli dei, Ny-‘nh-b?*

B 83 SARCOFAGO DELLA REGINA 'Ipwt II, SPOSA DI Ppy II (FRAMMENTI).

Collocazione: non risulta dalla pubblicazione.

Provenienza: Şaqqāra, piramide della regina.

Materiale: granito rosa.

Misure: non determinabili dato lo stato frammentario.

Datazione: fine VI dinastia.

Bibliografia: G. JÉQUIER, *Les pyramides des reines Neit et Apouit* (= *Fouilles à Saqqarah*), Le Caire 1933, p. 46.

Cassa assai spessa con pareti appena dirozzate.

I s c r i z i o n i .

Su una parete un frammento di iscrizione: . . . *figlia maggiore, venerabile al cospetto del Dio Grande, 'Ipwt*.

B 84 SARCOFAGO DELLA REGINA 'nh-n.š-Ppy, SPOSA DI Ppy II (Tav. XXXV).

Collocazione: Cairo, Museo Egizio, n. 65908 JdE.

Provenienza: Şaqqāra sud, in un magazzino della cappella funeraria nella piramide della regina 'Ipwt. (Scavi SdA, G. Jéquier, 1931-1932).

Materiale: granito grigio (cassa) e basalto (coperchio).

Misure: m. 2,00 × 0,82 × 1,12; coperchio m. 2,34 × 0,915 × 0,20.

Datazione: VI dinastia (sposa di Ppy II e madre di *Nfr-k;-R'*).

Bibliografia: G. JÉQUIER, ASAE, XXXII, 1932, pp. 48-49; G. JÉQUIER, *Les pyramides des reines Neit et Apouit* (= *Fouilles à Saqqarah*), Le Caire 1933, pp. 50-54, tav. XL.

Cassa rettangolare liscia, notevole per le inusuali proporzioni dell'altezza rispetto alla larghezza.

Coperchio piano, più largo della cassa, ricavato da una lastra di basalto proveniente da un monumento di Ppy I. Era in origine interamente ricoperta da una iscrizione geroglifica, accuratamente erasa all'epoca del reimpiego. Chiusura di tipo A 1.

I s c r i z i o n i .

E s t e r n o (il solo iscritto). — Coperchio: nulla.

Cassa. Su uno dei lati lunghi e sulle due estremità una linea di iscrizione geroglifica con il nome e i titoli della regina. Sull'altro lato una colonna verticale

con i nomi di *Ppy* I. Lato est (\leftarrow): *La madre del re dell'Alto e Basso Egitto, è una figlia del dio fresca e giovane. (?)*, *La sposa del re amata da lui, la grande favorita 'nh-n.ś-Ppy*. Lato ovest ($\overrightarrow{\downarrow}$): *L'Horo Mry-t,wy, il re dell'Alto e Basso Egitto Mry-R', sia dotato di vita in eterno*. Estremità nord (\rightarrow): [*La madre del*] *re dell'Alto e Basso Egitto [.....] 'nh-n.ś-Ppy*. Estremità sud (\leftarrow): *La madre del re dell'Alto e Basso Egitto, la figlia maggiore del dio 'nh-n.ś*. Il nome è abbreviato per mancanza di spazio.

Stato di conservazione discreto; le estremità nord sia della cassa, sia del coperchio, spezzate dai ladri, presentano ampie zone di restauro.

Si trovava in una fossa scavata nel pavimento.

B 85 SARCOFAGO DI 'Idi.

Collocazione: non risulta dalla pubblicazione.

Provenienza: Şaqqāra, mastaba presso la piramide di *Ppy* II (Scavi SdA, G. Jéquier, 1925-1926).

Materiale: calcare bianco.

Misure: non indicate.

Datazione: fine VI dinastia.

Bibliografia: G. JÉQUIER, ASAE, XXVI, 1926, pp. 56-58, fig. 2; JÉQUIER, *Tombeaux de particuliers*, pp. 12-16, figg. 8-9, 11.

Cassa rettangolare monolitica affondata nel pavimento della camera funeraria. Le pareti erano appena sgrossate all'esterno, dato che erano destinate a essere nascoste nella fossa, ed erano invece ben levigate all'interno, dove si trovavano le iscrizioni e la decorazione.

Coperchio formato da una enorme lastra di calcare facente parte della pavimentazione della camera.

Nell'interno una decorazione incisa in modo piuttosto sommario e costituita da porte monumentali di tipo 1, in numero di tre su ciascuno dei lati lunghi e una per ciascuna estremità.

I s c r i z i o n i .

I n t e r n o (il solo iscritto). — *Cassa*. Una linea orizzontale di geroglifici corre presso il bordo superiore delle pareti, sopra le porte; colonne verticali inquadrano le porte. Lato est. Sopra le porte (\rightarrow): *Favore che il re concede e Osiri, il signore di Busiri, il primo degli Occidentali, il signore di Abido, un'offerta funeraria consistente in pane, birra, focacce al conte, al cancelliere del re del Basso Egitto, l'amico unico, il soprintendente dei due bagni del palazzo, il venerabile 'Idi*. Ai lati delle porte tre colonne ($\overrightarrow{\downarrow}$): 1) *Il conte, il cancelliere del re del Basso Egitto, l'amico unico 'Idi*. 2) *Il conte, l'amico unico, il maggiordomo del palazzo 'Idi*. 3) *L'amico unico, il soprastante dei tessuti 'Idi*. Lato ovest. Sopra le porte (\leftarrow): *Favore che il re concede e Anubi che è sul monte, che è in Wt, il signore della terra sacra, una buona sepoltura nella necropoli nel deserto occidentale, al conte, il sacerdote lettore, il soprastante, l'amico unico, il maggiordomo del palazzo 'Idi, il cui nome bello (è) Tp-m-k;w*. Ai lati delle porte tre colonne ($\overrightarrow{\downarrow}$): 1) *Il conte, il cancelliere del re del Basso Egitto, l'amico unico 'Idi*. 2) *Il conte, l'amico unico, il maggiordomo del palazzo 'Idi*. 3) *L'amico unico, il soprintendente dei due bagni del palazzo 'Idi*. Estremità nord. Una linea sopra la porta: *Il conte, il śm controllore di ogni vestimento, l'amico unico, il maggiordomo del palazzo 'Idi*. Estremità sud. Una linea sopra la porta: *Il conte, il cancelliere del re del Basso Egitto, il soprastante dei tessuti, il maggiordomo del palazzo 'Idi*.

Nel nome 'Idi, la figura umana con la mano alla bocca è ridotta alla sola testa con le due braccia.

Stato di conservazione buono. Il cadavere portava una maschera in *cartonnage*, semidistrutta al momento della scoperta.

B 86 SARCOFAGO DI *Pnw*.

Collocazione: non risulta dalla pubblicazione.

Provenienza: Şaqqāra, mastaba VII.

Materiale: calcare.

Misure: non indicate.

Datazione: fine VI dinastia.

Bibliografia: JÉQUIER, *Tombeaux de particuliers*, pp. 46-47.

Cassa rettangolare affondata nel pavimento della camera funeraria.

Coperchio formato da più lastre appena sgrossate facenti parte della pavimentazione.

Iscrizioni.

Interno (il solo iscritto). — *Cassa*. Una linea di geroglifici nella parte superiore delle pareti. *Lato est* (←): *Favore che il re concede (e che concede) Anubi che è sul suo monte, che è in Wt, il signore della terra sacra, un'offerta funeraria per lui nella sua tomba nella necropoli, il governatore del distretto, l'amico unico, il sacerdote lettore, il venerabile Pnw.* *Lato ovest* (→): *Favore che il re concede (e che concede) Osiri, il signore di Busiri, che egli sia sepolto bene nella sua tomba nella necropoli, nel deserto occidentale, il governatore del distretto, l'amico unico, il sacerdote lettore Pnw.* *Estremità nord* (←): *Il cancelliere del re del Basso Egitto, l'amico unico, il sacerdote lettore, il venerabile Pnw.* *Estremità sud*: nessuna iscrizione.

B 87 SARCOFAGO DI *Mḥi*.

Collocazione: non risulta dalla pubblicazione.

Provenienza: Şaqqāra, mastaba XI.

Materiale: calcare.

Misure: non indicate.

Datazione: fine VI dinastia.

Bibliografia: JÉQUIER, *Tombeaux de particuliers*, pp. 71-75.

Cassa rettangolare in pietra affondata nel pavimento.

Coperchio costituito da una lastra che fa parte del pavimento della camera funeraria.

Iscrizioni.

Interno (il solo iscritto). — *Cassa*. Linee di geroglifici sulle pareti, poco sotto il bordo. *Lato est*: *Favore che il re concede (e che concede) Osiri, il signore di Busiri, un'offerta funeraria per il governatore del distretto, il cancelliere del re del Basso Egitto, l'amico unico Mḥi, il venerabile al cospetto del dio grande, il soprintendente del distretto amministrativo (?), il ciambellano Mḥi.* *Lato ovest*: *Favore che il re concede (e che concede) Anubi che è sul monte, che è davanti al sacello divino, che è in Wt, il signore della terra sacra, una sepoltura per il governatore del distretto, il cancelliere del re del Basso Egitto, il soprintendente del distretto amministrativo (?), l'amico unico, il ciambellano Mḥi.* *Estremità nord*: *Favore che il re concede (e che concede) Anubi, un'offerta funeraria per Mḥi.* *Estremità sud*: *Il governatore del distretto, il cancelliere del re del Basso Egitto, l'amico unico Mḥi.*

Il cadavere presentava il volto coperto da una maschera funeraria formata da più spessori di tele.

La camera funeraria era decorata da rappresentazioni di offerte.

B 88 SARCOFAGO DI *Biw*.

Collocazione: non risulta dalla pubblicazione.

Provenienza: Şaqqāra, tomba n. IV (Scavi SdA, G. Jéquier).

Materiale: calcare.

Misure: non indicate.

Datazione: fine VI dinastia.

Bibliografia: JÉQUIER, *Tombeaux de particuliers*, p. 103; PORTER - MOSS, III, pp. 182-183.

Cassa rettangolare affondata nel pavimento della camera funeraria.

Coperchio facente parte della pavimentazione.

I s c r i z i o n i .

I n t e r n o (il solo iscritto). — *Cassa*. Una linea orizzontale sommariamente incisa corre tutto attorno alle pareti, presso il bordo superiore. *L a t o e s t* (—>): *Favore che il re concede e Osiri, il signore di Busiri, colui che è davanti ad Abido, un'offerta funeraria per il venerabile al cospetto di Anubi signore dell'Occidente (sic), l'amico unico, il ciambellano Biw. L a t o o v e s t* (<—): *Favore che il re concede e Anubi, colui che è davanti al sacello divino, che è in Wt, il signore della terra sacra, che egli sia sepolto bene nella necropoli nel deserto come venerabile al cospetto del Dio Grande, l'amico unico, il ciambellano Biw. E s t r e m i t à n o r d* (—>): *L'amico unico, il ciambellano, il venerabile Biw. E s t r e m i t à s u d* (<—): lo stesso testo della estremità nord.

La camera era decorata da rappresentazioni e liste di offerte.

B 89 SARCOFAGO DI *Ppi (sic)*.

Collocazione: non risulta dalla pubblicazione.

Provenienza: Şaqqāra, tomba n. IV (Scavi SdA, G. Jéquier).

Materiale: calcare.

Misure: non indicate.

Datazione: fine VI dinastia.

Bibliografia: JÉQUIER, *Tombeaux de particuliers*, p. 105; PORTER - MOSS, III, pp. 182-183.

Cassa rettangolare affondata nel pavimento della camera funeraria.

Coperchio facente parte della pavimentazione.

I s c r i z i o n i .

I n t e r n o (il solo iscritto). — *Coperchio*. Nulla.

Cassa. *L a t o e s t*. Una linea orizzontale presso il bordo superiore (<—): *Favore che il re concede e Osiri, il signore di Busiri, il primo degli Occidentali, il signore di Abido, un'offerta funeraria per l'amico unico, il ciambellano Ppi. L a t o o v e s t* (—>): *Favore che il re concede e Anubi, che è sul suo monte, che è in Wt, il signore della terra sacra, che egli sia sepolto bene nella necropoli nel deserto occidentale, l'amico unico, il sacerdote lettore Ppi.*

La camera funeraria era decorata con rappresentazioni e liste di offerte.

B 90 SARCOFAGO DI *Šbk-m-ḥnt*.

Collocazione: *in situ*.

Provenienza: Şaqqāra, mastaba di *Šbk-m-ḥnt*.

Materiale: calcare.

Misure: m. 3,14 × 1,50 × 1,42 + 0,52.

Datazione: fine VI dinastia.

Bibliografia: ÉT. DRIOTON-J. PH. LAUER, ASAE, LV, 1955, pp. 247-248, fig. 23.

Cassa rettangolare liscia.
Coperchio monolitico assai spesso.
Anepigrafo.

Stato di conservazione: violato attraverso un foro tagliato nella estremità meridionale della cassa.

B 91 SARCOFAGO DI 'Ištī.

Collocazione: *in situ*.
Provenienza: Šaqqāra, mastaba di 'Ištī.
Materiale: calcare.
Misure: m. 2,45 × 1,12; coperchio m. 2,45 × 1,12.
Datazione: fine VI dinastia.
Bibliografia: ÉT. DRIOTON-J. PH. LAUER, *ASAE*, LV, 1955, p. 219.

Cassa rettangolare tagliata nella roccia stessa al centro della camera funeraria.
Coperchio piano costituito da una grande lastra di calcare.
Anepigrafo.

Stato di conservazione: depredato attraverso un foro nella estremità nord.

B 92 SARCOFAGO ANONIMO.

Collocazione: non risulta dalla pubblicazione.
Provenienza: Abū Rawāš, mastaba F 3 (Scavi Bisson de la Roque).
Materiale: calcare.
Misure: m. 2,95 × 1,50 × 1,20; misure singole lastre: m. 0,60/1,00 × 0,10/0,15 × 0,30/1,15.
Datazione: VI dinastia (?).
Bibliografia: BISSON DE LA ROQUE, *Abou-Roasch 1922-1923*, pp. 16-18.

Cassa formata da varie lastre poste in equilibrio tra loro. Tra i lati ovest, nord e sud e le pareti corrispondenti un riempimento in terra e pietre. I lati nord e sud sono formati ciascuno di due lastre poste in altezza, il lato ovest, invece, di due strati, quello in basso (alt. m. 0,85) formato di tre lastre in lunghezza e quello in alto (alt. m. 0,85) di quattro lastre in lunghezza, il lato est manca.

Coperchio: manca.

Stato di conservazione cattivo; la tomba fu violata in bassa epoca.

B 93 SARCOFAGO ANONIMO.

Collocazione: non risulta dalla pubblicazione.
Provenienza: Abū Rawāš, mastaba F 3 (Scavi Bisson de la Roque).
Materiale: calcare.
Misure: m. 2,60 × 1,00/0,90 × 0,54 + 0,36; spessore m. 0,26; profondità m. 0,40.
Datazione: VI dinastia (?).
Bibliografia: BISSON DE LA ROQUE, *Abou-Roasch 1922-1923*, p. 22.

Cassa rettangolare a pareti irregolari.

Coperchio leggermente a volta.

Anepigrafo.

Stato di conservazione discreto: il coperchio era stato fatto scivolare e due buchi erano stati tagliati sui bordi della cassa.

B 94 SARCOFAGO DI *Mrw.*

Collocazione: Cairo, Museo Egizio (?).

Provenienza: Heliopolis.

Materiale: calcare.

Misure: m. 4,18 × 1,96 × 1,80 + 0,68; interno m. 2,47 × 0,92 × 0,92.

Datazione: VI dinastia.

Bibliografia: G. DARESSY, ASAE, XVI, 1916, pp. 197-198; A. BARSANTI, ASAE, XVI, 1916, pp. 213-215, figg. 1-2.

Cassa rettangolare affondata nel pavimento della camera funeraria.

Coperchio piano facente parte della pavimentazione della camera funeraria.

Iscrizioni.

Interno (il solo iscritto). — *Cassa*. Una linea orizzontale di geroglifici, leggermente al di sotto del bordo superiore. *Lato est* (←): *Favore che il re concede (e che concede) Osiri, il signore di Busiri, un'offerta funeraria consistente in pane, birra, focacce, al conte, l'amico unico, il gran sacerdote di Heliopolis (lett. «colui che può vedere il Grande»),*

il , *il sacerdote lettore Mrw, un favore che concede Anubi al venerabile, lo scriba degli annali del re al suo cospetto, Mrw.* *Lato ovest* (→): *Favore che il re concede (e che concede) Anubi che è sul suo monte, che è in Wt, il signore della terra sacra, colui che sta davanti al sacello divino, al venerabile, l'amico unico, il gran sacerdote di Heliopolis, il sacerdote lettore, il padre divino, il nhby, il venerabile al cospetto del Dio Grande, Mrw.* *Estremità nord* (→): *Favore che il re concede (e che concede) Anubi che è sul suo monte, un'offerta funeraria consistente in pane, birra, focacce allo scriba degli annali regali Mrw.* *Estremità sud*: distrutta.

Stato di conservazione: il lato sud manca e il resto del sarcofago fu trovato depredata attraverso un foro e pieno di acqua e fango. Le pareti della camera erano ricoperte da iscrizioni e rappresentazioni di offerte.

B 95 SARCOFAGO DI *Sbky.*

Collocazione: Cairo, Museo Egizio (?).

Provenienza: Heliopolis.

Materiale: calcare.

Misure: m. 3,85 × 1,85; interno m. 2,66 × 0,92.

Datazione: VI dinastia.

Bibliografia: G. DARESSY, ASAE, XVI, 1916, p. 204; A. BARSANTI, ASAE, XVI, 1916, pp. 215-217, fig. 3.

Cassa rettangolare affondata nel pavimento della camera funeraria.

Coperchio piano facente parte della pavimentazione della camera.

Iscrizioni.

Interno (il solo iscritto). — *Cassa*. Una linea orizzontale di geroglifici, leggermente al disotto del bordo superiore. *Lato est* (←): *Favore che il re concede (e che concede) Anubi che è sul suo monte, che è in Wt, il signore della terra sacra, che egli sia sepolto bene nella tomba nella necropoli, il conte, il cancelliere del re del Basso Egitto, il soprintendente della corte, l'amico unico, il venerabile Sbky.* *Lato ovest* (→): *Favore che il re concede (e che concede) Osiri, il signore di Busiri, il signore di Abido, un'offerta funeraria consistente in pane, birra, focacce, al conte, il cancelliere del re del Basso Egitto, l'amico unico, il ciambellano, il soprintendente degli scribi delle squadre nelle quattro case, il segretario*

dell'ingresso del Sud e del Nord, Šbky. Estremità nord (←): *Il venerabile al cospetto del dio grande, signore del cielo, Šbky.* Estremità sud (←): [.....] *in ogni sua sede, Šbky.*

Stato di conservazione: la cassa era stata depredata attraverso un foro nell'angolo sud-est del coperchio, ed era piena di acqua e fango. La camera funeraria era ornata da iscrizioni e rappresentazioni di offerte.

B 96 SARCOFAGO DI Šbky, DETTO *By*.

Collocazione: Cairo, Museo Egizio (?).

Provenienza: Heliopolis.

Materiale: calcare.

Misure: interno m. 2,66 × 0,22.

Datazione: VI dinastia.

Bibliografia: G. DARESSY, ASAE, XVI, 1916, pp. 208-209; A. BARSANTI, ASAE, XVI, 1916, pp. 217-219, fig. 4.

Cassa rettangolare liscia affondata nel pavimento della camera funeraria.

Coperchio piano facente parte del pavimento della camera stessa.

I s c r i z i o n i .

I n t e r n o (il solo iscritto). - *Cassa*. Una linea orizzontale di geroglifici corre lungo le pareti poco sotto il bordo superiore. Lato est (←): *Favore che il re concede (e che concede) Anubi, favore che il re concede (e che concede) Osiri, una offerta funeraria consistente in pane, birra, focacce all'amico unico, il gran sacerdote di Heliopolis, il sacerdote lettore Šbky, [lo scriba degli archivi] del palazzo reale [.....] del dio grande, Šbky.* Lato ovest (→): *Favore che il re concede (e che concede) [Anubi], favore che il re concede (e che concede) Osiri, un'offerta funeraria consistente in pane, birra, focacce all'amico unico, il gran sacerdote di Heliopolis, il sacerdote lettore Šb[ky], Šbky.* Estremità nord (→): *Il venerabile al cospetto del dio grande Šbky.* Estremità sud (←): *Il venerabile al cospetto del dio grande Šbky, il suo nome bello è By.*

Stato di conservazione: cassa depredata facendo scivolare in avanti il coperchio per una trentina di centimetri. Nell'interno si trovava solo fango. La camera funeraria era decorata da iscrizioni e liste di offerte.

B 97 SARCOFAGO DI *Hw-n-Hr*, DETTO *Hwi*.

Collocazione: Cairo, Museo Egizio (?).

Provenienza: Heliopolis.

Materiale: calcare.

Misure: lunghezza m. 3,02; interno m. 2,20 × 0,90.

Datazione: VI dinastia (*Ppy* I o più tardi).

Bibliografia: A. BARSANTI, ASAE, XVI, 1916, pp. 219-220, fig. 5.

Cassa rettangolare liscia affondata nel pavimento della camera funeraria.

Coperchio piano facente parte della pavimentazione della camera stessa.

Anepigrafo (?).

Stato di conservazione: la cassa era stata depredata facendo scivolare in avanti la lastra di copertura e tenendola sollevata per mezzo di due piccoli obelischi trovati in una tomba vicina. All'interno si trovavano solo acqua e fango.

La camera funeraria era ornata da iscrizioni e rappresentazioni di offerte.

APPENDICE C

Sarcofagi di legno

C 1 SARCOFAGO ANONIMO.

Collocazione: Cairo, Museo Egizio, n. 43794 JdE.

Provenienza: Kafr 'Ammār, tomba 532 (Scavi W. M. Fl. Petrie).

Materiale: legno.

Misure: m. 1,09 × 0,62.

Datazione: II-III dinastia.

Bibliografia: JdE, n. 43794; PETRIE, *Tarkhan I*, p. 27, tav. 532; PETRIE-MACKAY, *Heliopolis*, pp. 29-30, tavv. XXIV-XXV (in cui sono descritti anche altri quattro sarcofagi analoghi, di cui non si indicano i particolari e la collocazione).

Cassa rettangolare a pannelli, avente in facciata due porte a rulli tra tre nicchie di tipo 3. Le estremità e la facciata posteriore hanno solo un rullo al centro.

Coperchio a volta. Chiusura di tipo B.

Stato di conservazione buono. Per la tecnica di costruzione cfr. il sarcofago di el-Ġebeleyn. Solo la chiusura è diversa.

C 2 SARCOFAGO ANONIMO.

Collocazione: Copenhagen, Gliptoteca Ny Carlsberg, n. AEIN 1581.

Provenienza: Sidmant (Scavi W. M. Fl. Petrie - Acquistato nel 1921).

Materiale: legno di sicomoro.

Misure: lunghezza m. 0,95; altezza m. 0,70.

Datazione: II-III dinastia.

Bibliografia: W. M. FL. PETRIE, *A Cemetery of the Earliest Dynasty*, 1912, n. 73; PETRIE-MACKAY, *Heliopolis*, tav. XXV, fig. 13, p. 29, par. 53; SCHMIDT, *Levende og Døde*, nn. 85-86, p. 13; M. MOGENSEN, *La Glyptothèque Ny Carlsberg. La collection égyptienne*, Copenhagen 1930, p. 65 (n. A 478), tav. LXI; O. KOEFOED PETERSEN, *Catalogue des sarcophages et cercueils égyptiens*, Copenhagen 1951, pp. 7-8, tav. I.

Cassa rettangolare a pannelli. Sul lato est due aperture centrali senza rulli e ai lati due nicchie di tipo 3.

Coperchio a volta, formato di sette pezzi uniti con cavicchi di legno e fissati in una fessura delle estremità. Era fissato alla cassa con cavicchi lignei sulle estremità.

Anepigrafo.

Stato di conservazione buono.

C 3 SARCOFAGO ANONIMO.

Collocazione: New York, Metropolitan Museum.
Provenienza: ʿArḫān.
Materiale: legno.
Misure: altezza m. 0,55.
Datazione: II-III dinastia.
Bibliografia: W. C. HAYES, *The Scepter of Egypt*, I, p. 41, fig. 30.

Cassa rettangolare a pannelli. Sul lato est mancano i rulli, la parete è divisa dalle tre lesene centrali e dai due montanti laterali in quattro sezioni, le due centrali più ampie e le due laterali più strette.

Coperchio a volta.

Stato di conservazione discreto.

C 4 SARCOFAGO ANONIMO.

Collocazione: non risulta.
Provenienza: ʿSaqqāra, tomba 2172 E.
Materiale: legno.
Misure: non indicate.
Datazione: II-III dinastia.
Bibliografia: QUIBELL, *Archaic Mastabas*, p. 24, tav. XXIX, 2.

Cassa rettangolare a pannelli. Sulla facciata due porte a rulli, tra due porte di tipo I. Era posto in direzione est-ovest e conteneva tre cadaveri strettamente contratti (le sepolture sono contemporanee perché nella tomba non c'era spazio per alzare il coperchio).
Anepigrafo.

C 5 SARCOFAGO ANONIMO.

Collocazione: non risulta.
Provenienza: ʿSaqqāra, mastaba 2173.
Materiale: legno.
Misure: non indicate.
Datazione: II-III dinastia.
Bibliografia: QUIBELL, *Archaic Mastabas*, p. 25, tav. XXIX, 1.

Cassa rettangolare. La facciata è composta da due nicchie semplici (senza rullo e senza listello superiore) tra due nicchie di tipo 3.

Coperchio a volta.

Il fondo è più largo della cassa.

Anepigrafo.

Stato di conservazione buono. Conteneva i cadaveri di un adulto e di un bambino.

C 6 SARCOFAGO ANONIMO (FRAMMENTI).

Collocazione: non risulta dalla pubblicazione.
Provenienza: ʿSaqqāra, piramide di *Dśr* (Scavi SdA).
Materiale: legni di almeno sei specie diverse.
Misure: spessore m. 0,025 ca.
Datazione: III dinastia.
Bibliografia: J. P. LAUER, *ASAE*, XXXIII, 1933, pp. 163-165; A. LUCAS, *The Wood of the Third Dynasty Ply-wood Coffin from Saqqara*, *ASAE*, XXXVI, 1936, pp. 1-4; cfr. *supra*, pp. 54-55.

Cassa rettangolare rinvenuta a pezzi nel secondo sarcofago di alabastro della galleria G della piramide a gradoni, contenente le ossa di un fanciullo decenne.

Ogni parete era formata da sei strati di assicelle (spesse ciascuna ca. mm. 4, larghe da 4 a 30 cm.) poste alternativamente in senso orizzontale e verticale (il primo strato esterno in tavolette orizzontali, il primo interno in tavolette verticali), e unite tra loro con chiodi, generalmente a coppia. Le assicelle di uno stesso strato erano a loro volta unite con lingue piatte. L'unione delle pareti era assicurata da giunti ad angolo, con un rinforzo interno costituito da due spesse lesene verticali accoppiate a riempire l'angolo.

All'esterno il sarcofago era decorato da piccole coste verticali e ricoperto da una foglia d'oro che seguiva il profilo delle costolature. Di tale rivestimento restano solo i frammenti di un'orlatura a nastro, attaccata con piccoli chiodi alla base e gli angoli della cassa.

Anepigrafo.

C 7 SARCOFAGO ANONIMO.

Collocazione: non risulta.

Provenienza: Nuērât, in una tomba nella roccia.

Materiale: legno.

Misure: non indicate.

Datazione: III-IV dinastia.

Bibliografia: GARSTANG, *Burial Customs*, pp. 29-30, figg. 17-18.

Cassa rettangolare a pannelli. Il lato est è composto da due nicchie semplici (senza rullo né listello) tra due nicchie di tipo 3.

Coperchio a volta.

Anepigrafo.

Stato di conservazione buono. Nell'interno il cadavere era smembrato e avvolto separatamente.

C 8 SARCOFAGO ANONIMO (Tavv. VIII-IX; XII, 2).

Collocazione: Torino, Museo Egizio, n. Suppl. 14061.

Provenienza: el-Gebeleyn (Scavi E. Schiaparelli, 1910).

Materiale: legno.

Misure: m. 1,04 × 0,585 × 0,58 + 0,11; spessore lati m. 0,03; spessore bande m. 0,07; profondità m. 0,545.

Datazione: IV dinastia (?).

Bibliografia: G. MARRO, ASIPS, 1928, p. 23.

Cassa rettangolare a facciata. La cassa è formata da tavolette verticali inserite tra due cornici massicce poste in alto e in basso rispettivamente. Le cornici, spesse cm. 3, sono unite agli angoli da giunti a mezzo legno con estremità racchiuse tra i lati e, agli angoli, posano su pilastri massicci e quadrangolari, tagliati ad angolo nell'interno. Cornici e pilastri non sono incastrati tra loro, ma sono semplicemente uniti per mezzo di legature diagonali fatte con una corda sottile assai ritorta, probabilmente di budello, poi rinforzate da cavicchi lignei messi diagonalmente. Le legature sono nascoste nello spessore dell'angolo e non sono visibili all'interno. All'esterno la fessura in cui è inserita la corda è accuratamente riempita e mascherata con stucco. Le tavolette verticali, unite tra loro da coppie di lingue piatte, lavorate a parte, sono inserite nelle cornici per mezzo di lingue piatte, ricavate però nelle stesse tavolette.

La cornice inferiore è ritagliata nell'interno (a cm. 1 dal fondo) per un'altezza di cm. 2 e una profondità di cm. 1,5, per accogliere il fondo, il quale è trattenuto soltanto da

questo dispositivo (Fig. 10 e). Il fondo, a sua volta, è formato da 7 tavolette inserite perpendicolarmente rispetto ai lati lunghi e unite tra loro da coppie di lingue piatte. L'ultima tavoletta a nord presenta all'esterno una rappezzatura larga cm. 1, unita da due lingue piatte.

Il lato est, formato da otto tavolette, presenta al centro due porte, ciascuna con cinque rulli orizzontali assottigliati alle estremità esterne e collegati alla cassa da due piccoli cavicchi infilati perpendicolarmente. Ciascun rullo è ornato da tre fasce dipinte in nero, una più larga al centro (cm. 3) e due più strette ai lati (cm. 1). Il colore è assai spesso e forma un leggero rilievo. Ai lati di queste due porte si trovano due strette aperture, sormontate da un listello quadrato con un piccolo rullo sottostante (tipo 3). Tale listello è in un pezzo unico col rullo ed è unito ai due montanti laterali con due lingue piatte. I montanti verticali (larghi cm. 7) che fanno da divisori alle porte, sono applicati, in alto e in basso alle cornici con lingue piatte. Nelle nicchie laterali, su uno sfondo giallastro, sono dipinti in rosso due steli che si incurvano verso l'esterno, e hanno germogli laterali posti ad altezze diverse. Il disegno, per quanto scarsamente riconoscibile (specialmente a destra), perché alquanto svanito e in parte ricoperto da spesse incrostazioni, è ottenuto con pennellate larghe (circa cm. 1) e vivaci, senza traccia di disegno preparatorio. Anche i piccoli rulli che sovrastano la nicchia sono dipinti in rosso.

Il lato ovest, formato da sette tavolette di ineguale larghezza, presenta al centro una lesena, larga cm. 7, unita con le solite lingue piatte alle cornici inferiore e superiore. La parete resta così divisa in due sezioni, approssimativamente quadrate, lasciate completamente lisce.

Le estremità, formate ciascuna da cinque tavolette di ineguale larghezza, sono semplicemente inquadrature dalle cornici e dai pilastri angolari (né rulli, né listelli).

Coperchio a volta con massicce estremità, senza prese. Le due estremità quadrangolari di legno massiccio terminano, nella parte inferiore, con due sporgenze atte a incastrarsi nella cassa, diritte verso l'esterno e arrotondate nella parte interna. In due fessure semicircolari intagliate nelle estremità sono incastrati tre tavoloni (quello centrale è fessurato per tutta la lunghezza) che danno la rotondità voluta. Essi sono assicurati da cavicchi infilati perpendicolarmente. Coperchio e cassa sono uniti da due lingue piatte su ciascuna estremità. Tuttavia le lingue appaiono segate nel punto di unione e in due della cassa si nota una mascheratura sovrapposta di stucco e colore. Si tratta di un secondo impiego del sarcofago o della permanenza di una tecnica che non aveva più funzioni pratiche? Un'altra particolarità è costituita da tre fori (due sul lato est e uno al centro del lato ovest), sui bordi laterali del coperchio stesso, i quali non hanno corrispondenti sulla cassa. Sulla cassa, lato est, si notano invece le tracce di due applicazioni (placchette lignee? cm. 3 × 5 circa), trattenute da due cavicchi, anch'essi segati. Resti di una chiusura con pomelli e legature analoga a quella di alcuni cofanetti?

Tutta la superficie era coperta da un lieve strato di stucco, colorato in bruno, tranne le nicchie laterali del lato est, a fondo giallastro e decorazione rossa. La lavorazione era assai curata, fessure e fori erano stati accuratamente tappati con frammenti di legno e stucco. Nell'interno si trovava una mummia strettamente avvolta in tele, con due masse di tele alle estremità.

Stato di conservazione discreto. Il fondo è stato riattaccato, e mancano alcune lingue. Il lato ovest presenta la deformazione di alcune tavolette. Vaste tracce di umidità su tutto la superficie. Le corde agli angoli sono spezzate. Il colore sul lato est è in gran parte svanito o nascosto da incrostazioni.

C 9 SARCOFAGO ANONIMO (Tav. X, 1).

Collocazione: Cairo, Museo Egizio, n. 67567 JdE.

Provenienza: el-Giza (Scavi Harvard-Boston Expedition, G. A. Reisner 1934).

Materiale: legno.

Misure: m. 1,21 × 0,69 × 0,60 circa.

Datazione: fine IV dinastia (*Špšš-k'.f - W'sr-k'.f*).

Bibliografia: JdE, n. 67567.

Cassa rettangolare a pannelli, con nicchie di tipo 3 in numero di sei sui lati lunghi e quattro sulle estremità.

Coperchio doppio. L'interno è piano con tre listelli nella parte inferiore e l'esterno è a volta, con listelli arcuati nell'interno.

Anepigrafo.

Stato di conservazione ottimo.

C 10 SARCOFAGO DI *Šš;t-htp* (Tavv. XI, XIII).

Collocazione: Cairo, Museo Egizio, n. 49695 JdE.

Provenienza: el-Giza, cimitero ovest (Scavi Accademia di Vienna, H. Junker).

Materiale: legno di conifera.

Misure: m. 2,09 × 0,87 × 0,975.

Datazione: inizi V dinastia.

Bibliografia: JUNKER, *Giza*, II, pp. 178-179, tav. XIV b-e.

Cassa rettangolare con decorazione « a facciata », comprendente porte di tipo 3 in numero di sei sui lati e due sulle estremità. Le porte sono ottenute applicando, sulle tavole lisce della parete, sottili tavolette verticali tra due strisce orizzontali poste ai bordi superiore e inferiore rispettivamente. Entro le « porte » sono poi applicati, nella parte superiore, un piccolo rullo e una tavoletta a fibre orizzontali che raggiunge la cornice superiore. Le pareti sono unite da giunti ad angolo nascosto, mentre le cornici dei lati racchiudono quelle delle estremità.

Coperchio a volta, con spesse estremità rettangolari nelle quali è ricavato un incavo semicircolare in cui si incastrano le tavole che formano la volta. Unione alla cassa di tipo B.

Le unioni sia della cassa sia del coperchio sono assicurate da cavicchi lignei posti in coppia, spinti molto addentro rispetto alla superficie e riuniti all'esterno da un incavo ad arco di cerchio ricoperto da un intonaco bianco-giallastro.

Anepigrafo.

Stato di conservazione ottimo.

All'interno si trovava un secondo sarcofago in tavolette sottili non unite tra loro, ma soltanto assicurate alla cassa esterna. Le estremità erano poste tra i lati senza giunti ad angolo.

C 11 SARCOFAGO DI *Pth-htp*, FIGLIO DI *Št-k*.

Collocazione: non risulta dalla pubblicazione.

Provenienza: el-Giza, cimitero ovest, sezione est (Scavi Accademia di Vienna, H. Junker).

Materiale: legno di conifera.

Misure: m. 1,96 × 0,50 × 0,49; spessore m. 0,0175.

Datazione: V dinastia (?).

Bibliografia: JUNKER, *Giza*, VII, p. 227, figg. 83, 84, 91, tav. XXXVIII b.

Cassa rettangolare liscia. Le pareti sono composte ciascuna di tre tavole orizzontali

unite tra loro da due lingue piatte, e sono unite da giunti ad angolo, trattenuti da coppie di chiodi in legno.

Coperchio piano.

Anepigrafo.

Osservazioni: il sarcofago si trovava entro una sporgenza del pavimento, alta ad ovest m. 0,40 e a est m. 0,15 sul livello del pavimento. Sulla parete est si trovava una nicchia per l'appoggio del coperchio in pietra.

C 12 SARCOFAGO DI *Št-kꜣ*, DETTO *Ši* (?).

Collocazione: Cairo, Museo Egizio (?).

Provenienza: el-Ġiza, cimitero ovest, sezione est (Scavi Accademia di Vienna, H. Junker).

Materiale: legno di conifera.

Misure: m. 2,00 × 0,50 × 0,45; spessore m. 0,02.

Datazione: V dinastia (?).

Bibliografia: JUNKER, *Giza*, VII, pp. 224-227, figg. 84. 90 a, tav. XXXVII a.

Cassa rettangolare liscia. I lati sono composti di due tavole e le estremità di tre, unite con lingue piatte. Le pareti sono unite tra loro con giunti ad angolo. Il fondo presenta tre listelli trasversali trattenuti da cavicchi lignei.

Coperchio piano, formato da un'unica tavola. Nella parte inferiore si trovano tre listelli trasversali trattenuti da cavicchi lignei.

I s c r i z i o n i .

a) *Esterno*. — *Coperchio*: nulla.

Cassa. Una linea orizzontale di geroglifici dipinti in nero sul lato est (←—): *Favore che il re concede, favore che concede Anubi, favore che concede Osiri, che egli possa vagare per i bei cammini su cui vagano i venerabili, il ciambellano, il giudice e amministratore, il giudice e soprintendente degli scribi, il giudice e ispettore degli scribi Št-kꜣ, il cui nome bello è Ši* (? il nome non si legge bene perché i segni sono sbiaditi). Sotto i due occhi sacri.

b) *Interno*. *Cassa*. Lato est. Una linea nella sezione nord (←—): *Il giudice e ispettore degli scribi Št-kꜣ*. Estremità sud: Il segno $\begin{array}{c} \downarrow \\ \underline{\text{r}}\text{šwt} \end{array}$, dipinto in rosso.

C 13 SARCOFAGO ANONIMO.

Collocazione: non risulta dalla pubblicazione.

Provenienza: el-Ġiza, pozzo 678. Cimitero ovest, sezione est (Scavi Accademia di Vienna, H. Junker).

Materiale: legno di sicomoro.

Misure: m. 2,00 × 0,50 × 0,60.

Datazione: VI dinastia.

Bibliografia: JUNKER, *Giza*, VIII, pp. 138-139, fig. 65, tav. XXV b-c.

Cassa rettangolare liscia, rozzamente costruita con tavole irregolari. Lati ed estremità sono uniti con giunti ad angolo con spalla (tipo C).

Coperchio piano fissato alla cassa con lingue piatte, in numero di tre su ciascuno dei lati e due per ogni estremità.

Anepigrafo.

Stato di conservazione: discreto.

C 14 SARCOFAGO DI 'Idw II (Tavv. XXXVIII, XXXIX).

Collocazione: Hildesheim, Roemer-Pelizaeus Museum, n. 2511.

Provenienza: el-Giza, grande cimitero ovest, sezione est (Scavi Accademia di Vienna, H. Junker, 1914).

Materiale: legno di conifera (c.d. cedro, più simile però al larice).

Misure: m. 2,24 × 0,67 × 0,74 + 0,05; spessore delle tavole m. 0,046/0,05.

Datazione: Inizi VI dinastia.

Bibliografia: H. JUNKER, *Anzeiger Wien*, 1914, pp. 166-167, tav. IV; H. JUNKER, *JEA*, I, 1914, p. 251; A. IPPEL-G. ROEDER, *Die Denkmäler des Pelizaeus Museum zu Hildesheim*, Berlin 1921, p. 67, fig. 17; PORTER-MOSS, III, p. 41; JUNKER, *Giza*, VIII, pp. 96-106; figg. 40-46, tav. XVIII.

Cassa rettangolare liscia. La lavorazione del legno è assai curata. Il lato est e le estremità sono composti ciascuno da tre tavole orizzontali unite con lingue piatte; il lato ovest è invece formato da due sole tavole, ma presenta, soprattutto all'interno, varie toppe, tra le quali si notano sottili schegge di legno poste a coprire i punti in cui lo spessore non era sufficiente o le tavole erano rovinate. Tali toppe erano fissate con sottili perni di legno. Agli angoli i lati sono uniti tra loro con giunti ad angolo nascosto, tenuti fermi da coppie di chiodi unite, sulla faccia esterna, da fessure a segmento di cerchio. Viste dall'alto le estremità appaiono inserite tra i lati. Le tavole del fondo sono unite alle pareti con giunti ad angolo trattenuti da coppie di chiodi.

Coperchio piano formato da tre tavole orizzontali e trattenuto da tre listelli inchiodati nella sua faccia inferiore.

Decorazioni e iscrizioni.

a) *Esterno*. - *Coperchio*. Una linea orizzontale posta al centro (←—): *Favore che il re concede e Anubi che è davanti al sacello divino, che è in Wt, il signore della terra sacra, in tutte le sue sedi, un'offerta funeraria consistente in pane, birra, focacce all'ispettore degli scribi degli annali regali, il soprintendente della casa dell'abete, il venerabile al cospetto del Dio Grande signore del cielo, 'Idw.*

Cassa. Una linea di geroglifici incisi e dipinti poco sotto il margine superiore. Lato est (←—): *Favore che il re concede e Anubi che è sul suo monte, che è in Wt, il signore della terra sacra, che egli sia sepolto bene nella sua tomba nella necropoli, il ciambellano del palazzo, lo scriba degli annali del re al suo cospetto, il soprintendente della casa dell'abete, il venerabile 'Idw.* Sotto, presso l'estremità nord, sono dipinti i due occhi sacri. Lato ovest (—→): *Favore che il re concede e Osiri, il primo degli Occidentali, il signore di Abido, che egli sia sepolto bene nella sua tomba nella necropoli, il ciambellano, lo scriba degli annali del re al suo cospetto, l'ispettore degli scribi degli annali regali, il soprintendente della casa dell'abete 'Idw.* Estremità nord (—→): *L'ispettore degli scribi degli annali regali, il soprintendente della casa dell'abete, il venerabile 'Idw.* Estremità sud (←—): *Il ciambellano, lo scriba degli annali regali, il soprintendente della casa dell'abete, il venerabile 'Idw.*

b) *Interno*. - *Cassa*. Una linea di geroglifici incisi e dipinti poco sotto il margine superiore. Lato est (—→): *Favore che il re concede e Anubi, che è sul suo monte, che è in Wt, il signore della terra sacra, un'offerta funeraria consistente in pane, birra, focacce, al ciambellano, lo scriba degli annali del re al suo cospetto, l'ispettore degli scribi degli annali regali, il soprintendente della casa dell'abete, il venerabile 'Idw.* Sotto, presso l'estremità nord, dietro gli occhi sacri, è dipinta una falsa porta monumentale. A fianco di questa si trova una grande lista di offerte, divisa in 48 colonne, ciascuna di esse divisa a sua volta in quattro caselle, due contenenti il nome dell'offerta e due le rispettive quantità. All'estre-

mità sud la lista termina con due colonne di geroglifici ($\overleftarrow{\downarrow}\overrightarrow{\downarrow}$): *al ka dello scriba degli annali del re al suo cospetto, l'ispettore degli scribi degli annali regali, il venerabile al cospetto di Anubi, 'Idw.* Lato ovest (\leftarrow): *Favore che il re concede e Osiri, signore di Busiri, che egli sia sepolto bene nella sua tomba nella necropoli, lo scriba degli annali del re al suo cospetto, l'ispettore degli scribi degli annali regali, il soprintendente della casa dell'abete, il venerabile al cospetto di Osiri, 'Idw.* Estremità nord: la lista dei sette oli sacri divisi in sette colonne, a loro volta divise ciascuna in due caselle: sopra il nome degli oli e sotto le rappresentazioni dei sette vasi. Ancora sotto una linea di geroglifici (\leftarrow): *Per l'ispettore degli scribi degli annali regali, il venerabile 'Idw.* Estremità sud: nessuna iscrizione.

Stato di conservazione perfetto.

Nota: I segni geroglifici rappresentanti esseri animati (figure umane o animali) sono mutilati, eliminati o sostituiti coi corrispondenti alfabetici.

C 15 SARCOFAGO DI 'Ir-n-;ht.

Collocazione: non risulta dalla pubblicazione.

Provenienza: el-Giza, pozzo funerario 687 (Scavi Accademia di Vienna, H. Junker).

Materiale: legno.

Misure: non determinabili per il pessimo stato di conservazione.

Datazione: VI dinastia.

Bibliografia: JUNKER, *Giza*, VIII, pp. 151-153, figg. 73-75.

Cassa rettangolare liscia.

Coperchio: manca.

Iscrizioni.

Esterno (il solo iscritto). — *Cassa.* Una linea di geroglifici, incisi e riempiti di una pasta verdastra. *Lato est.* Restano solo pochi segni (\leftarrow): [*Favore che il re concede e Anubi*] *che è davanti al sacello divino, che è sul suo monte, che in è Wt [.....]* *Lato ovest* (\rightarrow): *Favore che il re concede e Anubi, che è sul suo monte, che è in Wt, colui che è davanti al sacello divino, il signore della terra sacra, che egli sia sepolto nella sua tomba nella necropoli, che egli si unisca alla terra, attraversi il firmamento, il venerabile 'Iri.* *Estremità.* Non è possibile stabilire quale dei due frammenti appartenesse alla parete nord e quale alla sud, dato che le scritte, contrariamente alla regola, sono entrambe destrorse.

1) (\rightarrow) *Il nobile del re, l'amico della casa, il venerabile al cospetto del Dio Grande 'Iri.* 2) (\rightarrow) *Il nobile del re, il venerabile 'Ir-n-;ht.*

C 16 SARCOFAGO ANONIMO.

Collocazione: non risulta dalla pubblicazione.

Provenienza: el-Giza, pozzo S. 700 del cimitero ovest, sezione est (Scavi Accademia di Vienna, H. Junker).

Materiale: legno di conifera, simile al pino.

Misure: m. 1,25 × 0,53 × 0,50 + 0,05.

Datazione: VI dinastia.

Bibliografia: JUNKER, *Giza*, VIII, p. 166, fig. 87, tav. XXV a.

Cassa rettangolare liscia. Le pareti sono formate di tavole abbastanza regolari unite accuratamente tra loro. Lati ed estremità sono uniti da giunti ad angolo nascosto trattenuti

da coppie di cavicchi lignei congiunti all'esterno da scanalature a semicerchio. Sotto sono due travicelli trasversali. Il fondo è unito a mezza coda di rondine.

Coperchio piatto con due travetti trasversali nella parte inferiore per evitare lo scivolamento sulla cassa.

Anepigrafo.

Stato di conservazione: buono.

C 17 SARCOFAGO ANONIMO.

Collocazione: perduto per l'estrema consunzione del legno.

Provenienza: el-Gīza, pozzo 2194, cimitero ovest, sezione centrale (Scavi Accademia di Vienna, H. Junker).

Materiale: legno.

Misure: m. 1,92 × 0,74 × 0,60 + 0,16.

Datazione: VI dinastia (?).

Bibliografia: JUNKER, *Gīza*, IX, pp. 90-91, fig. 38.

Cassa rettangolare liscia. Il lato est e l'estremità sud erano formate ciascuna di tre tavole, l'estremità nord, invece, di due tavole. Le pareti erano unite tra loro da giunti ad angolo con spalla. Il fondo non era incastrato tra le pareti, ma si sovrapponeva semplicemente occupando tutta l'ampiezza della cassa.

Coperchio formato da tre tavole piatte, tenute insieme alle estremità da due assi massicce messe in senso perpendicolare e spesse cm. 16. Sotto, due travetti, trasversali alle due estremità, si incastravano nell'apertura della cassa.

Anepigrafo.

Stato di conservazione: al momento della scoperta il sarcofago si presentava aperto con le tavole sparse sul pavimento della camera funeraria. Il legno era estremamente disfatto e non fu possibile tentarne il salvataggio.

C 18 SARCOFAGO ESTERNO DI *Mry-ib*.

Collocazione: non risulta dalla pubblicazione.

Provenienza: el-Gīza, cimitero ovest (Scavi Accademia di Vienna, H. Junker).

Materiale: legno di sicomoro.

Misure: m. 2,35 × 0,67 × 0,68.

Datazione: fine VI dinastia.

Bibliografia: H. JUNKER, *Anzeiger Wien*, 1914, pp. 167-168; H. JUNKER, *JEA*, I, 1914, p. 251, fig. 1; PORTER-MOSS, III, p. 41, JUNKER, *Gīza*, VIII, pp. 140-143, figg. 66-68.

Cassa rettangolare liscia formata da più tavole assai irregolari (concave e convesse) congiunte tra loro da chiavi piatte a formare le singole pareti. Lati ed estremità sono uniti tra loro da giunti ad angolo nascosto, trattenuti da coppie di cavicchi trasversali, unite all'esterno da incavi semicircolari.

Coperchio: restano solo scarsi frammenti. Era piatto ed unito sia alla cassa esterna sia a quella interna.

Iscrizioni.

Esterno (il solo iscritto). — *Coperchio*. Solo scarsissimi frammenti.

Cassa. Una linea orizzontale di geroglifici, incisi e riempiti di una pasta vitrea verde-blu, corre sulle pareti poco sotto il bordo superiore. Lato est (←—): *Favore che il re concede e Anubi che è sul suo monte, che è in Wt, il signore della terra sacra, che egli sia sepolto nel deserto occidentale, dopo una ottima vecchiaia, come venerabile al cospetto*

del Dio Grande, il nobile del re Mry-ib. Sotto manca il frammento in cui dovevano trovarsi gli occhi sacri. Lato ovest (→): *Favore che il re concede e Anubi che è sul suo monte, che è in Wt, il signore della terra sacra, che egli sia sepolto nella sua tomba nella necropoli, come venerabile al cospetto del Dio Grande, il nobile del re Mry-ib.* Estremità nord (→): *Il venerabile al cospetto del Dio Grande Mry-ib.* Sotto è incisa una testa di profilo (il geroglifico *tp*). Estremità sud (→ *sic*): *Il nobile del re, il venerabile Mry-ib.* Sotto sono incise due gambe (il geroglifico *rdwy*).

Osservazione: I geroglifici rappresentanti figure umane o animali sono mutilati o sostituiti dai corrispondenti alfabetici.

Stato di conservazione: pessimo; il legno di sicomoro ha mal resistito agli agenti esterni, al contrario del legno di conifera del sarcofago interno (vedi). Mancano vasti frammenti delle tavole.

C 19 SARCOFAGO INTERNO DI *Mry-ib* (Fig. 19).

Collocazione: non risulta dalla pubblicazione.

Provenienza: el-Giza, cimitero ovest (Scavi Accademia di Vienna, H. Junker).

Materiale: legno di conifera (« *Zedernholz* » secondo lo scavatore).

Misure: m. 2,13 × 0,585 × 0,53.

Datazione: fine VI dinastia.

Bibliografia: H. JUNKER, *Anzeiger Wien*, 1914, p. 167-167; H. JUNKER, *JEA*, I, 1914, p. 251; PORTER-MOSS, III, p. 41; JUNKER, *Giza*, VIII, pp. 143-151, figg. 69-72, tav. XXIV.

Cassa rettangolare liscia lavorata molto accuratamente con giunti ad angolo nascosto trattenuti da coppie di chiodi lignei, uniti, sulla superficie esterna, da una scanalatura ad arco di cerchio.

Coperchio: manca. Per entrambe le casse serviva il coperchio esterno in legno di sicomoro, di cui si sono trovati solo scarsi resti, e che era fissato ad entrambe le casse.

Decorazioni e iscrizioni.

a) *Esterno. Cassa.* — Una linea di geroglifici incisi e riempiti di pasta vitrea verde-azzurra corre presso il bordo superiore delle pareti. Lato est (←): *Favore che il re concede e Anubi che è sul suo monte, che è in Wt, il signore della terra sacra, che egli sia sepolto nel deserto occidentale dopo una ottima vecchiaia, che egli si unisca (alla terra) e attraversi il firmamento, che egli ascenda al Dio Grande, il nobile del re, l'amico della casa Mry-ib.* Sotto, presso l'estremità nord, sono rappresentati i due occhi. Lato ovest (→): *Favore che il re concede e Anubi che è sul suo monte, che è in Wt, il signore della terra sacra, che egli sia sepolto nella sua tomba nella necropoli, come venerabile al cospetto del Dio Grande, il nobile del re Mry-ib.* Estremità nord (→): *Il venerabile al cospetto di Ptah-Sokar, Mry-ib.* Sotto è rappresentata una testa di profilo (il geroglifico *tp*). Estremità sud (←): *Il nobile del re, l'amico della casa, il venerabile Mry-ib.* Sotto sono rappresentate due gambe di profilo (il geroglifico *rdwy*).

b) *Interno.* — *Cassa.* Lato est. Presenta una decorazione costituita dalla grande lista delle offerte (→). Tale lista inizia ad una leggera distanza dalla estremità nord, non sufficiente tuttavia perché vi si potesse inserire la falsa porta monumentale, caratteristica di analoghi esemplari. Inoltre essa occupa solo la metà superiore della parete. È composta di 47 colonne, ciascuna a sua volta divisa in quattro caselle, due per i nomi delle offerte e due per le rispettive quantità. Mancano pure le preghiere introduttive, presenti in altri sarcofagi.

Stato di conservazione: ottimo (contrariamente a quanto era avvenuto nel sarcofago esterno).

Osservazione: come nel sarcofago interno, i segni geroglifici rappresentanti esseri animati sono mutilati o sostituiti dai corrispondenti alfabetici.

C 20 SARCOFAGO DI 'Irtj.

Collocazione: non risulta dalla pubblicazione.

Provenienza: el-Gîza, mastaba di 'Irtj, pozzo 4514 nel cimitero ovest, sezione ovest (Scavi Accademia di Vienna, H. Junker).

Materiale: legno.

Misure: m. 1,60 × 0,65 × 0,60; spessore delle estremità del coperchio m. 0,085.

Datazione: fine VI dinastia.

Bibliografia: JUNKER, *Gîza*, V, p. 163, fig. 46.

Cassa rettangolare liscia.

Coperchio a volta con estremità che non superano in altezza la sommità della volta. Anepigrafo.

Cadavere accovacciato sul fianco sinistro.

C 21 SARCOFAGO DI Ššm-nfr, DETTO 'Ifi (Tav. XXXVII, 2).

Collocazione: Cairo, Museo Egizio, n. 28121 CGC.

Provenienza: Šaqqāra (Scavi Barsanti).

Materiale: legno.

Misure: m. 1,63 × 0,55 × 0,52 + 0,06.

Datazione: inizi VI dinastia.

Bibliografia: A. BARSANTI, *ASAE*, I, 1900, pp. 159-160; LACAU, *Sarcophages*, II, pp. 134-135; P. LACAU, *Suppression des noms divins dans les textes de la chambre funéraire*, *ASAE*, XXVI, 1926, pp. 69-81.



Cassa rettangolare liscia. I lati sono formati di un'unica tavola ciascuno, mentre le estremità sono composte di tre assicelle unite con lingue piatte. Le pareti sono unite tra loro da giunti ad angolo nascosto.

Coperchio piano, formato da un'unico pezzo, unito alla cassa da chiavi piatte. Nella parte inferiore presenta due travetti fissati con corde e cavicchi lignei.

Iscrizioni.

Esterno (il solo iscritto). — *Coperchio*. Una linea orizzontale al centro (←—): *L'ispettore dei sacerdoti funerari, il soprintendente della casa, il capo del sacello, il venerabile al cospetto di colui che è sul suo monte, il signore della terra sacra, al cospetto del Dio Grande, signore del cielo, Ššm-nfr.*

Cassa. Una linea di geroglifici incisi corre tutto attorno al bordo superiore. *Lato est* (←—): *Favore che il re concede e che concede colui che è sul suo monte, che è in Wt, il signore della terra sacra, un'offerta funeraria consistente in pane, focacce, birra, per lui a ogni festa, ogni giorno per la durata dell'eternità, al venerabile al cospetto del Dio Grande Ššm-nfr.* — Mancano gli occhi sacri. *Lato ovest* (—→): *Favore che il signore di Busiri concede, che egli possa camminare in pace sulle vie buone dell'Occidente* [lacuna di un quadrato nel quale era stato inciso il segno  *i;w*, poi accuratamente riempito con stucco = *Dopo una vecchiaia*] *buona, il venerabile Ššm-nfr.* *Estremità nord* (←— *sic*): *Il venerabile al cospetto del Dio Grande signore del cielo Ššm-nfr.* *Estremità*

s u d (←—): *L'assistente dei sacerdoti funerari, il soprintendente della casa, il capo del sacello 'Ifi*. I nomi delle divinità sono stati soppressi completamente e le formule ne riportano soltanto gli appellativi. Sul lato est il segno  *nšw* è sostituito dal corrispondente alfabetico  e sul lato ovest è soppresso del tutto. Anche i segni umani appaiono eliminati e, in un caso (lato ovest), il segno  *išw* prima tracciato, è stato accuratamente cancellato con una coltre di stucco.

Stato di conservazione cattivo: il fondo manca. Il sarcofago era posto in un panierino rettangolare di giunco, a sua volta affondato in una fossa del pavimento coperta da una lastra di calcare.

C 22 SARCOFAGO ANONIMO.

Collocazione: non risulta dalla pubblicazione.

Provenienza: Şaqqāra, mastaba di *K, 'm-šnw*, n. 240.

Materiale: legno, rame e foglia d'oro.

Misure: non indicate; lunghezza circa m. 1,90.

Datazione: VI dinastia.

Bibliografia: FIRTH-GUNN, *Teti Pyramid Cemeteries*, pp. 32-33, figg. 34-35.

Cassa rettangolare con decorazione a facciata costituita da nicchie di tipo 3 in numero di sette sui lati lunghi e tre sulle estremità. Le nicchie sono ottenute con l'applicazione di sottili tavolette verticali alternate con piccoli rulli, tra due cornici orizzontali.

Nell'interno si trovava una seconda cassa in assicelle sottili decorata con un bordo in nastro di rame sul quale erano applicate delle rosette di rame rivestite di foglia d'oro. Anepigrafo.

C 23 SARCOFAGO ANONIMO.

Collocazione: non risulta dalla pubblicazione.

Provenienza: Şaqqāra, mastaba di *K, 'm-šnw*, n. 241.

Materiale: legno, rame e foglia d'oro.

Misure: lunghezza m. 1,90 circa.

Datazione: VI dinastia.

Bibliografia: FIRTH-GUNN, *Teti Pyramid Cemeteries*, p. 34, fig. 39.

Per la descrizione cfr. il sarcofago precedente.

C 24 SARCOFAGO ANONIMO.

Collocazione: non risulta dalla pubblicazione.

Provenienza: Şaqqāra, mastaba di *K, 'm-šnw*, n. 242.

Materiale: legno, rame e foglia d'oro.

Misure: lunghezza m. 1,90 circa.

Datazione: VI dinastia.

Bibliografia: FIRTH-GUNN, *Teti Pyramid Cemeteries*, p. 34, fig. 40.

Per la descrizione cfr. il sarcofago C 22.

C 25 SARCOFAGO DI *Ny- 'nh-Ppy*.

Collocazione: non risulta dalla pubblicazione.

Provenienza: Şaqqāra (Scavi Egyptian University, S. Hassan).

Materiale: legno di pino.

Misure: m. 2,01 × 0,57 × 0,51.

Datazione: VI dinastia.

Bibliografia: S. HASSAN, ASAE, XXXVIII, 1938, p. 510; HASSAN, *Giza*, V, pp. 14-16.

Cassa rettangolare liscia.

Coperchio piano.

Decorazioni e iscrizioni.

a) *Esterno*. — *Coperchio*. Nel mezzo una linea di geroglifici (←—): *Favore che il re concede e Anubi, che è sul suo monte, il signore della terra sacra, che egli possa camminare sulle belle vie dell'Occidente sulle quali camminano i venerabili, il venerabile al cospetto del Dio Grande, l'amico unico, il sacerdote lettore, il capo degli appaltatori del palazzo, il venerabile al cospetto del Dio Grande, Ny-'nh-Ppy.*

Cassa. Linee orizzontali poco sotto il bordo. Lato est (←—): *Favore che il re concede e Anubi, il signore della terra sacra [.....] il venerabile al cospetto del Dio Grande, l'amico unico, il venerabile al cospetto del Dio Grande [...] Ny-'nh-Ppy.* Sotto, a destra, i due occhi sacri incisi e riempiti di colore nero. Sotto ancora una linea di iscrizione, ora completamente svanita. Lato ovest (←—): *Favore che il re concede e Anubi che è sul suo monte, che è in Wt, il signore della terra sacra, che egli possa essere sepolto bene [.....] il segretario del re [.....] cielo, il venerabile [.....] l'amico della casa Ny-'nh-Ppy.* Sotto un altro paio di occhi e una corta iscrizione orizzontale (←—): *Il sacerdote lettore, il venerabile al cospetto del Dio Grande [...]* Estremità nord (→—): *L'amico unico, il capo degli appaltatori del palazzo.* Sotto sono incisi i due occhi. Estremità sud. Nulla.

b) *Interno*. — *Cassa*. Lato est: una lista di offerte incisa, composta di 98 caselle poste in due file orizzontali, ciascuna di 49 caselle. La lista comincia nella parte superiore dell'angolo sinistro e si apre con la formula (→—): *Favore che il re concede all'Osiri [.....] Ny-'nh-Ppy.* Lato ovest: rappresentazioni di vari oggetti del corredo funerario: gioielli, una tavola da gioco, sandali, strumenti da scriba, un poggiatesta. Estremità nord: La lista dei sette oli sacri. Sopra una linea orizzontale (←—): *Il nobile, il venerabile al cospetto del Dio Grande [.....]*

Nell'interno il cadavere giaceva su un cataletto ligneo.

Il sarcofago si trovava in una fossa del pavimento al centro della camera funeraria.

C 26 SARCOFAGO DI *Ni-hb-sd-Ppy*.

Collocazione: non risulta dalla pubblicazione.

Provenienza: Saqqāra, sepoltura secondaria nella mastaba di 'Idi (Scavi SdA, G. Jéquier).

Materiale: legno.

Misure: non determinabili per il pessimo stato di conservazione.

Datazione: fine VI dinastia (il personaggio appare tra i portatori di offerte nel tempio di *Ppy* II).

Bibliografia: JÉQUIER, *Tombeaux de particuliers*, p. 22.

Cassa rettangolare formata da tavole sottili.

Iscrizioni.

Esterno (il solo iscritto). — *Cassa*. Tracce di geroglifici che componevano le iscrizioni orizzontali presso il bordo superiore delle pareti. Resta solo, su una estremità, la scritta: *Il castellano, amico unico Ni-hb-sd-Ppy.*

Stato di conservazione pessimo: le tavole sono assai rose.

C 27 SARCOFAGO DI 'Idi.

Collocazione: non risulta dalla pubblicazione.

Provenienza: Şaqqāra, sepoltura secondaria nella mastaba di un 'Idi, forse stretto parente del proprietario del sarcofago (Scavi SdA, G. Jéquier).

Materiale: legno.

Misure: non indicate.

Datazione: fine VI dinastia.

Bibliografia: JÉQUIER, *Tombeaux de particuliers*, p. 32.

Cassa rettangolare con pareti assai sottili, unite tra loro con cavicchi trasversali agli angoli.

Coperchio piano.

Decorazioni e iscrizioni.

Esterno (il solo iscritto). — *Coperchio*. Una linea di geroglifici al centro, dipinta in blu (←—): *Favore che il re concede e Anubi, signore di Špꜣ, il primo degli Occidentali, in tutte le sue sedi, un'offerta funeraria per il venerabile al cospetto di Anubi, al cospetto del Dio Grande signore del cielo, all'amico, al sacerdote lettore 'Idi.*

Cassa. Nessuna iscrizione. Lato est: i due occhi sacri al solito posto.

C 28 SARCOFAGO DI Nḥḥ-ḥt.

Collocazione: non risulta dalla pubblicazione.

Provenienza: Şaqqāra, tomba III (Scavi SdA, G. Jéquier).

Materiale: legno e foglia d'oro.

Misure: non indicate; spessore m. 0,03/0,025.

Datazione: fine VI dinastia.

Bibliografia: JÉQUIER, *Tombeaux de particuliers*, p. 52.

Cassa rettangolare liscia. Gli angoli e i bordi superiori della cassa sono ricoperti da una sottile foglia d'oro, incisa longitudinalmente e fissata al legno per mezzo di una preparazione in gesso e tela.

Coperchio: manca.

Decorazioni e iscrizioni.

Esterno (il solo iscritto). — *Cassa*. Una linea di geroglifici incisi e dipinti in blu corre tutto attorno alle pareti, presso il bordo superiore. Lato est (—→): *Favore che il re concede e Anubi che è sul suo monte, che è in Wt, il signore della terra sacra, che egli sia sepolto bene nella sua tomba nella necropoli, come venerabile al cospetto del Dio Grande, signore del cielo, il castellano, amico unico, il sacerdote lettore Nḥḥ-ḥt.* Sotto sono dipinti i due occhi sacri. Lato ovest (←—): *Favore che il re concede e Osiri, il signore di Busiri, il primo degli Occidentali, un'offerta funeraria per lui nella sua tomba nella necropoli, come venerabile al cospetto di Anubi, il castellano, amico unico, il sacerdote lettore, il venerabile Nḥḥ-ḥt.* Estremità nord: solo qualche segno di una iscrizione analoga a quella dell'estremità sud. Estremità sud (—→): *Il castellano, amico unico, il sacerdote lettore, il venerabile Nḥḥ-ḥt.*

C 29 SARCOFAGO DELLA SACERDOTESSA Nt.

Collocazione: non risulta dalla pubblicazione.

Provenienza: Şaqqāra (Scavi SdA, G. Jéquier).

Materiale: legno.

Misure: non indicate.

Datazione: fine VI dinastia.

Bibliografia: JÉQUIER, *Tombeaux de particuliers*, p. 75.

Cassa rettangolare liscia, formata da assi di medio spessore unite tra loro da lingue piatte. Gli angoli erano uniti con legature.

Coperchio: manca.

Iscrizioni.

Esterno. — *Cassa*. Linee di geroglifici incisi e riempiti di pasta biancastra corrono sui quattro lati presso il bordo superiore. Restano solo il lato est e l'estremità sud. *Lato est* (←—): *Favore che il re concede e che concede Anubi che è davanti al sacello divino, che è sul suo monte, che è in Wt, il signore della terra sacra, che ella sia sepolta nella necropoli nel deserto occidentale, in una molto tarda vecchiaia, come una venerabile al cospetto del Dio Grande, l'intima del re, la profetessa di Hathor [.....]* *Estremità nord*: *La venerabile al cospetto di Ptah [.....]* *Nt*. *Interno*. *Cassa*. *Lato est*: [*Favore che il re concede e*] *Osiri, il primo degli Occidentali, il signore di Abido, un'offerta funeraria per lei nella sua tomba nella necropoli, la compagna [.....] del Dio Grande, la serva unica del re Nt*. L'iscrizione ricopriva in parte una falsa porta monumentale incisa e riempita di paste colorate. *Estremità sud*: *La venerabile al cospetto di Anubi [.....] che è sul suo monte, Nt*.

C 30 SARCOFAGO DI R'-hr-kꜣ.

Collocazione: non risulta dalla pubblicazione.

Provenienza: Saqqāra, tomba n. VII (Scavi SdA, G. Jéquier).

Materiale: legno di abete.

Misure: non indicate.

Datazione: fine VI dinastia (?).

Bibliografia: JÉQUIER, *Tombeaux de particuliers*, pp. 123-125, tav. XVII.

Cassa rettangolare liscia. Le pareti, formate ciascuna di due o tre tavole unite da lingue piatte, vanno ispessendosi verso l'alto per assicurare una maggiore coesione all'insieme, e, agli angoli, sono unite tra loro da giunti ad angolo nascosto, tenuti fermi da coppie di chiodi lignei. Il fondo è sostenuto da quattro trasverse.

Coperchio piano.

Gli spigoli del coperchio, il bordo superiore e gli spigoli della cassa sono ricoperti da una sottile banda in foglia d'oro, applicata su una preparazione in gesso, legata al legno per mezzo di stoffa incollata. La banda porta incise delle linee parallele tagliate da linee perpendicolari che compongono un motivo decorativo ispirato dai lavori di intreccio.

Decorazioni e iscrizioni.

a) *Esterno*. — *Coperchio*: nulla.

Cassa. *Lato est* (←—): *Favore che il re concede e Osiri, che è a capo di Busiri, il signore di Abido, un'offerta funeraria per lui nella sua tomba nella necropoli del deserto occidentale come venerabile al cospetto del Dio Grande, l'amico unico, il soprintendente della Grande Casa, il hnty-š, il sacerdote lettore, lo scriba della guardia rivierasca, il venerabile R'-hr-kꜣ*. Sotto i due occhi sacri, dipinti in nero, con pupille rosse e sopracciglia blu. *Lato ovest* (—→): *Favore che il re concede e Anubi, che è sul suo monte, che è in Wt, il signore della terra sacra, che egli sia sepolto bene nella necropoli nel deserto occidentale, che egli sia seguito dai suoi ka, che egli possa essere fatto ascendere al Dio Grande sulle strade*

sacre su cui vagano i venerabili, il sacerdote lettore, lo scriba della guardia rivierasca, il venerabile *R'-hr-k*; il suo nome bello è 'Ipi. Estremità nord (—→): Favore che il re concede, un'offerta funeraria per l'amico unico, il sacerdote lettore, lo scriba della guardia rivierasca. Estremità sud: restano solo frammenti con un pezzo della placchetta incrostata con il nome di *R'-hr-k*.

b) *Interno*. — *Cassa*. Lato est. Una facciata monumentale dipinta e una lista di offerte in 100 caselle su due file, senza alcuna iscrizione dedicatoria. Estremità nord: i vasi dei sette oli sacri, in colori vivaci su un fondo giallastro. Sopra la formula (<—): Favore che il re concede, oli a 'Im;. Le altre pareti non presentano nessuna decorazione.

Il sarcofago è usurpato, probabilmente prima ancora di essere stato utilizzato. Il nome del precedente proprietario 'Im;, è conservato nell'interno della parete nord. Il nome di *R'-hr-k*, sostituito a quello di 'Im;, è scritto su sottili tavolette di legno incastrate assai accuratamente al posto prima occupato dall'altro nome.

C 31 SARCOFAGO ESTERNO DI 'nw.

Collocazione: non risulta dalla pubblicazione.

Provenienza: Şaqqāra (Scavi SdA, G. Jéquier).

Misure: spessore m. 0,08.

Materiale: legno e foglia d'oro.

Datazione: fine VI dinastia (successivo alla morte di Ppy II, dato che 'nw è ispettore nella piramide del re).

Bibliografia: G. JÉQUIER, ASAE, XXXIV, 1934, p. 79; G. JÉQUIER, ASAE, XXXV, 1935, pp. 147-152.

Cassa rettangolare. Gli angoli sono decorati da un rivestimento in foglia d'oro a motivo quadrettato.

Coperchio piano.

Iscrizioni.

Tracce di una linea di geroglifici all'esterno, presso il bordo e di iscrizioni in caratteri più minuti nell'interno. Dai frammenti rimasti e dal confronto con la cassa interna, si riconoscono testi funerari del tipo che avrà grande sviluppo nel Medio Regno.

Stato di conservazione pessimo: la cassa è quasi distrutta.

C 32 SARCOFAGO INTERNO DI 'nw.

Collocazione: non risulta.

Provenienza: Şaqqāra (Scavi SdA, G. Jéquier, 1933-1934).

Materiale: legno e foglia d'oro.

Misure: spessore m. 0,035.

Datazione: fine VI dinastia.

Bibliografia: G. JÉQUIER, ASAE, XXXIV, 1934, p. 79; G. JÉQUIER, ASAE, XXXV, 1935, pp. 150-152, fig. 16.

Cassa rettangolare con angoli ricoperti da una decorazione in foglia d'oro, a motivo quadrettato.

Coperchio piano.

Decorazioni e iscrizioni.

a) *Esterno*. Lo Jéquier riporta le iscrizioni senza specificare di quale pareti si tratti, esse sono tuttavia riconoscibili attraverso il senso della scrittura. — *Coperchio*. Una

linea di geroglifici profondamente intagliati al centro (←): *Favore che il re concede e Anubi, il signore di Sp;(sic), colui che è davanti al sacello divino, che egli possa camminare in pace sulle belle strade su cui camminano i venerabili, il venerabile 'nw.*

Cassa. Una linea di geroglifici corre presso il bordo superiore delle pareti. Lato est (←): *Favore che il re concede e Osiri, il signore di Busiri, il primo degli Occidentali, il signore di Abido, un'offerta funeraria al principe, il cancelliere del re del Basso Egitto, l'amico unico, il soprintendente degli appaltatori (hntyw š) del palazzo, il venerabile 'nw.* Lato ovest (→): *Favore che il re concede e Anubi che è sul suo monte, che è in Wt, il signore della terra sacra, una buona sepoltura nella sua tomba nella necropoli, nel deserto occidentale, al principe, al venerabile 'nw.* Estremità nord (←): *Il venerabile (al cospetto) del Dio Grande signore del cielo, il capo dell'esercito 'nw.* Estremità sud (←): *Il venerabile al cospetto di Anubi che è sul suo monte 'nw.*

b) *I n t e r n o .* - *Cassa.* Linee orizzontali di geroglifici dipinti in verde e contenenti serie di formule messe in bocca alla dea Nut. Lato est: molto deteriorato, si vedono solo le parti terminali delle iscrizioni e resti di una falsa porta dipinta a vivaci colori. Lo Jéquier non specifica se appartengano a tale parete i testi da lui contrassegnati con la lettera B: (←). *TP*, Spr. 780, 778. Lato ovest (←) cinque linee orizzontali: *TP*, Spr. 783, 785. Alla fine di questa iscrizione, verso la estremità sud, si trovano dipinti i vasi degli oli sacri, due collane e due braccialetti. Estremità nord (←): cinque linee orizzontali: *Dire le parole: Io sono Nut. Io ti porto il poggiatesta sotto la tua testa. Lo prenda la tua mano, o Osiri 'nw, perché esso dia a te il tuo cuore stesso, o Osiri 'nw, possa tu vivere in perpetuo.* Segue *TP*, Spr. 823. Estremità sud (→): cinque linee orizzontali: *TP*, Spr. 775, 776 cui segue: *Dire le parole: Io sono Nut, io ti porto i sandali (?) sotto i tuoi piedi. Li prenda la tua mano, o 'nw, perché essi diano a te il tuo cuore stesso, o 'nw, che possa egli vivere in perpetuo.* Sotto sono rappresentati vari oggetti, cui forse alludono i testi stessi: sandali, un poggiatesta, due archi e stoffe.

Tale sarcofago è probabilmente uno dei più antichi esemplari che conservino testi di questo genere. I Testi delle Piramidi presentano notevoli varianti rispetto a quelli delle piramidi regali.

Stato di conservazione buono. Il legno, per quanto in tavole più sottili, ha resistito meglio di quello del sarcofago interno.

C 33 SARCOFAGO DI Šnbi DETTO B;kt.

Collocazione: non risulta dalla pubblicazione.

Provenienza: el-'Atāmna, in una tomba scavata nella roccia.

Materiale: legno.

Misure: non determinabili per il pessimo stato di conservazione.

Datazione: fine Antico Regno (?).

Bibliografia: A. BEY KAMAL, ASAE, XV, 1915, pp. 187-189.

Cassa rettangolare di cui restano solo alcune tavole molto rovinate.

Coperchio: manca.

Decorazioni e Iscrizioni.

Si danno qui di seguito senza specificare a quale parete appartengano, a meno che non sia indicato nella pubblicazione.

a) *E s t e r n o .* 1) (←) *Favore che il re concede (e che concede) Anubi, che è sul suo monte, che è in Wt, il signore della terra sacra, in ogni sua sede, una buona sepoltura*

nella necropoli al venerabile al cospetto del Dio Grande, signore del cielo, il venerabile al cospetto di Osiri, l'amico unico Bꜣꜥt. Nella parte interna della medesima tavola una lista di offerte di cui restano 31 caselle. 2) (←): *Favore che il re concede (e che concede) Anubi, colui che è davanti al sacello divino, in ogni sua sede, che egli sia seguito dai suoi ka sulle belle strade del cielo, il venerabile al cospetto del Dio Grande signore del cielo, il venerabile al cospetto di Osiri, Šnbi è il suo nome bello, il venerabile, l'amico unico Bꜣꜥt.*

b) *Interno*. 3) *Lato ovest* (←): *Favore che il re concede e che concede Osiri (e che concede) Anubi che è sul suo monte, il primo degli Occidentali, il signore di Abido, in ogni sua sede, un'offerta funeraria per il venerabile al cospetto del Dio Grande, il possessore di venerazione al cospetto di Osiri, l'amico unico Šnbi è il suo nome bello, Bꜣꜥt.* Sotto è rappresentata una porta monumentale seguita da una lista di offerte composta di 75 caselle su tre file, alternate con le caselle indicanti le rispettive quantità.

C 34 SARCOFAGO DI *Mr*.

Collocazione: non risulta dalla pubblicazione.

Provenienza: el-'Atāmna, in una tomba scavata nella roccia.

Materiale: legno.

Misure: non determinabili per il pessimo stato di conservazione.

Datazione: fine Antico Regno (?).

Bibliografia: A. BEY KAMAL, ASAE, XV, 1915, pp. 187-189.

Cassa rettangolare di cui restano solo alcune tavole molto rovinate (nella pubblicazione l'A. ne fa un unico sarcofago con quello di Bꜣꜥt).

Iscrizioni.

Si danno qui di seguito senza specificare a quale parete appartengano, a meno che non sia indicato nella pubblicazione.

Esterno. 1) (←): *Favore che il re concede e che concede Osiri, il primo degli Occidentali, il signore di Abido, in ogni sua sede [.....] del cielo, la venerabile al cospetto del Dio Grande, la signora di venerazione al cospetto di Osiri Šm[.....] è il suo nome bello, Mr.* 2) (←): *Favore che il re concede (e che concede) Anubi, colui che è davanti al sacello divino, in ogni sua sede, che ella sia seguita dai suoi ka sulle belle strade del cielo, la venerabile al cospetto del Dio Grande, signora di venerazione al cospetto di Osiri, alla venerabile, l'intima del re, [la soprastante] del palazzo [.....].* 3) *Estremità nord* (←): *Favore che il re concede e che concede Osiri (e che concede) Anubi che è sul suo monte alla venerabile, l'intima del re, la soprastante del palazzo, la sacerdotessa Mr.*

C 35 SARCOFAGO DI *Hn...nyg...kꜣ*.

Collocazione: non risulta dalla pubblicazione.

Provenienza: Dara.

Materiale: legno.

Misure: non indicate.

Datazione: fine VI dinastia (nella tomba si fa menzione di un re *Hwti*, forse della VI dinastia).

Bibliografia: A. BEY KAMAL, ASAE, XII, 1912, p. 133.

Cassa rettangolare liscia.

Coperchio: manca.

Decorazioni e iscrizioni.

a) *Esterno*. — *Cassa*. Una linea di geroglifici dipinti di verde corre lungo le pareti poco sotto i bordi. *Lato est* (?): i due occhi sacri. *Lato ovest* (?) (←): *Favore*

che il re concede, e Osiri, signore di Busiri, in tutte le sue sedi, al principe, al capo, all'amico unico, al soprintendente dei sacerdoti, il venerabile al cospetto del Dio Grande *Hn...nyg...k*.
Estremità nord (←—): Il soprintendente dei sacerdoti, il sacerdote lettore.

b) *Interno*. Cassa. Lato est (—→): una lista di offerte incise e poco leggibili.

Stato di conservazione pessimo: restano solo frammenti.

C 36 SARCOFAGO ANONIMO.

Collocazione: Cairo, Museo Egizio, n. 1791 *CGC*.

Provenienza: Dešāša (tomba 148 b, Scavi Petrie).

Materiale: legno di sicomoro.

Misure: m. 1,83 × 0,41 (in basso)/0,45 (in alto) × 0,45 + 0,07; spessore m. 0,5/0,6; profondità m. 0,38.

Datazione: fine Antico Regno.

Bibliografia: JdE, n. 31875; PETRIE, *Deshasheh*, p. 18, tav. XXXV; BORCHARDT, *Denkmäler*, pp. 212-213, tavv. 113-115.

Cassa rettangolare a pareti svasate, tagliata in un unico tronco di sicomoro. Solo la estremità sud è tagliata a parte e unita al resto della cassa per mezzo di legami di cuoio.

Coperchio piano formato da tre tavole irregolari, unite tra loro da lingue piatte e cuciture a mortasa, con lacci di cuoio visibili all'esterno.

Iscrizioni.

Esterno (il solo iscritto). — Coperchio: nulla.

Cassa. Lato est (←—): geroglifici incisi rozzamente, in tre linee.

Stato di conservazione discreto. Contiene una mummia di donna col volto originariamente a est e il capo posato su un poggiatesta ligneo.

C 37 SARCOFAGO DELLA SACERDOTESSA *Mri*.

Collocazione: non risulta dalla pubblicazione.

Provenienza: Dešāša (Scavi Petrie).

Materiale: legno.

Misure: non indicate.

Datazione: fine Antico Regno.

Bibliografia: PETRIE, *Deshasheh*, p. 20; F. LL. GRIFFITH, in PETRIE, *Deshasheh*, pp. 46-47, tavv. XXVII-XXVIII.

Cassa rettangolare. Le pareti sono formate con tavole assai irregolari e i vuoti sono riempiti di cenci. Il tutto è poi ricoperto da intonaco.

Coperchio piano.

Iscrizioni.

a) *Esterno*. — Coperchio. Una linea di geroglifici dipinti in blu al centro (←—): *Favore che il re concede e Anubi, signore di Šp, che è in Wt, signore della terra sacra, che ella abbia una buona sepoltura nella sua tomba nella necropoli, e un'offerta funeraria nella montagna occidentale nel giorno del Nuovo Anno, l'inizio dell'anno, wꜥg, Thoth, e ogni festa buona del dio, alla real nobildonna, la venerabile al cospetto del Dio Grande, Mri.*

Cassa. Una linea orizzontale di geroglifici dipinti in blu corre tutto attorno al bordo superiore delle pareti. Lato est (←—): *Favore che il re concede e Anubi che è sul suo monte, che è davanti al sacello divino, colui che è in Wt, il signore della terra sacra, un'offerta funeraria nella sua tomba nella necropoli, nella montagna occidentale, nel*

giorno del Nuovo Anno, l'inizio dell'anno, *wꜥg*, *Thoth*, e ogni festa buona del dio, alla real nobildonna, la sacerdotessa di *Hathor*, la venerabile al cospetto del Dio Grande [*Mri*]. — Sotto sono dipinti in blu e nero i due occhi sacri. Lato ovest (→): Favore che il re concede e *Anubi* che è davanti al sacello divino, che è in *Wt*, il signore della terra sacra, che ella possa avere una buona sepoltura nella sua tomba nella necropoli, che ella possa essere seguita dai suoi *ka* sulle belle strade su cui si riuniscono i venerabili, che ella possa essere ricevuta dal Dio Grande, signore del cielo, la real nobildonna, la sacerdotessa di *Hathor*, *Mri*. Estremità nord (→): La real nobildonna, sacerdotessa di *Hathor*, venerabile al cospetto del Dio Grande, *Mri*. Estremità sud (←): La real nobildonna, sacerdotessa di *Hathor*, venerabile al cospetto di *Anubi*, *Mri*.

b) *Interno*. — *Cassa*. Lato est (?): una porta monumentale dipinta a vivaci colori. Lato ovest: tavole basse con rappresentazioni di collane *wsh*, bracciali (?) e sacchetti di belletto. Estremità nord: i sette vasi degli oli sacri con i nomi scritti sopra (*Št-ḥb* = profumo estivo; *Hknw* = olio *ḥknw*; *ꜥft* = olio *ꜥft*; *Nḥnm* = olio *nḥnm*; *Twꜥwt* = olio *twꜥwt*; *Hꜥtt* 'š = unguento di 'š; *Hꜥtt Thnw* = unguento libico). Estremità sud: rappresentazione di quattro granai con i nomi e la quantità delle derrate in essi contenute (*Št* = grano, 100 sacchi; grano meridionale 120 sacchi; grano settentrionale 240 sacchi; dura 240 sacchi. Al primo è aggiunto: grani di carruba 100 sacchi; sotto vi sono alcuni segni illeggibili).

Stato di conservazione discreto.

Accanto al sarcofago era appoggiata una tavoletta lignea con scene dipinte di navigazione e di mestieri, forse sostituito dei modellini lignei di servi.

C 38 SARCOFAGO DI *Nn-ḥft-k*.

Collocazione: Cairo, Museo Egizio, n. 28122 *CGC* (= n. 31900 *JdE*).

Provenienza: Dešāša (Scavi Petrie).

Materiale: legno.

Misure: non indicate.

Datazione: fine Antico Regno.

Bibliografia: PETRIE, *Deshasheh*, pp. 12-15; F. L. GRIFFITH, in PETRIE, *Deshasheh*, p. 47, tav. XXIX;

LACAU, *Sarcophages*, II, pp. 135-136.

Cassa rettangolare liscia. Lati e estremità sono uniti tra loro agli angoli con giunti a mezzo legno (in cui però l'incavo è ricavato nel lato e non nelle estremità), tenuti fermi da legature in cuoio fissate da cavicchi lignei. L'unione al fondo avviene per mezzo di chiavi piatte. I lati presentano una incavatura anche in basso in cui si innestano le estremità. Il fondo posa su due trasverse, una a ciascuna estremità.

Coperchio: manca.

Decorazioni e iscrizioni.

a) *Esterno*. — *Cassa*. Una linea di geroglifici dipinti in blu corre tutto attorno alle pareti, presso il bordo superiore. Lato est (←): Favore che il re concede, e *Anubi* che è sul suo monte, che è in *Wt*, il signore della terra sacra, che egli possa avere una buona sepoltura nella sua tomba nella necropoli, e un'offerta funeraria per l'amico unico, il primo dopo il re, il soprastante della terra coltivabile *Nn-ḥft-k*, il cui nome bello è *Ty*. — Sotto sono dipinti i due occhi sacri. Lato ovest (→): Favore che il re concede, e *Osiri*, signore di *Busiri*, in tutte le sue sedi, un'offerta funeraria per il venerabile al cospetto del Dio Grande, lo scriba dei documenti del re al suo cospetto, il soprintendente degli scribi della terra coltiva-

bile, il signore della terra del nomo dell'albero anteriore, Nn-ḥft-k, il nome bello è Ty. Estremità nord (→): L'amico unico, il primo dopo il re, il venerabile Nn-ḥft-k. Estremità sud (←): Il primo dopo il re, bastone del popolo, pilastro del ka della madre, Ty.

b) *I n t e r n o . C a s s a .* — L a t o e s t (→): una lunga lista di offerte in gran parte cancellate. L a t o o v e s t: nulla. E s t r e m i t à n o r d (←): lista dei sette oli sacri con i sacchetti del belletto verde e dello *stibium* nero. E s t r e m i t à s u d: una porta monumentale che ricopre tutta la parete.

Stato di conservazione pessimo.

C 39 SARCOFAGO ANONIMO (Tavv. XII, 1; XV, 1).

Collocazione: Torino, Museo Egizio, n. Suppl. 13954.

Provenienza: el-Ġebeleyn, tomba intatta, prima camera, parete laterale destra (Scavi Schiaparelli, 1911).

Materiale: legno.

Misure: m. 1,96 × 0,48 × 0,43 + 0,12; spessore m. 0,06; profondità m. 0,36.

Datazione: fine V dinastia (?).

Bibliografia: G. MARRO, ASIPS, 1928, p. 24.

Cassa rettangolare liscia. I lati sono formati da assi rozzamente piallate con ampi rappezzi nel medesimo legno. Le estremità sono costituite ciascuna da una tavola. Angoli a mezzo legno con legature nascoste nello spessore delle pareti. Fondo unito con giunti ad estremità diritte, a pareti sovrapposte, trattenuto da legature in cuoio (tre per lato).

Coperchio a volta, formato da due tavole unite al centro da tre legature a mortasa nascosta, trattenute da lingue e incastrate nello spessore delle pareti laterali, cui sono fissate da lingue piatte infilate perpendicolarmente. Nella parte inferiore delle estremità due sporgenze che si incastrano nell'apertura della cassa. Cassa e coperchio sono anche trattenute da lingue piatte (due per ciascuna estremità).

Cassa e coperchio sono ricoperti da un'abbondante coltre di stucco, una di base, più spessa e di colore giallastro e una di superficie, di colore biancastro.

Anepigrafo. Su una estremità un segno a spirale disegnato in inchiostro nero metà sulla cassa e metà sul coperchio, in modo da assicurare l'esatta collocazione.

Stato di conservazione buono: lo stucco è caduto in alcuni punti, specie sulle legature.

C 40 SARCOFAGO ANONIMO (ESTERNO, cfr. C 41) (Tav. XIV, 1).

Collocazione: Torino, Museo Egizio, n. Suppl. 13964.

Provenienza: el-Ġebeleyn, tomba intatta, seconda camera, parete a destra dell'entrata (Scavi Schiaparelli, 1911).

Materiale: legno di sicomoro.

Misure: m. 2,42 × 1,03/1,045 × 0,86 + 0,09/0,12; spessore m. 0,10/0,11; profondità m. 0,71.

Datazione: fine V dinastia (?).

Bibliografia: G. MARRO, ASIPS, 1928, p. 25.

Cassa rettangolare composta da assi assai spesse e rozzamente piallate. I lati sono formati da assi longitudinali unite con lingue piatte e cuciture a mortasa nascosta (tre cuciture per ciascun asse). Le estremità rispettivamente di tre e due assi, unite con lingue. Unioni degli angoli a mezzo legno, con cavicchi e cuciture diagonali in cuoio, nascoste, all'esterno, nello spessore del legno (tre cuciture per ciascun angolo). Fondo unito alle pareti, che gli si sovrappongono, con giunti diritti.

Coperchio piano, assai spesso, formato da cinque assi longitudinali unite con lingue. Il tutto è rinforzato, all'esterno, da tre trasverse a sezione semicircolare, trattenute da legami in cuoio che, nello stesso tempo uniscono, a due a due, le assi. Tali trasverse presentano una scanalatura a ciascuna estremità in cui si affonda il legame corrispondente; gli altri sono invece sporgenti. Chiusura di tipo A 1. Su una estremità, decentrata, una lunga presa cilindrica risparmiata nel taglio della tavola corrispondente (lungh. m. 0,195).

Anepigrafo.

Stato di conservazione ottimo. Le legature sono scomparse o spezzate solo in qualche punto. Restaurato, senza integrazioni.

C 41 SARCOFAGO ANONIMO (INTERNO, cfr. C 40) (Tav. XIV, 2).

Collocazione: Torino, Museo Egizio, n. Suppl. 13965.

Provenienza: el-Ġebeleyn, tomba intatta, seconda camera, parete a destra dell'entrata (Scavi Schiaparelli, 1911).

Materiale: legno di cedro (?).

Misure: m. 2,05 × 0,60 × 0,54 + 0,12; spessore m. 0,05.

Datazione: fine V dinastia (?).

Bibliografia: G. MARRO, ASIPS, 1928, pp. 25-26.

Cassa rettangolare liscia formata da sottili tavolette di legno perfettamente levigate. I lati sono formati ciascuno da quattro assi unite con lingue piatte senza legature. Le estremità nord da tre assi e quella sud da quattro, unite con lo stesso sistema. Agli angoli giunti ad estremità diritte, con legature diagonali in fili di rame (tre legature per angolo), nascoste con stucco. Fondo ad estremità diritte racchiuso dalle pareti. Alcune piccolissime fessure nelle connessioni delle tavole sono state riempite con stucco giallastro.

Coperchio a volta, formato da quattro assi unite longitudinalmente con lingue piatte e legami a buchi e scanalature in cuoio ritorto. Alle estremità presenta due sporgenze che si incastrano con esattezza nell'apertura della cassa.

Anepigrafo.

Stato di conservazione perfetto, solo il coperchio si presenta un po' annerito dall'umidità. Conteneva una mummia avvolta in tele, girata sul fianco sinistro. Ai lati aveva un poggiatesta di alabastro e due bastoni.

C 42 SARCOFAGO ANONIMO (Tav. XV, 2).

Collocazione: Torino, Museo Egizio, n. Suppl. 13967.

Provenienza: el-Ġebeleyn, tomba intatta, seconda camera, parete di fondo (Scavi Schiaparelli, 1911).

Materiale: legno di sicomoro.

Misure: m. 2,10 × 0,060/0,63 × 0,53 + 0,19; spessore m. 0,10.

Datazione: fine V dinastia (?).



Bibliografia: G. MARRO, ASIPS, 1928, pp. 24-25.

Cassa rettangolare ricavata da un grande tronco di sicomoro incavato all'interno, rozzamente squadrato nella parte superiore delle pareti e lasciato invece naturale sul fondo. Sui lati vari rattoppi con piccole tavole dello stesso legno. Le estremità sono state applicate successivamente e sono costituite ciascuna da un'asse irregolare dello stesso legno. Sono unite ai lati con giunti a mezzo legno.

Coperchio a volta formato da tre assi unite longitudinalmente per mezzo di legami a mortasa nascosta in cuoio. Alle testate due fori a sezione quadrata per le prese, ora mancanti (esse erano però presenti nelle fotografie fatte al momento dello scavo, ed erano

di forma cilindrica). A volta anche nell'interno. Alle estremità due sporgenze che si dovevano incastrare nell'apertura della cassa.

Le pareti e il coperchio erano ricoperte da stucco biancastro, ora scomparso in gran parte.

Anepigrafo. Sulla estremità corrispondente alla testa, nella cassa, è dipinto in inchiostro nero e molto rozzaamente il segno  *tp*, sull'estremità corrispondente ai piedi, ma sul coperchio, è invece disegnato un sandalo . Entrambi i disegni sono assai sbiaditi.

Stato di conservazione buono. La deformazione del legno ha fatto sì che il coperchio non si incastra più nella cassa nella estremità corrispondente alla testa. Conteneva solo un grande lenzuolo e varie tele arrotolate.

C 43 PARETE LUNGA DI SARCOFAGO ANONIMO (Tavola del frontespizio).

Collocazione: Torino, Museo Egizio, n. Suppl. 16765.

Provenienza: el-Ġebeleyn (Scavi Schiaparelli, 1920).

Materiale: legno dipinto.

Misure: m. 1,635 × 0,515.

Datazione: fine Antico Regno-inizi primo periodo intermediario.

Bibliografia: E. SCHIAPARELLI, *Relazione sui lavori della missione archeologica italiana in Egitto (Anni 1903-1920)*, II, Torino, 1927, p. 19, fig. 16; RICKE, *Bemerkungen*, p. 21, fig. 4; A. M. ROVERI, *Un frammento di sarcofago del Museo di Torino*, RSO, XXXVII, 1962, pp. 39-43.

Parete lunga di cassa rettangolare, a pannelli, comprendente 9 nicchie di tipo 3, incise nel legno (non ottenute con la inserzione di pannelli). Le lesene sono dipinte in rosso e il fondo delle nicchie in giallo. Su di esse sono dipinte alternativamente coppie di palmette (in nero) e colonne lotiformi (in rosso).

Stato di conservazione cattivo: i motivi in rosso sono quasi scomparsi.

C 44 SARCOFAGO DI *Tby*.

Collocazione: Cairo, Museo Egizio, n. 45976 JdE.

Provenienza: Naġ' el-Deyr (Scavi University of California, G. A. Reisner, 1902).

Materiale: legno simile al cedro.

Misure: m. 2,00 × 0,45 × 0,51 (compreso il coperchio).

Datazione: VI dinastia.

Bibliografia: G. A. REISNER, *ASAE*, V, 1905, p. 108; M. KAMAL, *Two Unpublished Coffins in the Egyptian Museum*, *ASAE*, XXXVII, 1937, pp. 125-127.

Cassa rettangolare liscia.

Coperchio piano.

Decorazioni e iscrizioni.

Esterno (il solo decorato). — *Coperchio*. Una linea orizzontale al centro (←—): *Favore che il re concede e Anubi, signore di Šp; [in tutte le] sue sedi [.....] il Dio Grande, signore del cielo, il venerabile Tby.*

Cassa. Linee orizzontali di geroglifici, dipinte in blu, ora rossastre. *Lato est* (←—): *Favore che il re concede e Osiri, signore di Busiri, il capo degli Occidentali, signore di Abido, in tutte le sue sedi buone, un'offerta funeraria al principe, al conte, al tesoriere del re del Basso Egitto, l'amico unico, il sacerdote lettore, il venerabile Tby.* Sotto sono dipinti i due occhi sacri. *Lato ovest* (—→): *Favore che il re concede e Anubi che è sul suo monte, che è in Wt, il signore della terra sacra, che egli possa essere sepolto*

bene nella sua tomba nella necropoli, nel deserto occidentale, dopo una buona vecchiaia, il venerabile Tby. Estremità nord (—→): Favore che il re concede e Anubi, un'offerta funeraria per Tby. (sic). Estremità sud (←—): Il venerabile al cospetto del Dio Grande, signore del cielo, Tby.

Stato di conservazione discreto. La mummia giaceva nell'interno coricata sul fianco sinistro. Le gambe erano fasciate separatamente e restavano tracce di *cartonnage* (par-rucca?).

ELENCO DELLE FIGURE

1. Tecniche di lavorazione delle stuoie.
2. Tecniche di lavorazione dei cesti.
3. Sarcofagi a cista.
4. Sepolture a vaso.
5. Forme dei vasi usati nelle sepolture « a vaso ».
6. Passaggio dal rivestimento ligneo della camera funeraria al sarcofago.
7. Metodi di unione delle tavole lignee formanti il sarcofago.
8. Giunture agli angoli dei sarcofagi lignei.
9. Giunture agli angoli dei sarcofagi lignei.
10. Metodi per unire fondo e lati dei sarcofagi litici.
11. Coperehi.
12. Schemi di chiusure di sarcofagi lignei.
13. Chiusure di sarcofagi litici.
14. Sarcofagi litici.
15. Sarcofagi ricavati nella roccia viva della camera funeraria.
16. Metodi per far scendere il sarcofago lungo il pozzo fino alla camera funeraria.
17. Metodi per collocare il coperchio sui sarcofagi litici.
18. Piante di edifici a nicchie.
19. Rappresentazione della testa e delle gambe sulle estremità di un sarcofago.
20. Rilievi tombali.

[This page is intentionally blank.]

ELENCO DELLE TAVOLE

- I. Sepolture predinastiche con cadaveri avvolti in tele, pelli e stuoie, nella necropoli di el-Ĝebeleyn (Scavi del Museo Egizio di Torino).
- II. Sepoltura predinastica in stuoia e tela, a el-Ĝebeleyn (Scavi del Museo Egizio di Torino).
- III. Sarcofago a cesto da Tarhān, Cairo, Museo Egizio (Insieme e particolare).
- IV. Sarcofagi di terracotta da el-Ĝebeleyn, Torino, Museo Egizio. 1) N. Suppl. 15803; 2) n. Suppl. 15804.
- V. 1) Coperchio di sarcofago di terracotta, da el-Ĝebeleyn, Torino, Museo Egizio, n. Suppl. 15801; 2) sarcofago ovale di terracotta, da el-Ĝebeleyn, al momento della scoperta.
- VI. Sepoltura in vaso a el-Ĝebeleyn: al momento della scoperta (Scavi del Museo Egizio di Torino).
- VII. Sepolture in vaso da el-Ĝebeleyn, Torino, Museo Egizio. 1) Il vaso della tavola precedente, con mummia avvolta in bende; 2) vaso con cadavere smembrato.
- VIII. Sarcofago ligneo (C 8). 1) Lato est; 2) lato ovest.
- IX. Sarcofago ligneo (C 8). 1) Estremità sud; 2) estremità nord; 3) interno, con cadavere strettamente legato e avvolto in bende.
- X. 1) Sarcofago ligneo a nicchie con doppio coperchio (C 9); 2) porta lignea a rulli dalla tomba di H' a Tebe, Torino, Museo Egizio.
- XI. Sarcofago ligneo di Šš,t-htp (C 10).
- XII. Particolari costruttivi di sarcofagi lignei. 1) Coperchio con cucitura a mortasa nascosta e lingue piatte (C 39); 2) interno di coperchio a volta (C 8).
- XIII. Particolari costruttivi di sarcofagi lignei. Coperchio del sarcofago di Šš,t-htp (C 10). 1) Esterno; 2) interno.
- XIV. Doppio sarcofago ligneo. 1) Cassone esterno (C 40); 2) cassa interna.
- XV. Sarcofagi lignei. 1) Costruito con assi irregolari (C 39); 2) tagliato in un tronco di sicomoro (C 42).
- XVI. 1) Sarcofago non finito di Dd.f-Hr; 2) sarcofago di Dw,'-n-R' (B 20).
- XVII. Sarcofagi a cassa rettangolare liscia, con coperchio piano. 1) Sarcofago di Htp-hr.š (B 9); 2) sarcofago anonimo (B 29).
- XVIII. Sarcofagi a cassa liscia. 1) Di H'i.f-Šnfrw (B 38); 2) di K,'-w'b.
- XIX. Coperchio a volta. 1) Determinativo del kršt, da una stele da el-Ĝebeleyn, Torino Museo Egizio, n. Suppl. 14092; 2) sarcofago di Ššm-nfr II (B 43).

- XX. 1) Coperchio a gola, sarcofago di *Špšš-Pth* (B 52); 2) coperchio piano con spigoli arrotondati, sarcofago di *Dd.f-Hwfw* (B 14).
- XXI. 1) Chiusura di tipo C 1, sarcofago di *Htp-hr.š* I (B 9); 2) chiusura di tipo B, sarcofago anonimo (B 29).
- XXII. 1) Chiusura di tipo C 3, sarcofago di *Špšš-Pth* (B 52); 2-3) particolari di una chiusura di tipo A 2, sarcofago anonimo (B 35).
- XXIII. « Porte » monumentali di tipo 1. 1) Sarcofago di *R'-wr* (B 40); 2) sarcofago anonimo (B 33); 3) sarcofago di *Dd.f-Hwfw* (B 14).
- XXIV. Sarcofago anonimo (B 33).
- XXV. Sarcofago di *Pth-šdf'* (B 47).
- XXVI. 1) Sarcofago di *Hr-b'.f* (B 11); 2) sarcofago di *K'-m-šhm*.
- XXVII. 1) Sarcofago di *Hwfw-'nh* (B 15); 2) sarcofago di *R'-wr*.
- XXVIII. 1) Porte di tipo 2, sarcofago di *Mr.š-'nh* III (B 22); 2) porte di tipo 2 e 3, sarcofago anonimo (B 35).
- XXIX. Porte di tipo 2 e 3. 1) Sarcofago di *'Iry-n-wr* (B 32); 2) sarcofago anonimo (B 26).
- XXX. Sarcofago di *Mr.š-'nh* II (B 18). 1) Lato est; 2) lato ovest.
- XXXI. Sarcofago di *Mr.š-'nh* II (B 18). 1) Coperchio; 2) estremità nord; 3) estremità sud.
- XXXII. Sarcofago di *H'.f-Mnw* (B 21). 1) Lato ovest; 2) lato est.
- XXXIII. Sarcofago di *H'.f-Mnw* (B 21). 1) Estremità nord; 2) estremità sud.
- XXXIV. Sarcofago di *Mnw-nfr* (B 50).
- XXXV. Sarcofago della regina *'nh-n.š-Ppy* (B 84).
- XXXVI. 1) Sarcofago di *Wt;* (B 60); 2) sarcofago di *Šndm-ib*.
- XXXVII. 1) Sarcofago anonimo (B 41); 2) sarcofago di *Ššm-nfr*.
- XXXVIII. Sarcofago di *'Idw* II (C 14). 1) Esterno est; 2) interno della estremità nord con la lista dei sette oli sacri.
- XXXIX. Sarcofago di *'Idw* II (C 14). 1-3) Interno del lato est, con la lista delle offerte.
- XL. Coperchio con pelle di felino, sarcofago anonimo (B 33).

INDICE DELLA MATERIA

	<i>pag.</i>
<i>Prefazione</i>	5
Elenco delle abbreviazioni	7
1) <i>Libri e articoli</i>	7
2) <i>Collezioni</i>	11
3) <i>Periodici</i>	11
4) <i>Altre abbreviazioni</i>	12
LA PREISTORIA	13
I. Le sepolture dell'età neolitica	13
II. Le sepolture dell'età eneolitica	15
A. <i>Età badariana</i>	15
B. <i>Età naqadiana</i>	16
Primi esemplari di sarcofagi	19
L'ETÀ TINITA E L'ANTICO REGNO	23
I. Tipologia delle sepolture	23
II. Materiali, tecniche e forme dei sarcofagi	25
A. <i>Stuoie e cesti</i>	25
a) Materiali	26
b) Tecniche di lavorazione	27
c) Forme e misure	30
B. <i>Sarcofagi di argilla e sepolture a vaso</i>	31
a) Materiali e tecniche di lavorazione	31
b) Casse ovali e rettangolari	32
c) Sepolture a vaso (<i>pot-burials</i>)	35
C. <i>Sarcofagi lignei</i>	40
a) Materiali	40

b) Tecniche di lavorazione	43
c) Forme e misure	50
d) Intonaci	53
e) Tecniche particolari	54
D. <i>Sarcofagi di pietra</i>	55
a) Materiali	57
b) Tecniche di lavorazione	59
c) Forme	61
d) Metodi per assicurare il coperchio alla cassa.	66
e) Misure	68
f) Posizione del sarcofago nella camera sepolcrale	69
g) Sarcofagi ricavati nella roccia viva della camera sepolcrale	70
h) Sarcofagi scavati nel pavimento della camera sepolcrale	71
i) Sarcofagi costruiti con lastre di calcare o in muratura	71
j) Metodi per la collocazione del sarcofago nella camera sepolcrale	72
k) Sarcofagi doppi	75
III. Decorazioni e iscrizioni	76
A. <i>Decorazioni</i>	76
a) Decorazione a facciata di palazzo	76
b) La falsa porta	86
c) La pelle di felino	87
d) Gli occhi sacri	89
e) Rappresentazione della testa e delle gambe	91
f) Decorazione in foglia d'oro	91
B. <i>Iscrizioni</i>	92
a) Nomi e titoli del defunto	93
b) Formule funerarie introdotte dall'espressione <i>h^{tp}-di-^{nsw}</i>	93
APPENDICE	101
Avvertenze	101
A. Sarcofagi reali	103
B. Sarcofagi in pietra di familiari del re e di privati.	109
C. Sarcofagi di legno	151
Elenco delle figure	175
Elenco delle tavole	177

FIGURE

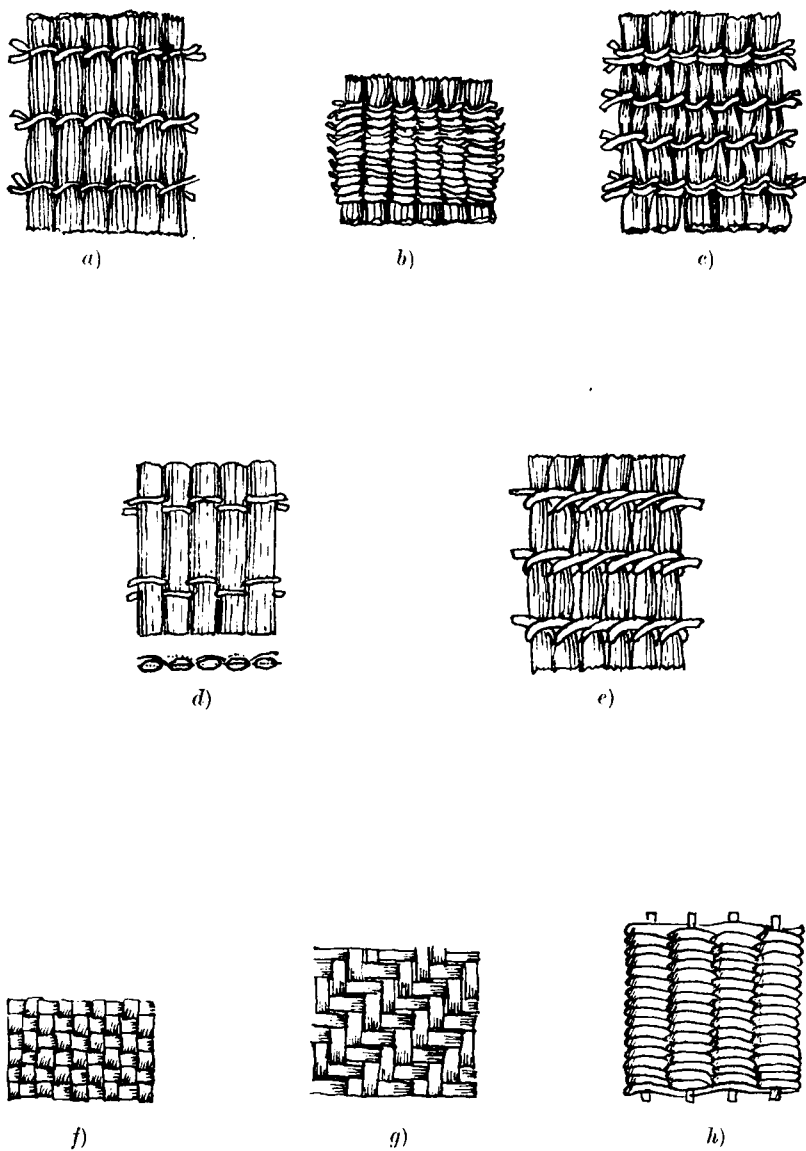

Fig. 1. - Tecniche di lavorazione delle stuoie. - Intrecciature incrociate: *a)* trama a fili distanziati; *b)* trama a fili ravvicinati; *c)* a mazzetti alternati; *d)* a canne forate. Intrecciatura ad avvolgimenti: *e)* a nodo rovescio. A «stuoia»: *f)* a scacchiera; *g)* a scala. A graticcio: *h)* con ordito rigido (*History of Technology*, figg. 259-260).

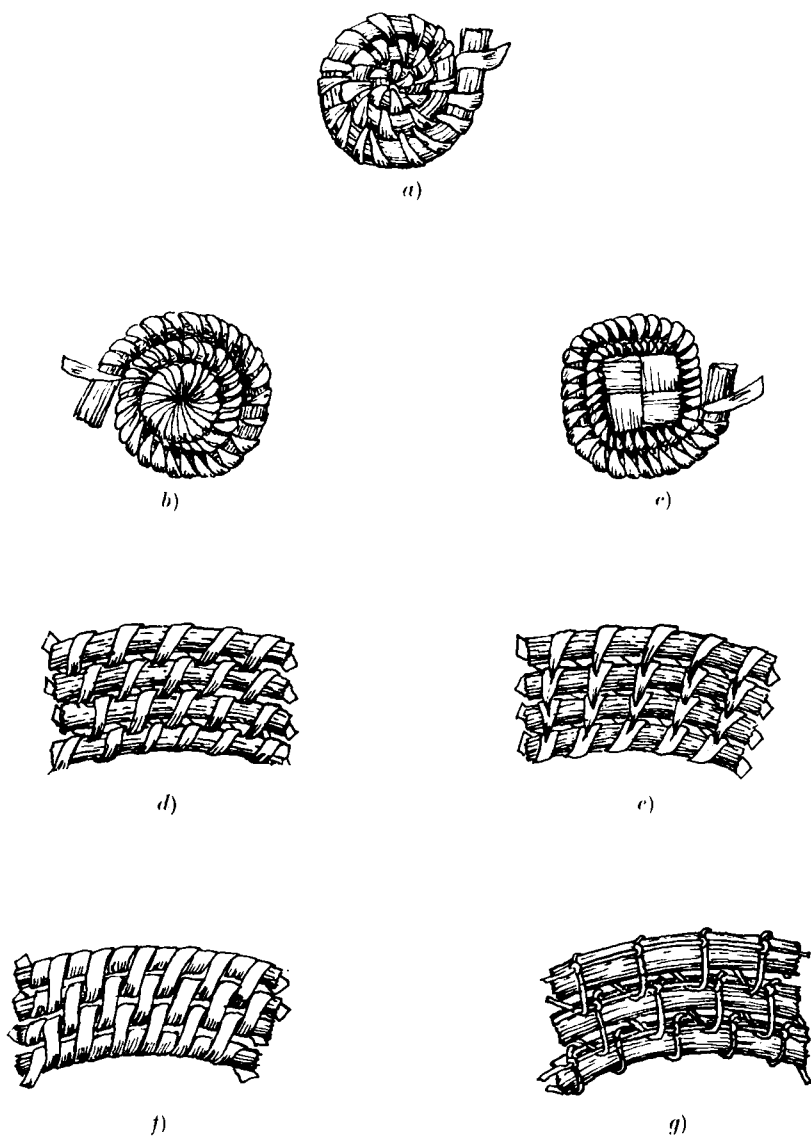
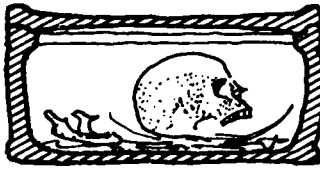
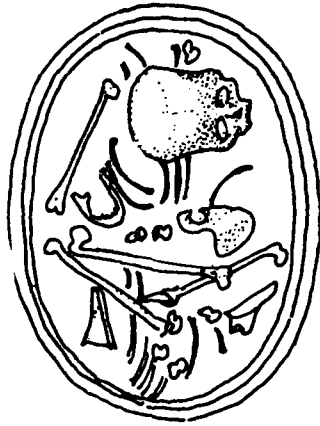
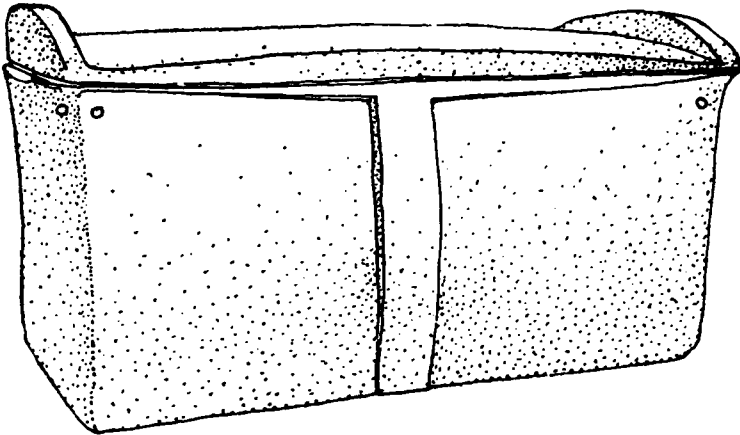

Fig. 2. - Tecniche di lavorazione dei cesti. - Fondi: a) a spirale semplice; b) a rosetta con punti radiali; c) a croce. Pareti: d) nastro passante nella spirale; e) nastro passante nella spirale e nella maglia sottostante; f) nastro avvolgente la maglia; g) nastro annodato su se stesso (*History of Technology*, fig. 258).



a)



b)

Fig. 3. - Sarcofagi a cista. - a) Da Kawamīl, in terra cruda (DE MORGIAN, *Préhistoire orientale*, II, fig. 138); b) da el-Ballās, in terracotta (Quibell, *Ballas*, tav. XLIV, 2).

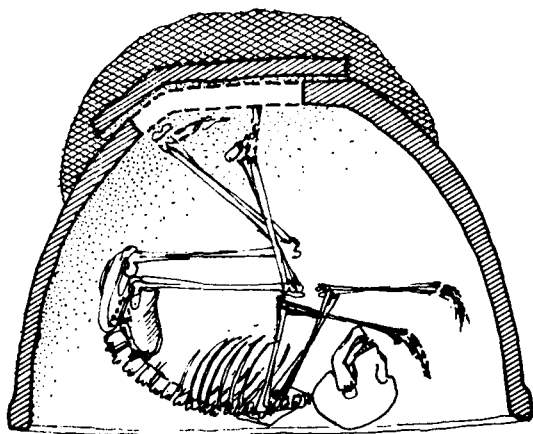

a)

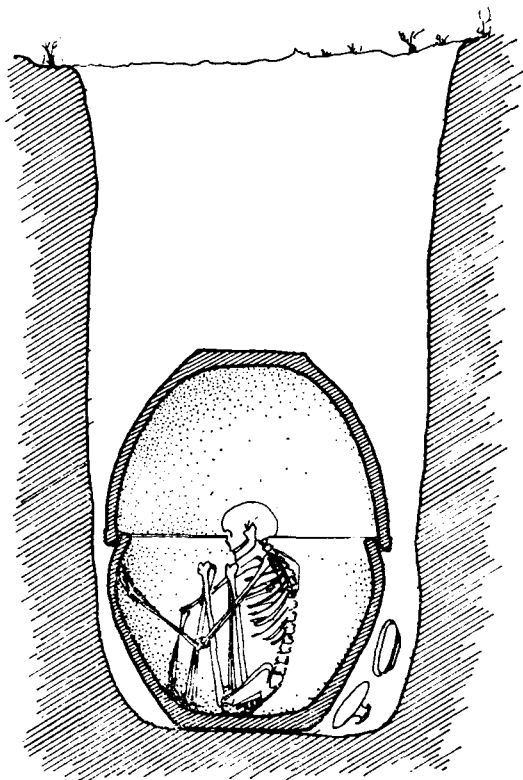

b)

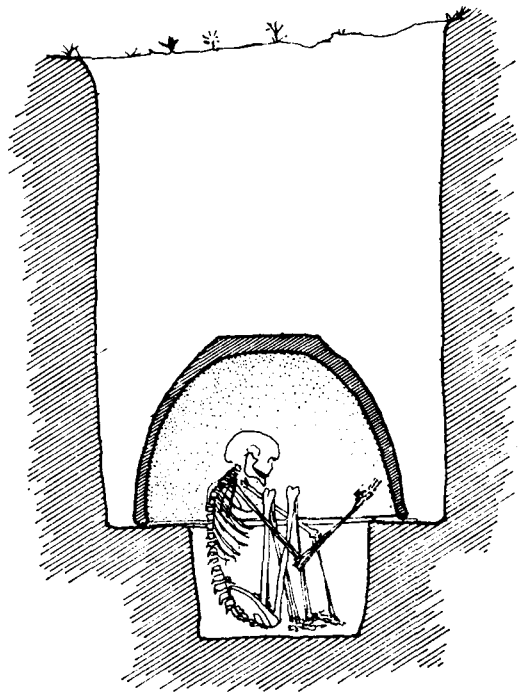

c)

Fig. 4. - Sepolture a vaso. - a) Sotto vaso (DE MORGAN, *Préhistoire orientale*, II, fig. 140); b) tra due vasi (BRUNTON, *Mostagedda*, tav. LXVIII); c) in un pozzetto sotto vaso (BRUNTON, *Qau and Badari*, I, tav. XII).

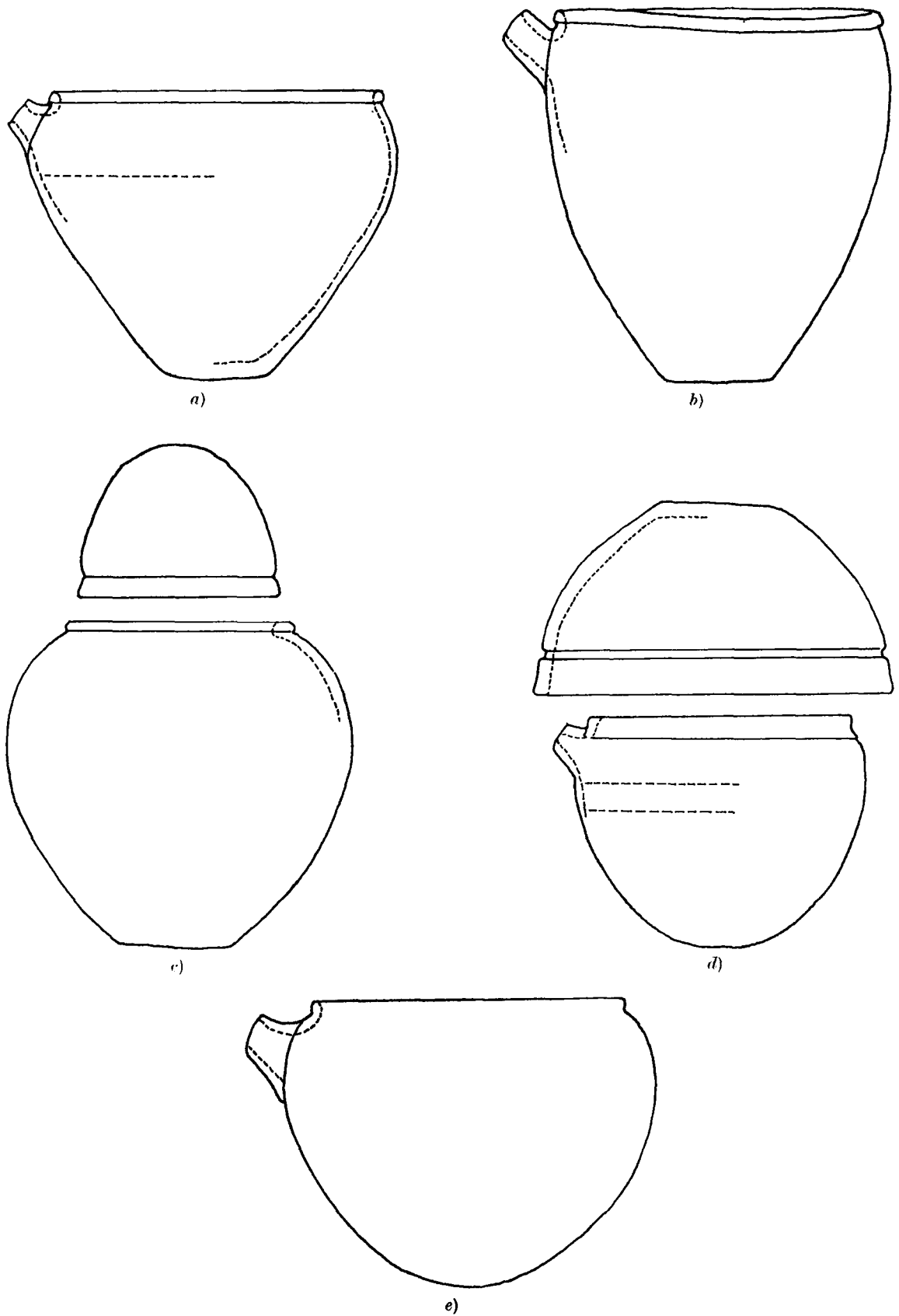
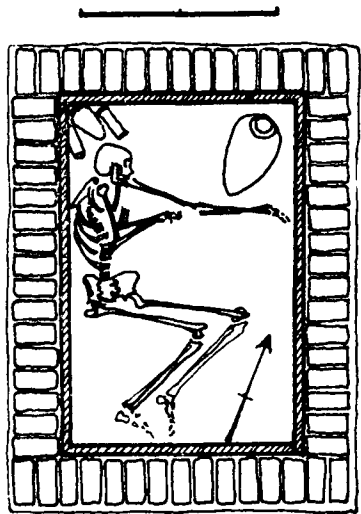
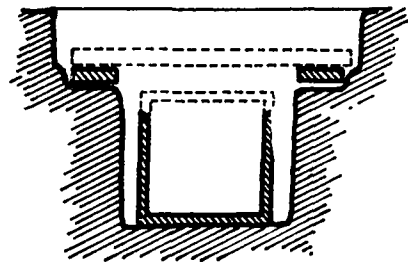
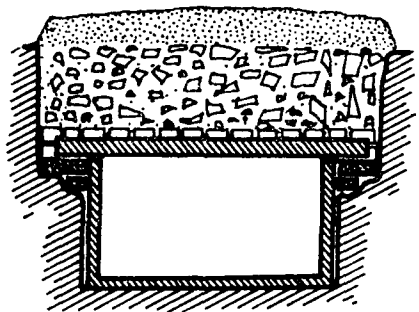
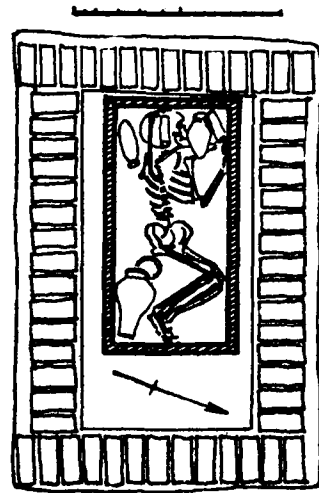

Fig. 5. — Forme dei vasi usati nelle sepolture « a vaso ». — *a-b*) Vasi a becco (BRUNTON, *Qau and Badari*, II, tavv. LXXVIII. LXXIX); *c-d*) vasi sovrapposti (BRUNTON, *Qau and Badari*, I, tavv. XIII, XVI); *e*) vaso a becco con fondo arrotondato (BRUNTON, *Qau and Badari*, I, tav. XVI).



a)



b)

Fig. 6. – Passaggio dal rivestimento ligneo della camera funeraria al sarcofago. – a) Camera funeraria con rivestimento ligneo. Šaqqāra, tomba sussidiaria 3506-1; b) camera funeraria con sarcofago ligneo. Šaqqāra, tomba sussidiaria 3506-5 (EMERY, *Great Tombs*, III, tavv. 45, 49).

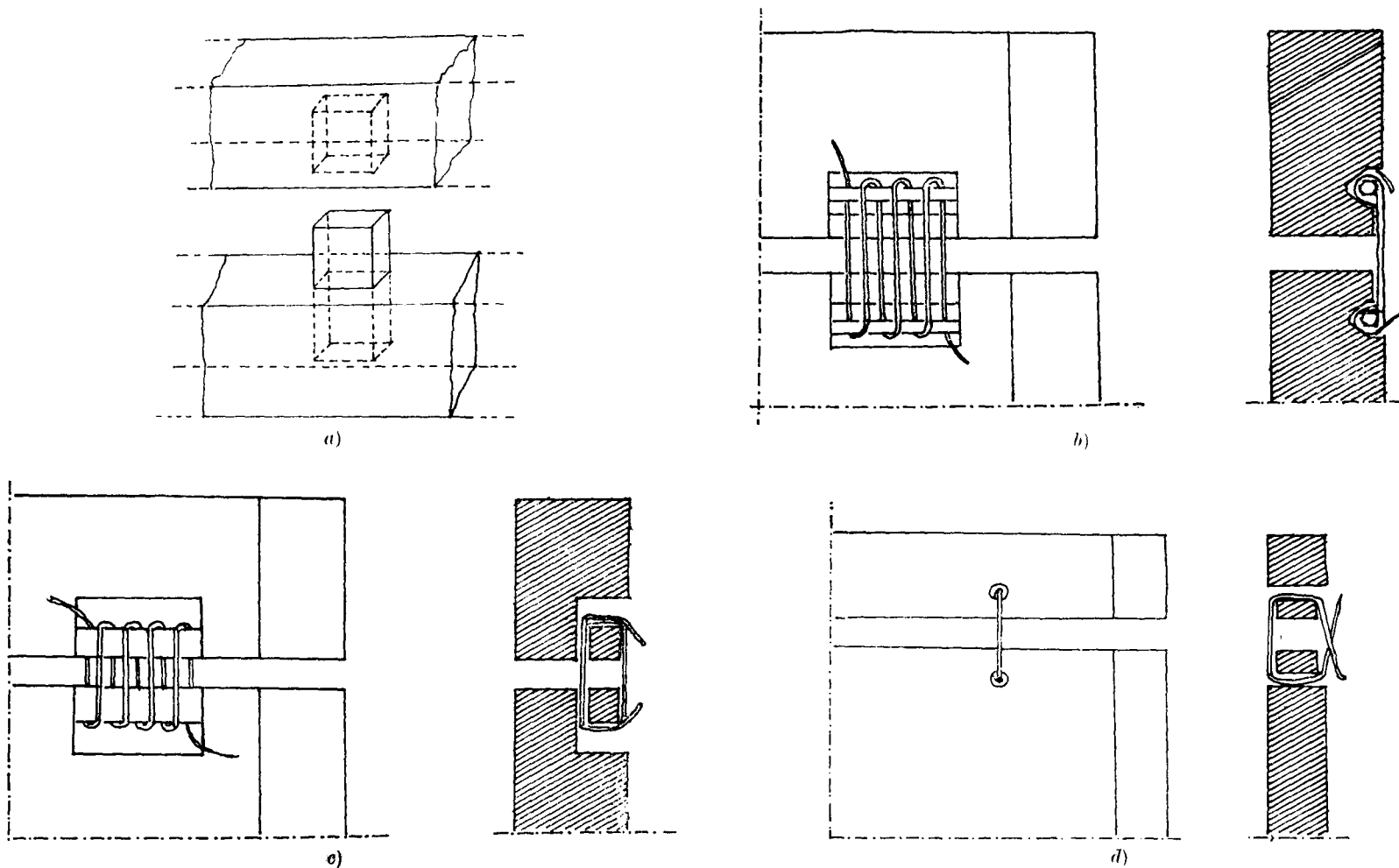

Fig. 7. — Metodi di unione delle tavole lignee formanti le pareti del sarcofago. — a) Con lingue piatte; b) cucitura a mortasa; c) cucitura a mortasa nascosta; d) cucitura a buchi e scanalature (PETRIE-MACKAY, *Heliopolis*, tav. XXV).

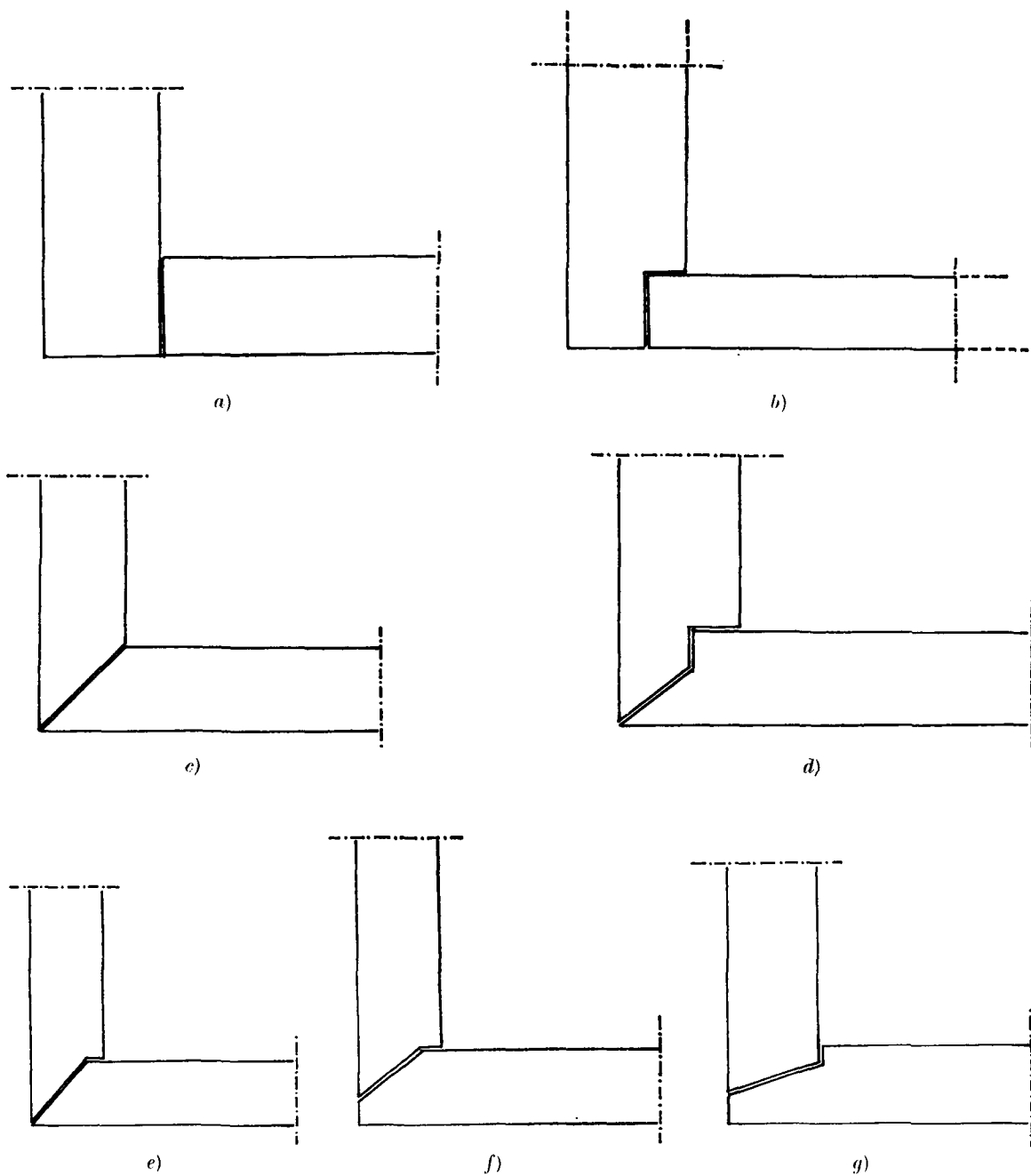

Fig. 8. - Giunture agli angoli dei sarcofagi lignei. - *a)* Giunto a estremità diritte; *b)* giunto a mezzo legno; *c)* giunto ad angolo o a quartabono; *d)* giunto ad angolo con doppia spalla; *e-g)* giunti ad angolo con spalla (PETRIE-MACKAY, *Heliopolis*, tav. XXV).

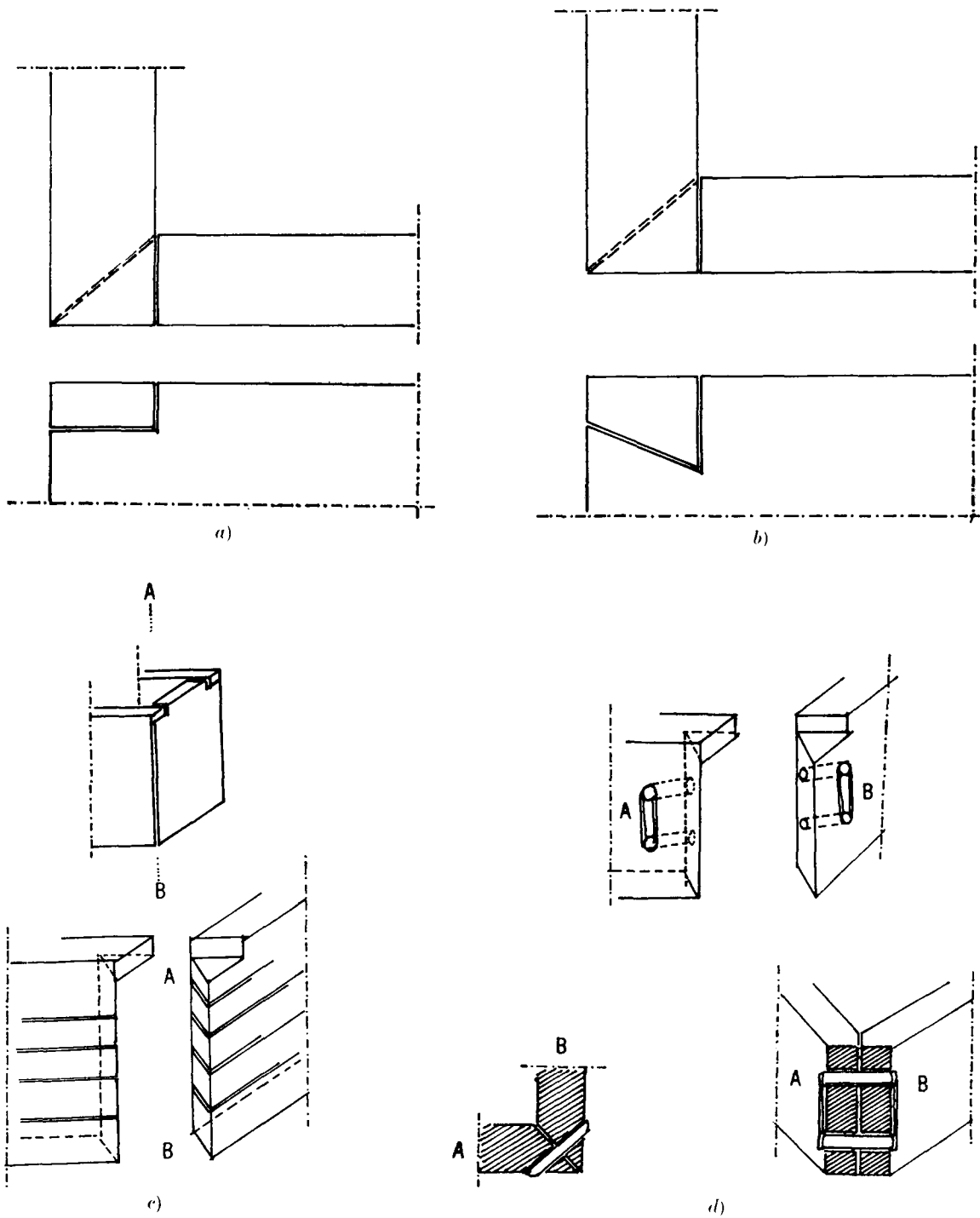

Fig. 9. -- Giunture agli angoli dei sarcofagi lignei. -- *a, c*) Giunto ad angolo nascosto; *b*) giunto ad angolo nascosto a coda di rondine; *d*) giunto ad angolo nascosto con legature a buchi e scanalature rinforzate da cavicchi (LACAU, *Sarcophages*, I, p. 4, figg. 5,6)

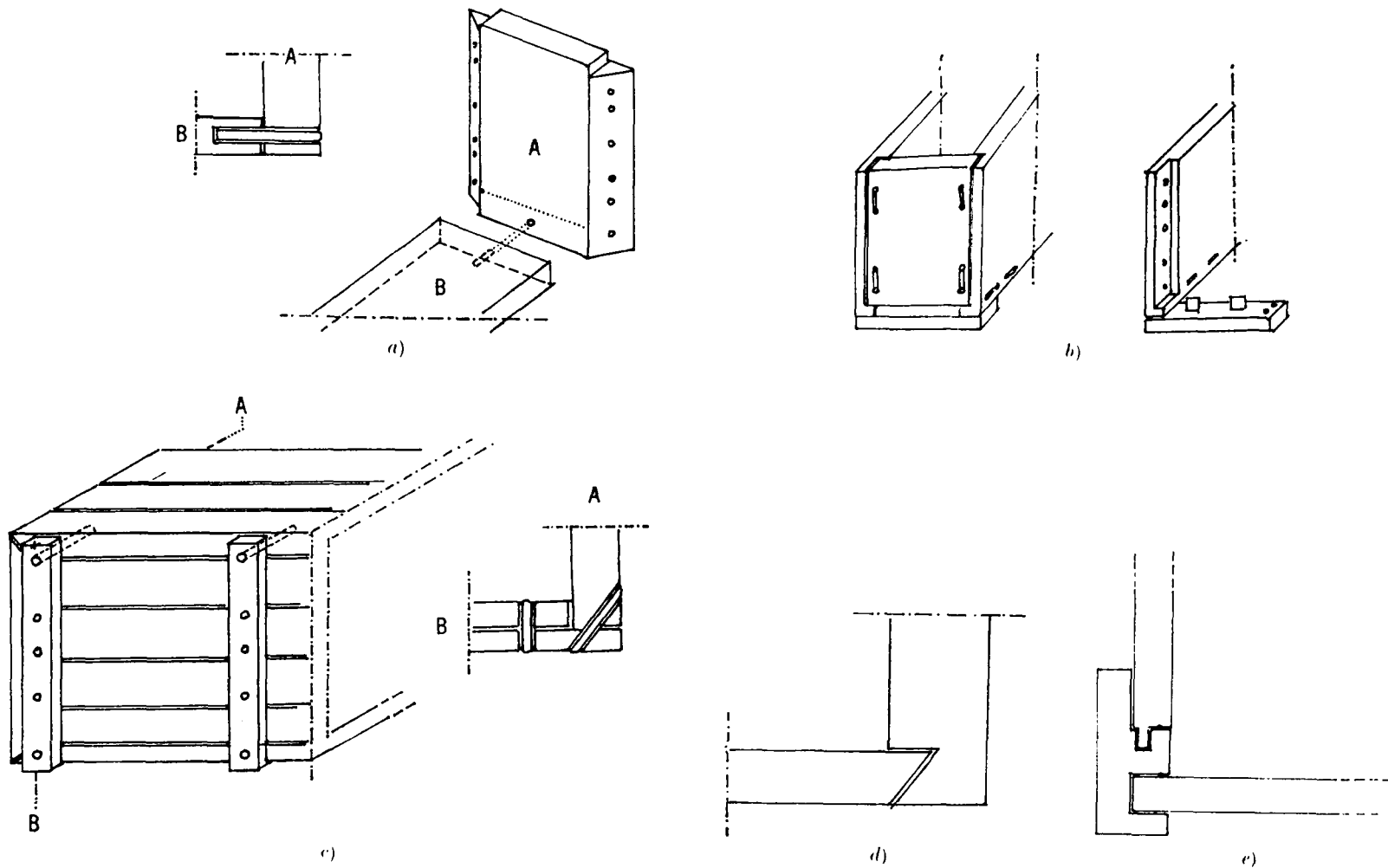

Fig. 10. – Metodi per unire fondo e lati dei sarcofagi lignei. – a) Giunto ad estremità diritte con cavicchi (LACAU, *Sarcophages*, I, p. 4, fig. 3); b) giunti a estremità diritte con lingue (LACAU, *Sarcophages*, II, p. 136, fig. 3); c) fondo e lati fissati con cavicchi ai tralicci di base (LACAU, *Sarcophages*, I, p. 4, fig. 4); d) incastro a mezza coda di rondine; e) fondo fissato in scanalature tagliate nello spessore delle pareti.

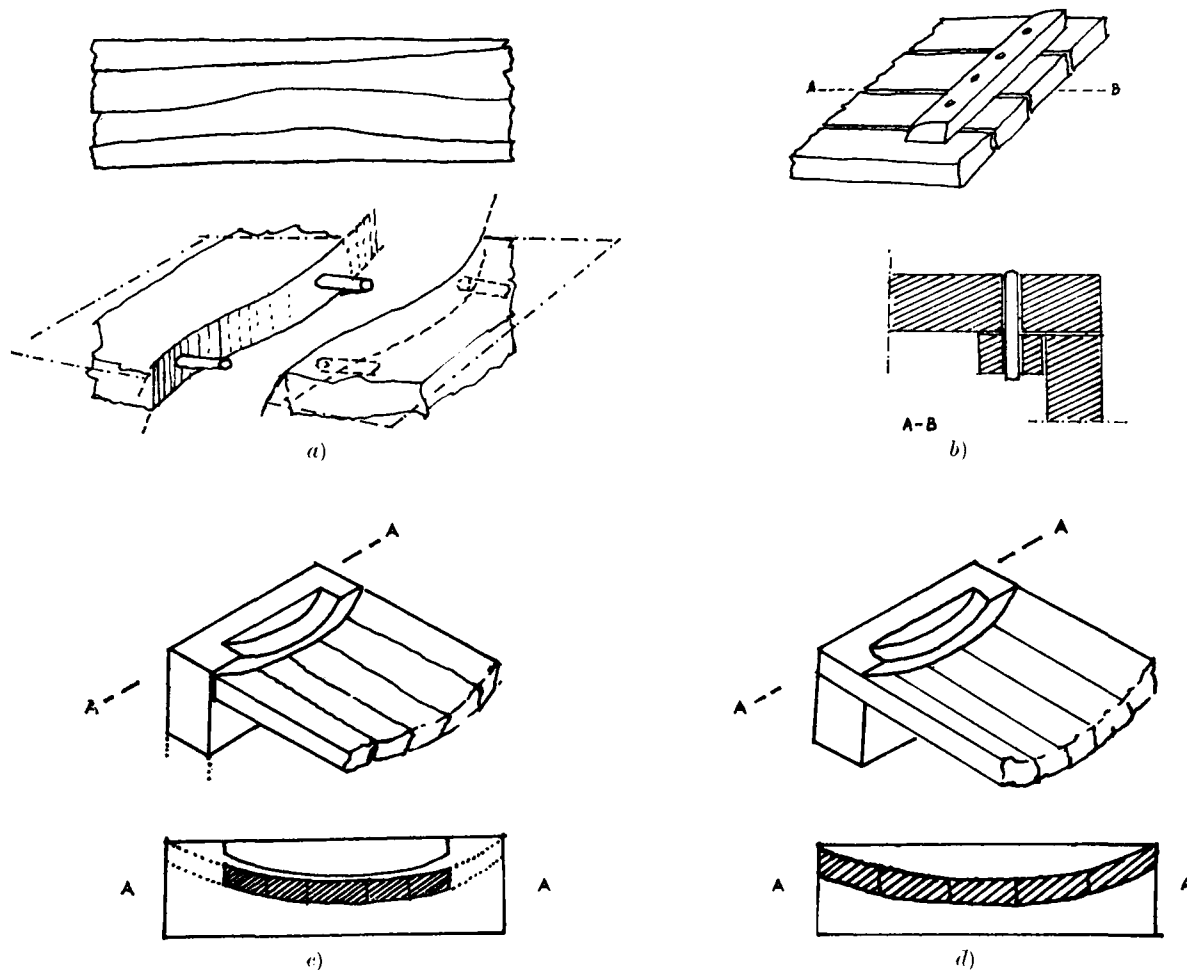
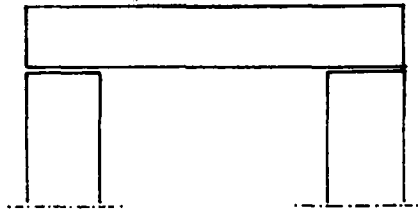
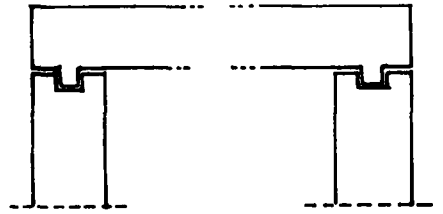

Fig. 11. - Coperchi. - a) Piano formato da assi unite con cavicchi (LACAU, *Sarcophages*, I, p. 3, fig. 1); b) piano con tasselli nella parte inferiore (LACAU, *Sarcophages*, I, p. 3, fig. 2); c) a volta, con assi incastrate parzialmente nello spessore delle pareti terminali; d) a volta, con assi incastrate nelle pareti terminali.



a)



b)

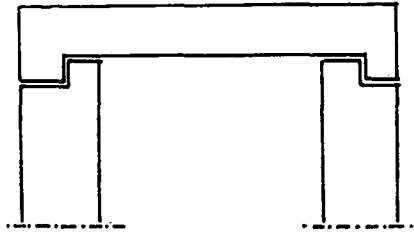

c)

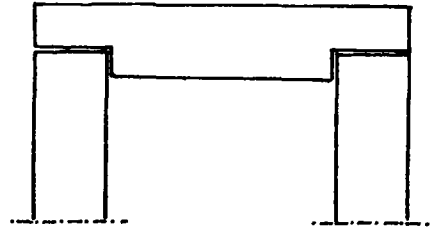

d)

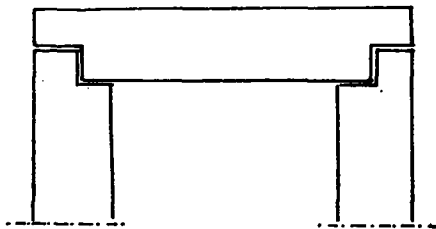

e)

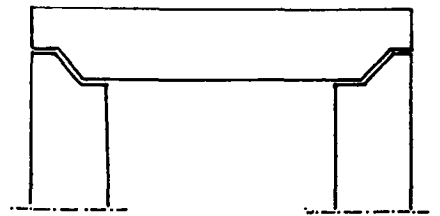

f)

Fig. 12. - Schemi di chiusure di sarcofagi litici. - *a)* Tipo A 1; *b)* tipo A 2; *c)* tipo B; *d)* tipo D; *e)* tipo C 1; *f)* tipo C 2.

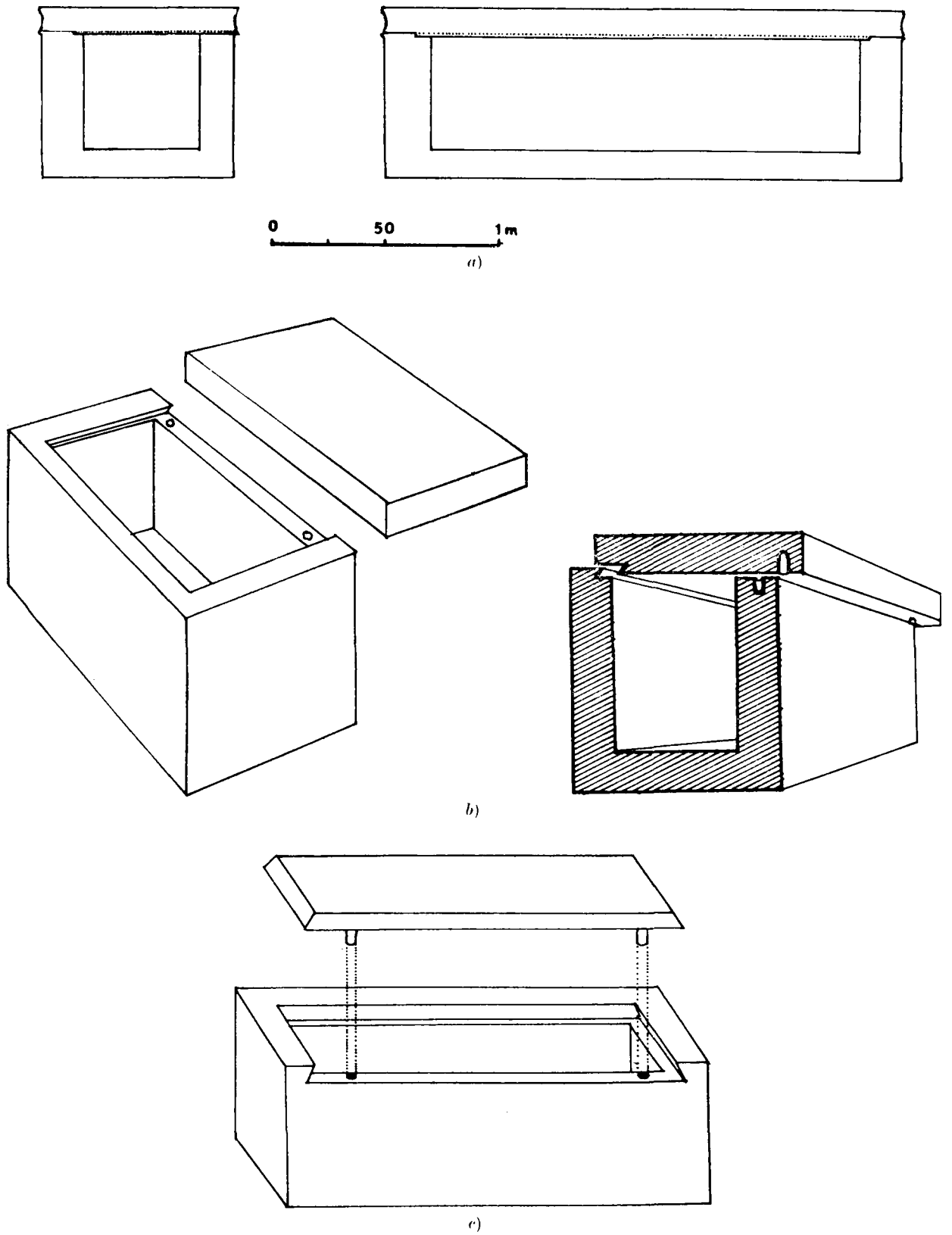
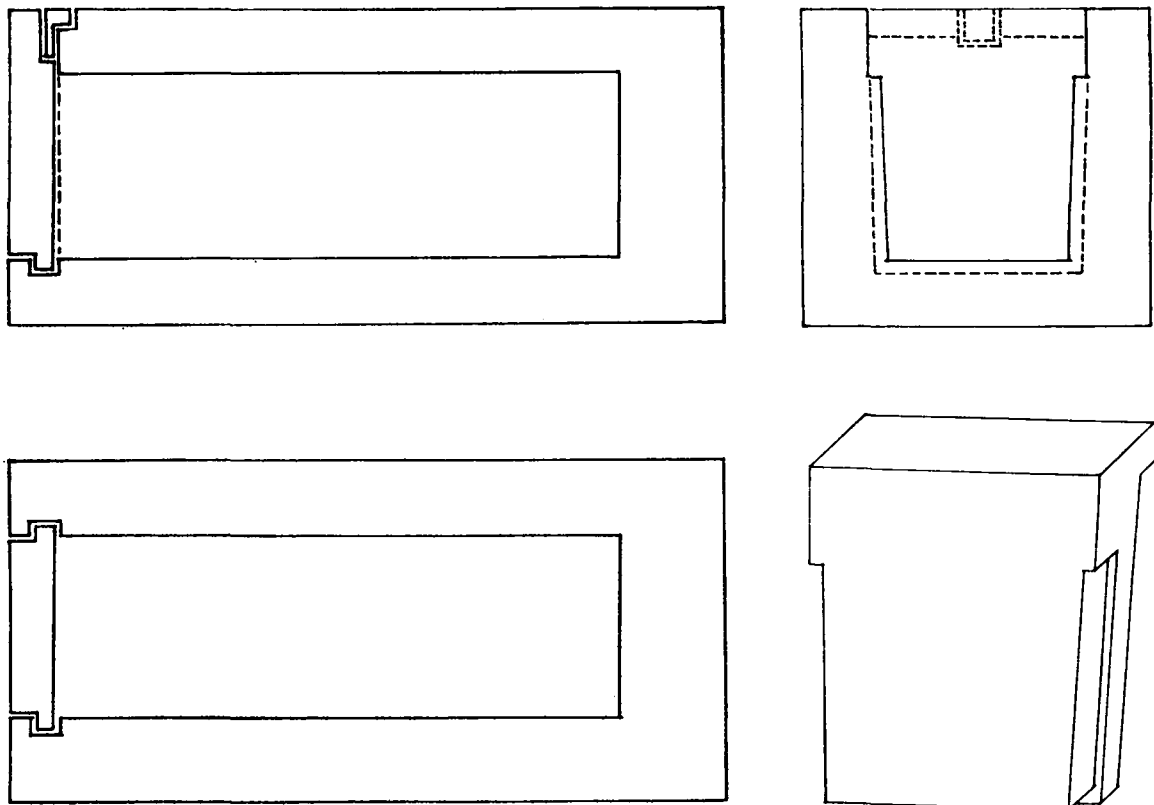
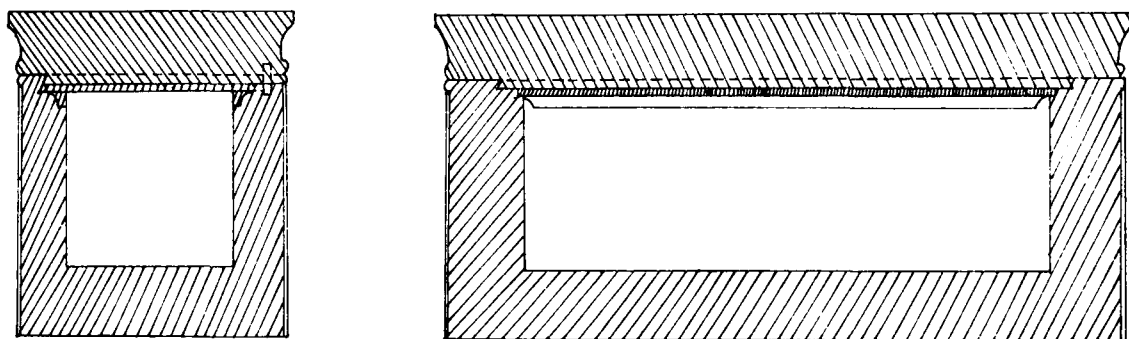

Fig. 13. - Chiusure di sarcofagi litici. - a) Sarcofago di Špšš-Pth (tipo C 3); b) sarcofago di Chefren (tipo C 4); c) Sarcofago anonimo (tipo C 5).



a)



b)

Fig. 14. - Sarcofagi litici. - a) Di *Shm-h*, con chiusura a saracinesca (GONEIM, *Horus Sekhem-Khet*, tav. LX); b) di Micerino (PERRING, *Pyramids*, II, tav. V 4-5).

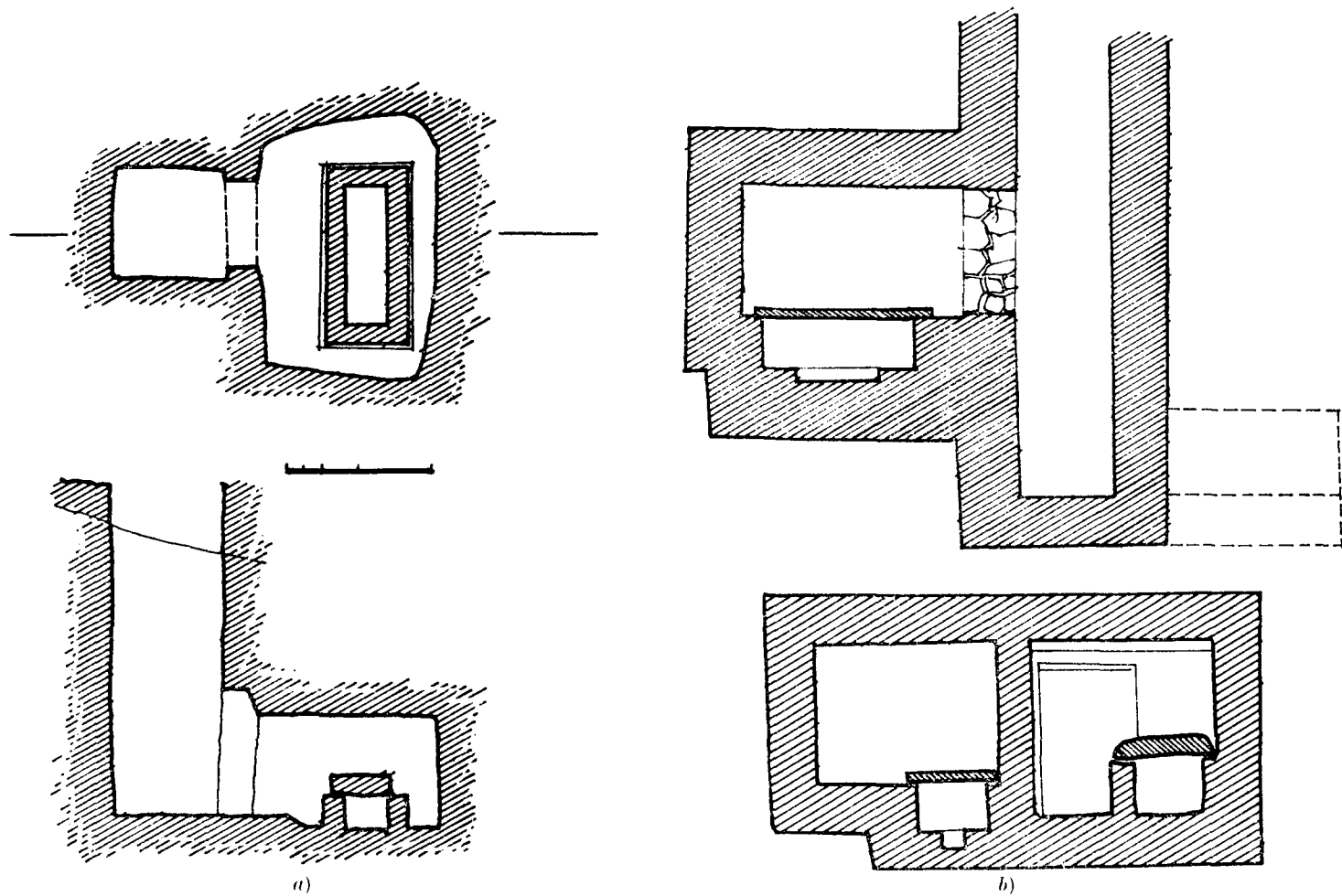

Fig. 15. - Sarcofagi ricavati nella roccia viva della camera funeraria. - *a*) Risparmiato nello scavo della camera (JUNKER, *Giza*, VIII, fig. 24); *b*) tagliato nel pavimento (JUNKER, *Giza*, VI, fig. 65).

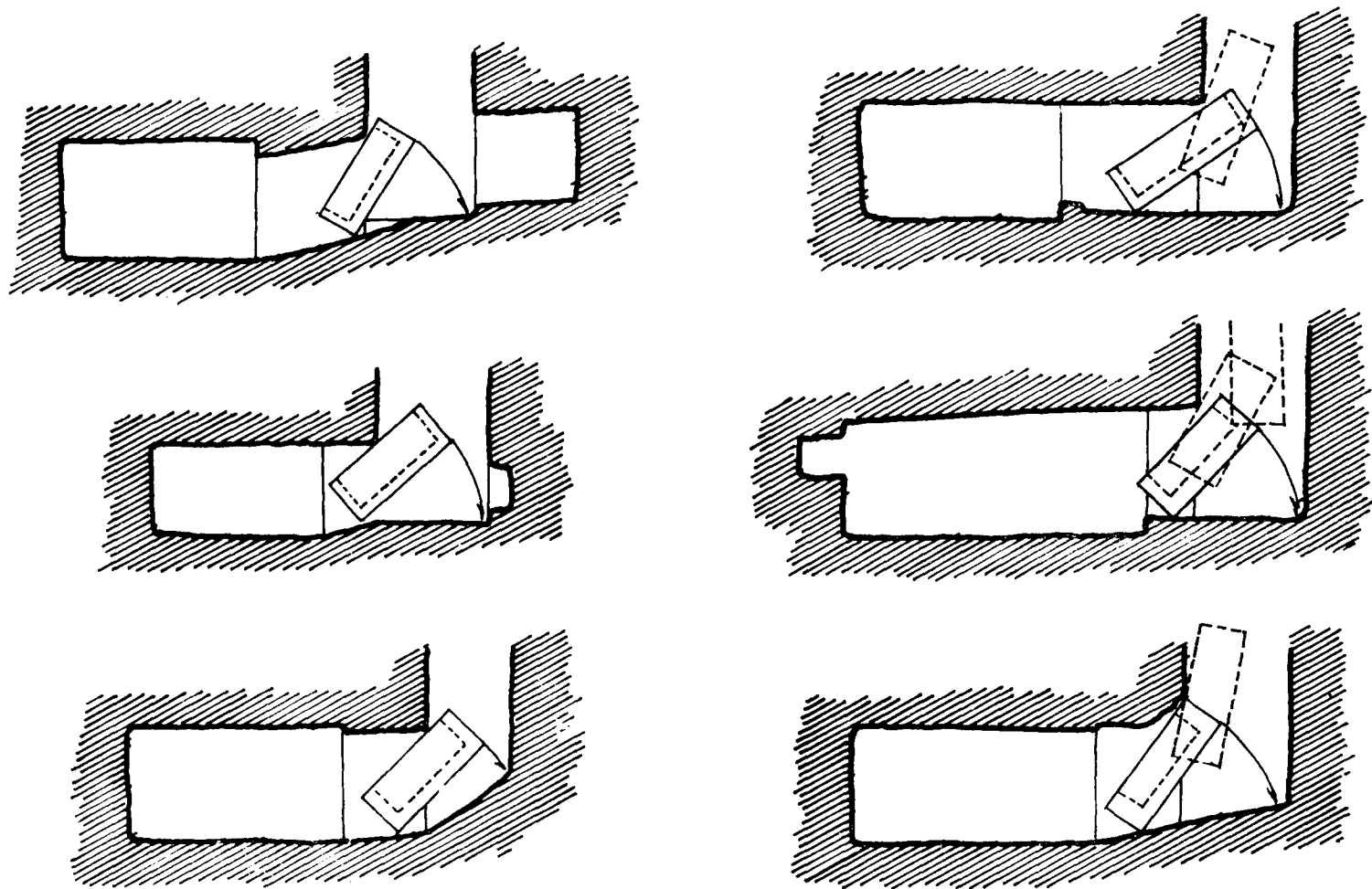

Fig. 16. - Metodi per far scendere il sarcofago lungo il pozzo fino alla camera funeraria (JUNKER, *Giza*, X, fig. 14).

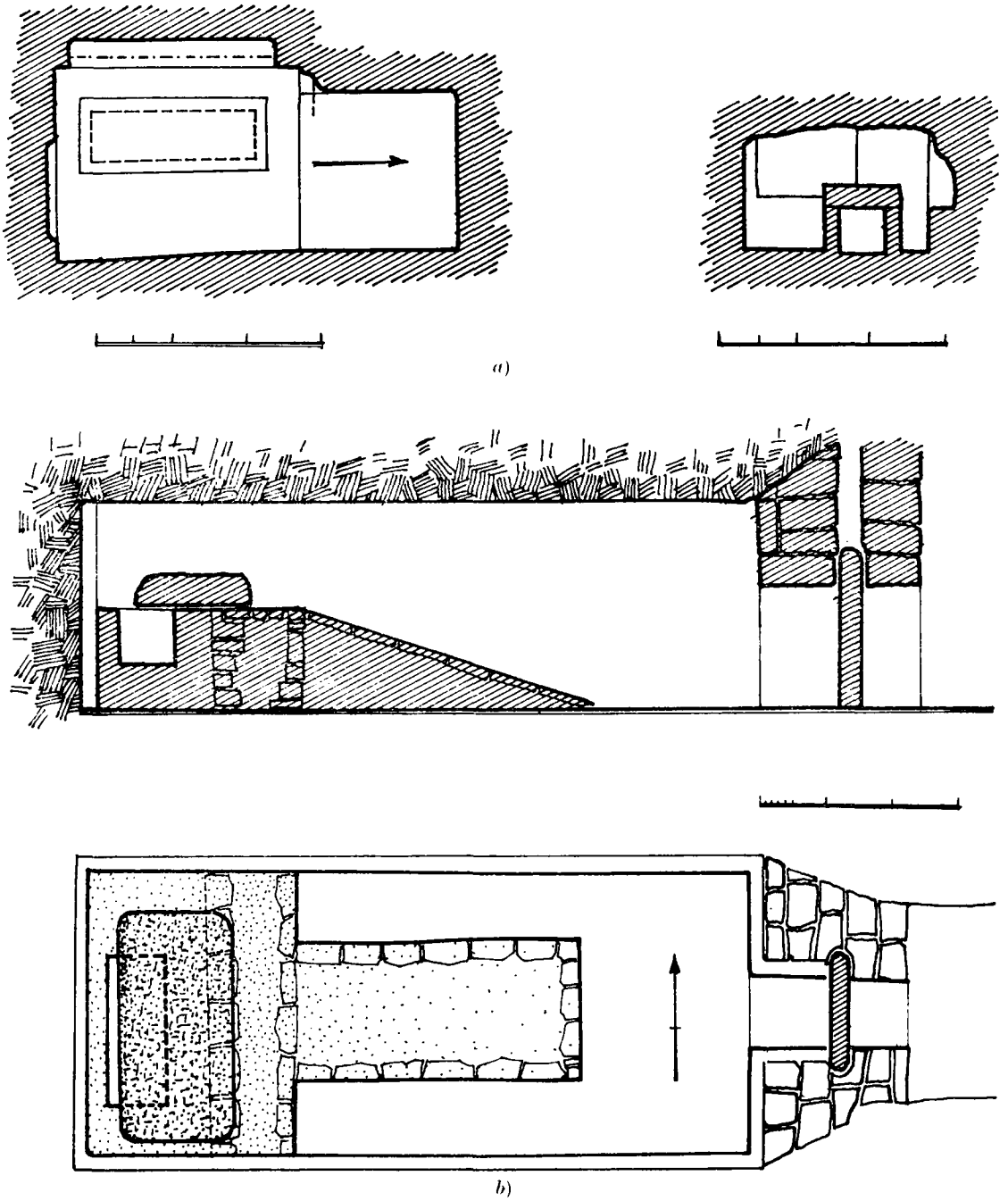

Fig. 17. - Metodi per collocare il coperchio sui sarcofagi litici. - a) Nicchia nella parete ovest della camera funeraria (JUNKER, *Giza*, VII, fig. 77); b) con uno scivolo davanti alla parete est del sarcofago (FIRTH-GUNN, *Teti Pyramid Cemeteries*, fig. 19).

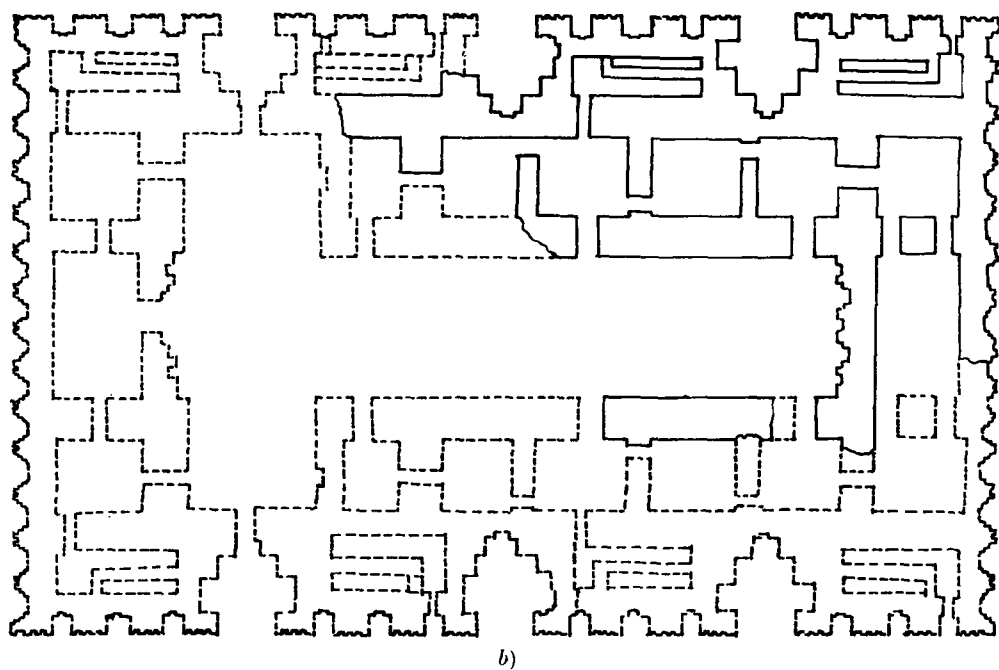
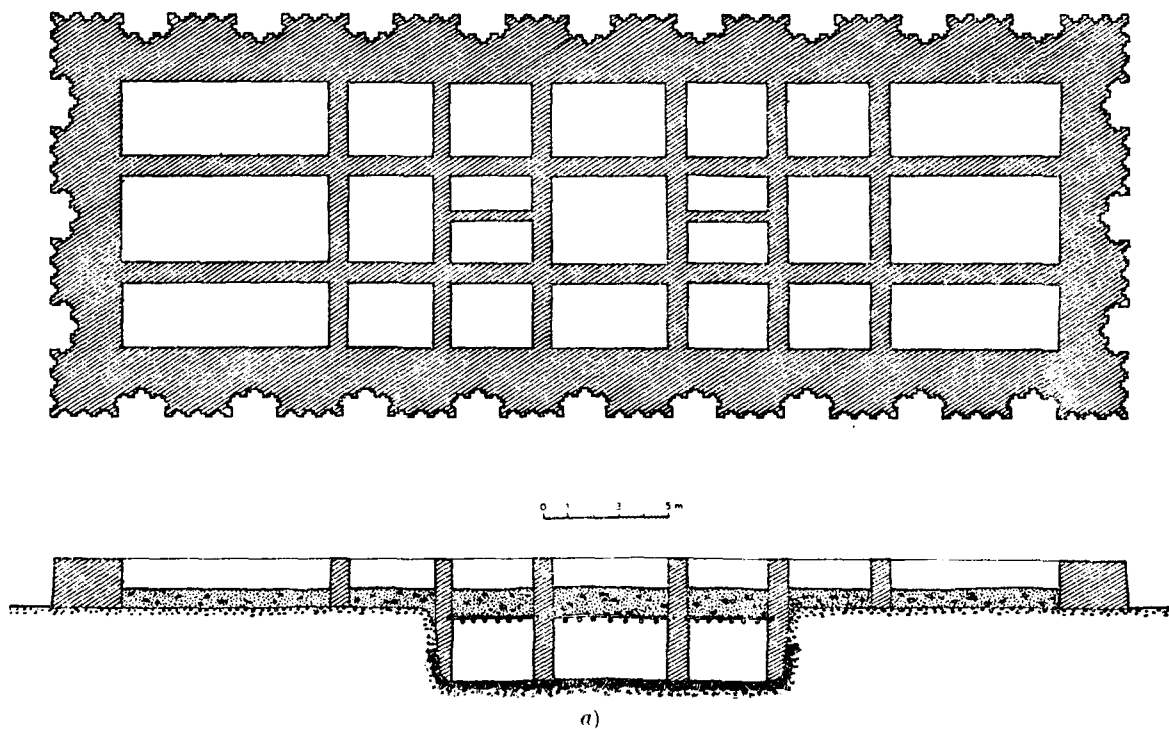
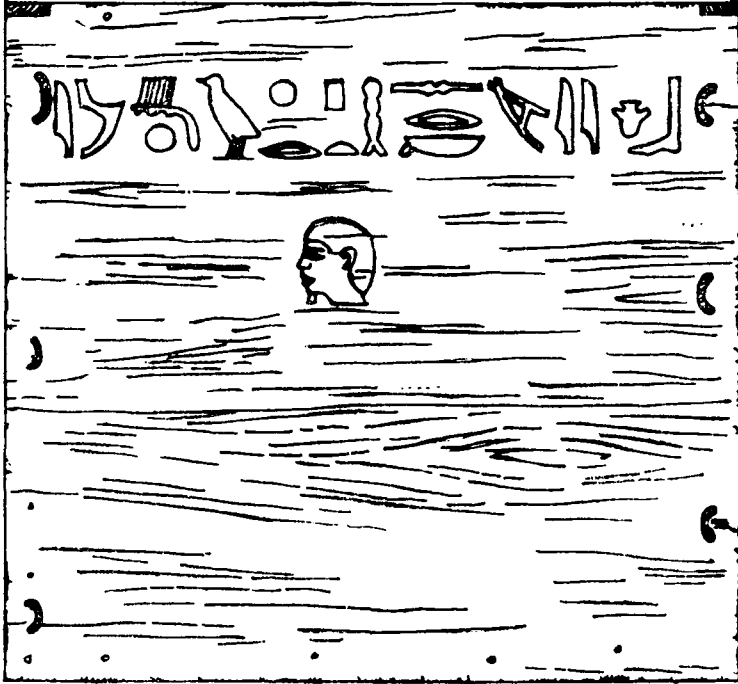
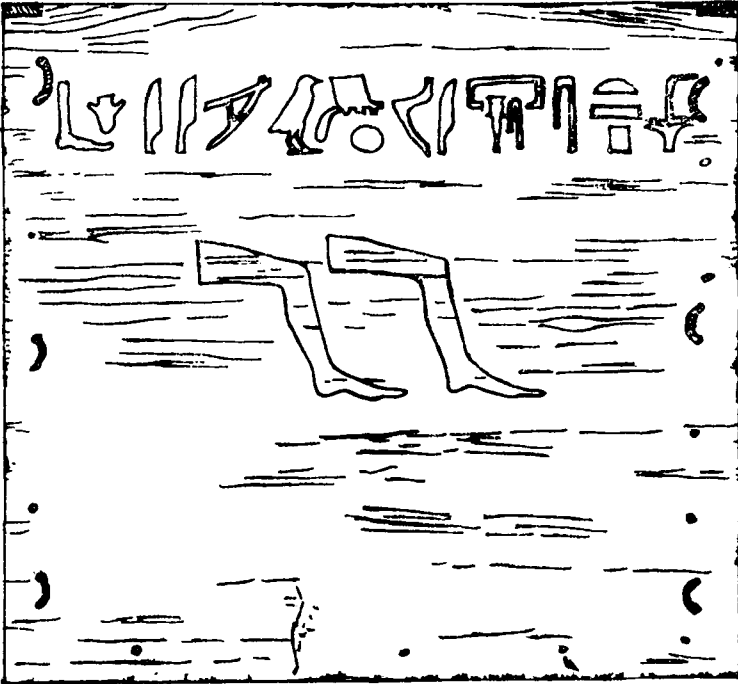

Fig. 18. - Piante di edifici a nicchie. - a) Egitto, Saqqāra, mastaba 3503 (EMERY, *Great Tombs*, II, tav. XXXVIII); b) Mesopotamia, Uruk, E-Anna, tempio D (E. HEINRICH, *Zeitschrift für Assyriologie*, n. s. XV, 1950, tav. 2).



a)



b)

Fig. 19. - Rappresentazione della testa e delle gambe sulle estremità di un sarcofago: sarcofago di *Mry-ib.* -
a) Estremità nord; b) estremità sud (JUNKER, *Giza*, VIII, fig. 71).

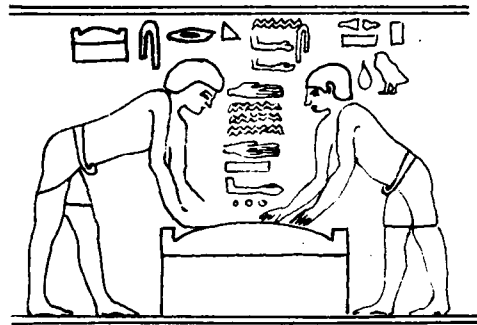

a)

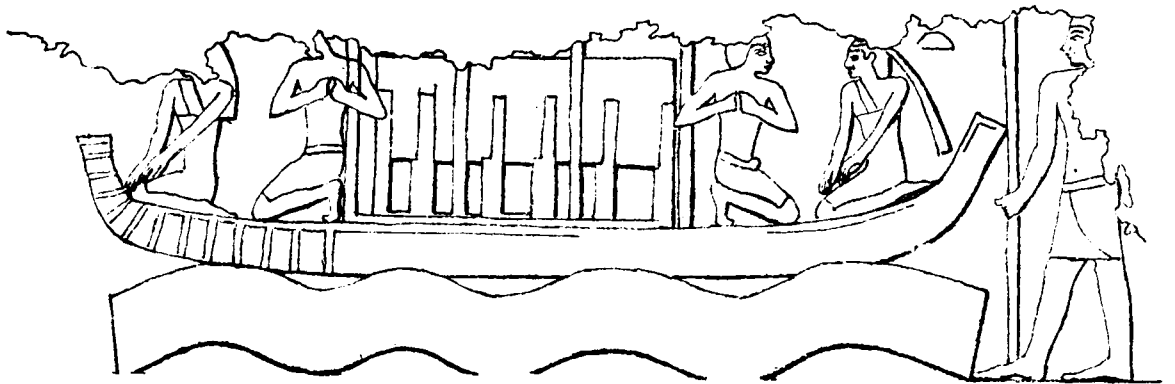

b)

Fig. 20. – Rilievi tombali. – a) Rilievo parietale della tomba di *Tbi*, con lavorazione di un sarcofago (HASSAN, *Giza*, II, fig. 219); b) rilievo parietale con trasporto in barca di un sarcofago nella tomba di *Nb-k'w-Ir* (HASSAN, *ASAE*, XXXVIII, 1938, tav. XCVII B).

TAVOLE



1



2



3



4

Sepulture predinastiche con cadaveri avvolti in tele, pelli e stuoie, nella necropoli di el-Ġebeleyn
(Scavi del Museo Egizio di Torino).

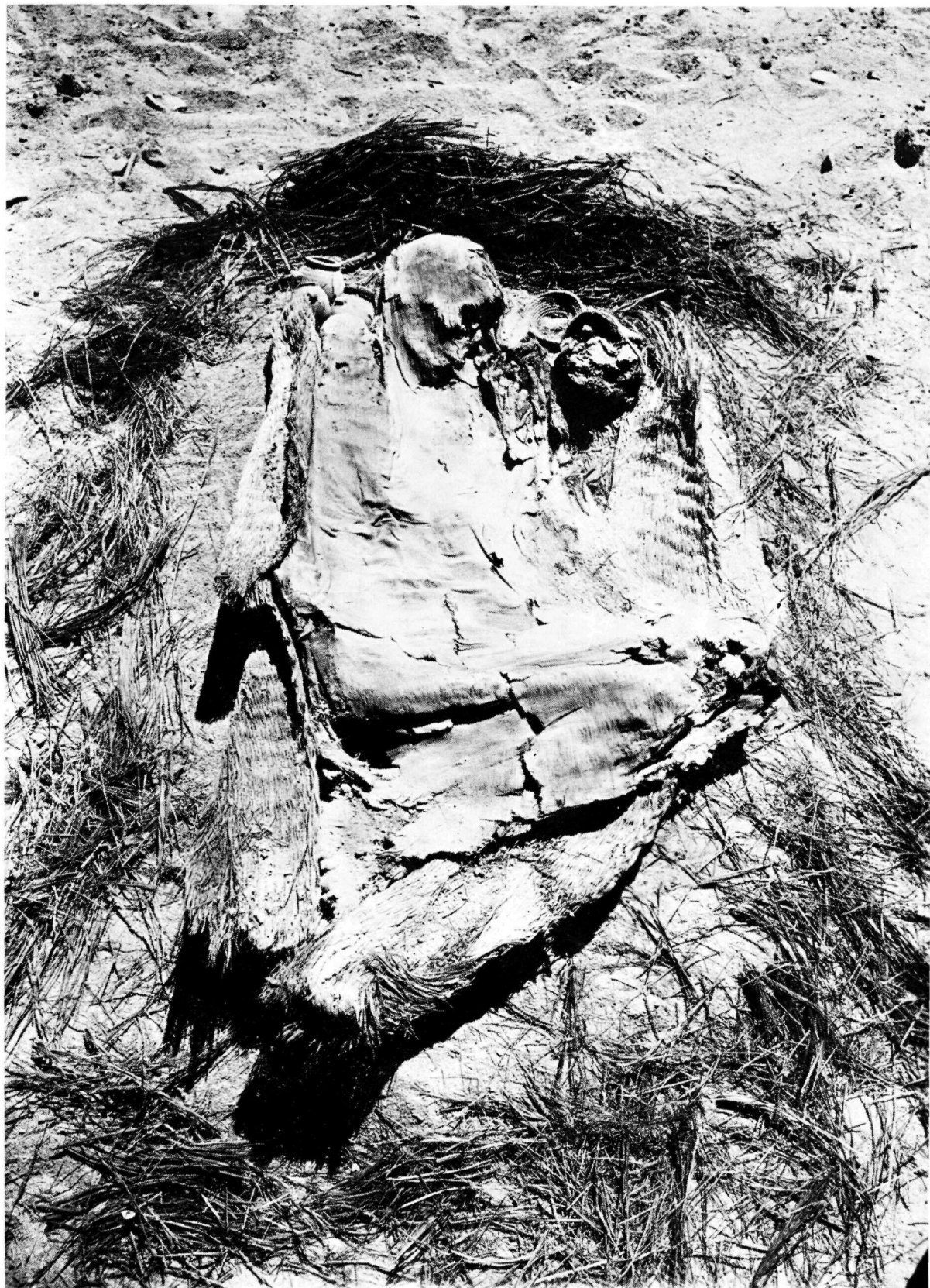

Sepoltura predinastica in stuoia e tela, a el-Ġebeleyn (Scavi del Museo Egizio di Torino).

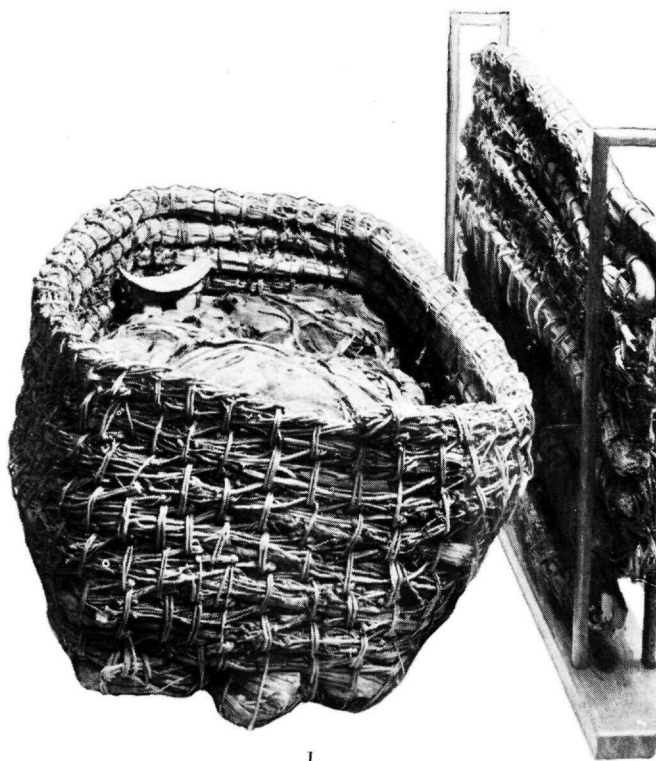

1



2

Sarcofago a cesto da Ṭarḥān, Cairo, Museo Egizio (Insieme e particolare).

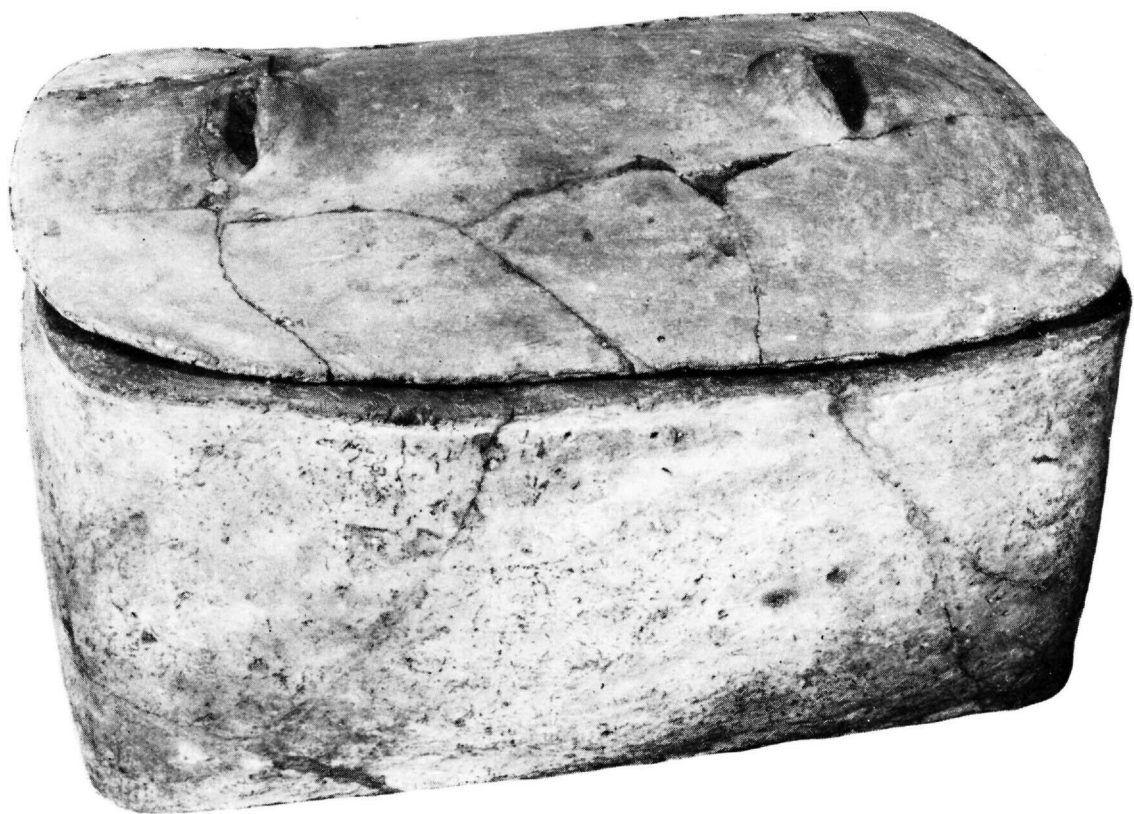

1



2



1



2

1) Coperchio di sarcofago di terracotta, da el-Ġebeleyn, Torino, Museo Egizio, n. Suppl. 15801; 2) sarcofago ovale di terracotta, da el-Ġebeleyn, al momento della scoperta.



1



2

Sepoltura in vaso a el-Ġebeleyn: al momento della scoperta (Scavi del Museo Egizio di Torino).



1



2

Sepulture in vaso da el-Ġebeleyn, Torino, Museo Egizio. - 1) Il vaso della tavola precedente, con mummia avvolta in bende; 2) vaso con cadavere smembrato.



1



2

Sarcofago ligneo (C 8). - 1) Lato est; 2) lato ovest.



1



2



3

Sarcofago ligneo (C 8). — 1) Estremità sud; 2) estremità nord; 3) interno, con cadavere strettamente legato e avvolto in bende.

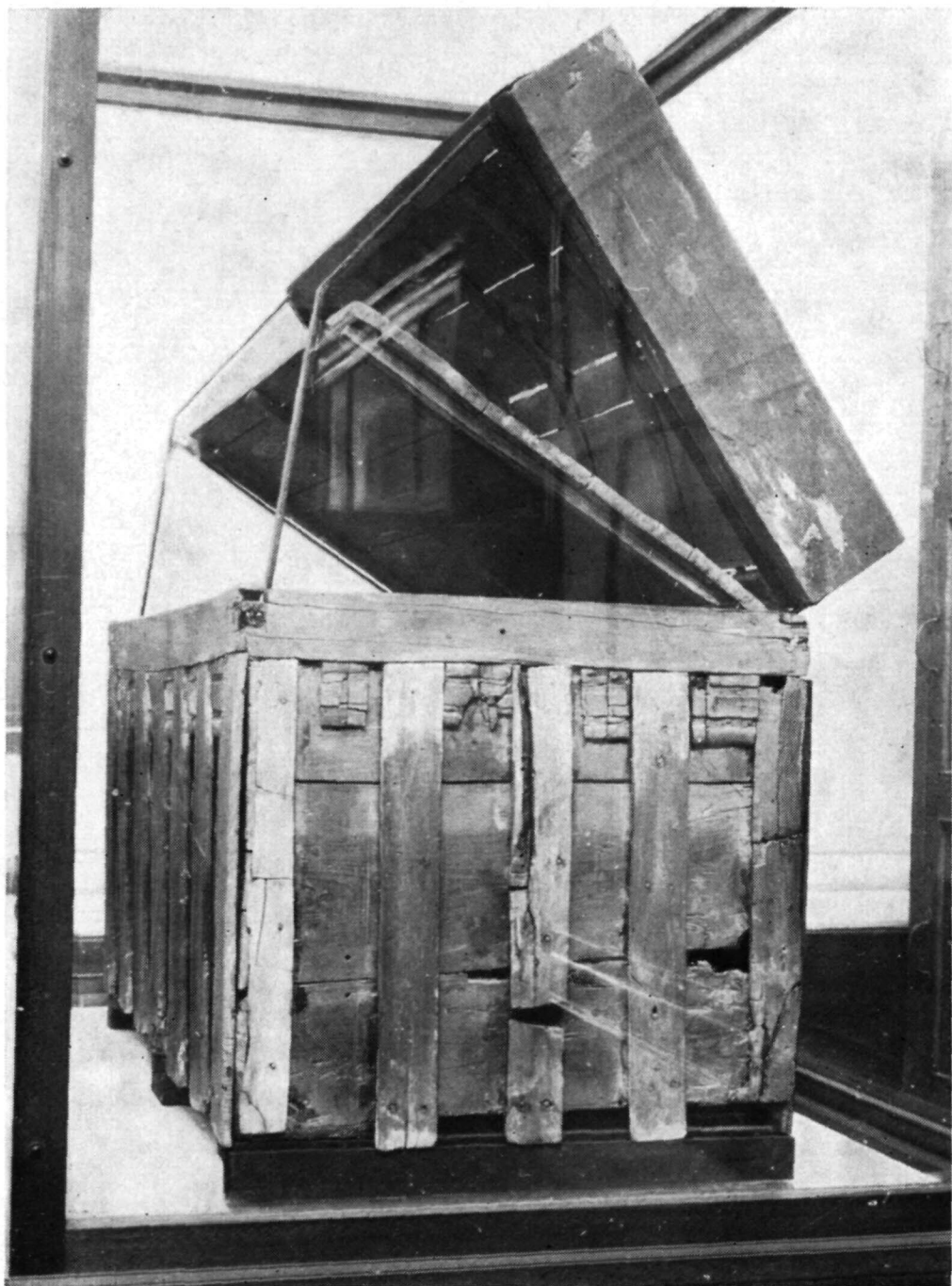

1



2

1) Sarcofago ligneo a nicchie con doppio coperchio (C 9); 2) porta lignea a rulli dalla tomba di *H'* a Tebe, Torino, Museo Egizio.

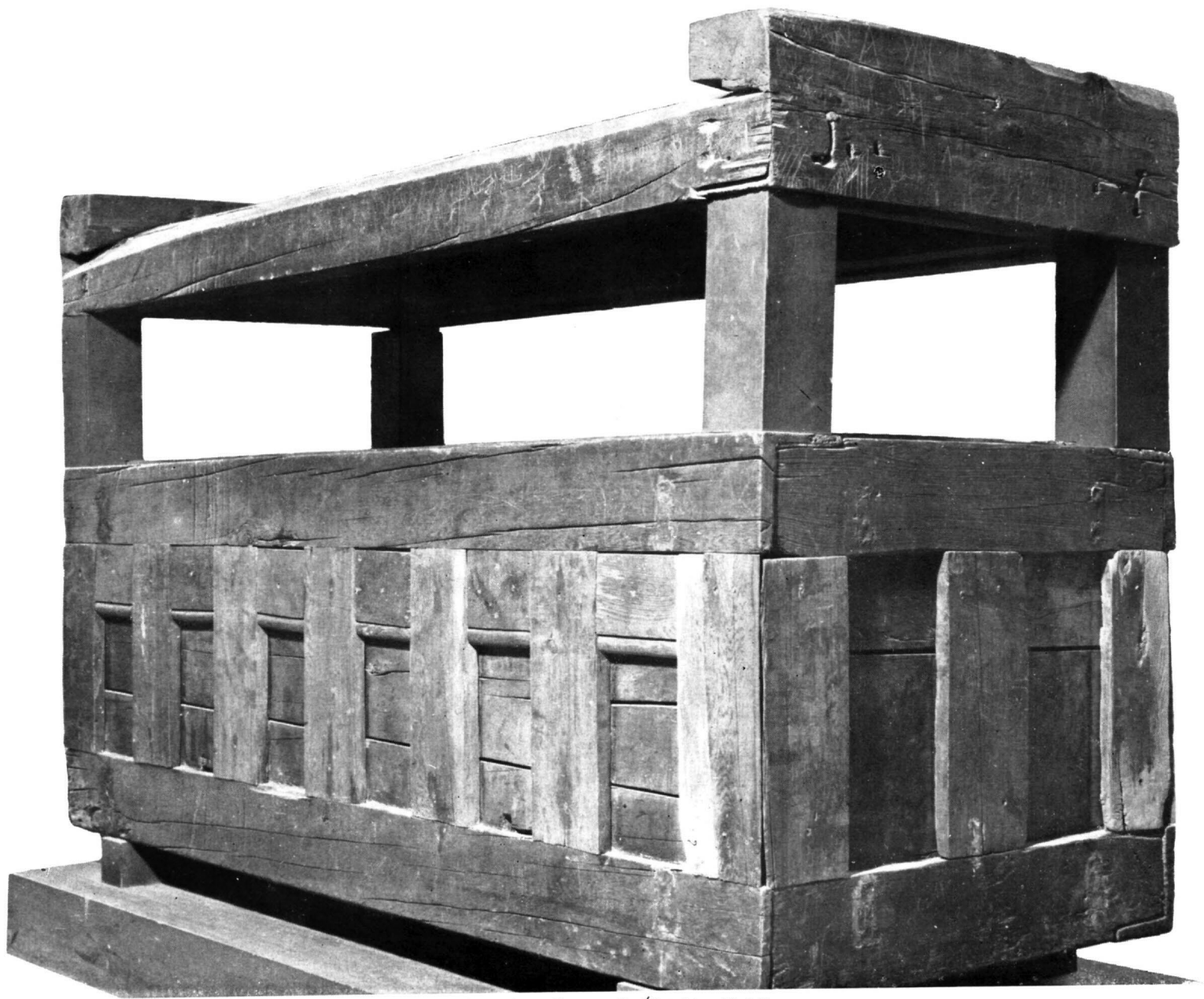

Sarcofago ligneo di *S>t-htp* (C 10).



1



2

Particolari costruttivi di sarcofagi lignei. — 1) Coperchio con cucitura a mortasa nascosta e lingue piatte (C 39); 2) interno di coperchio a volta (C 8).

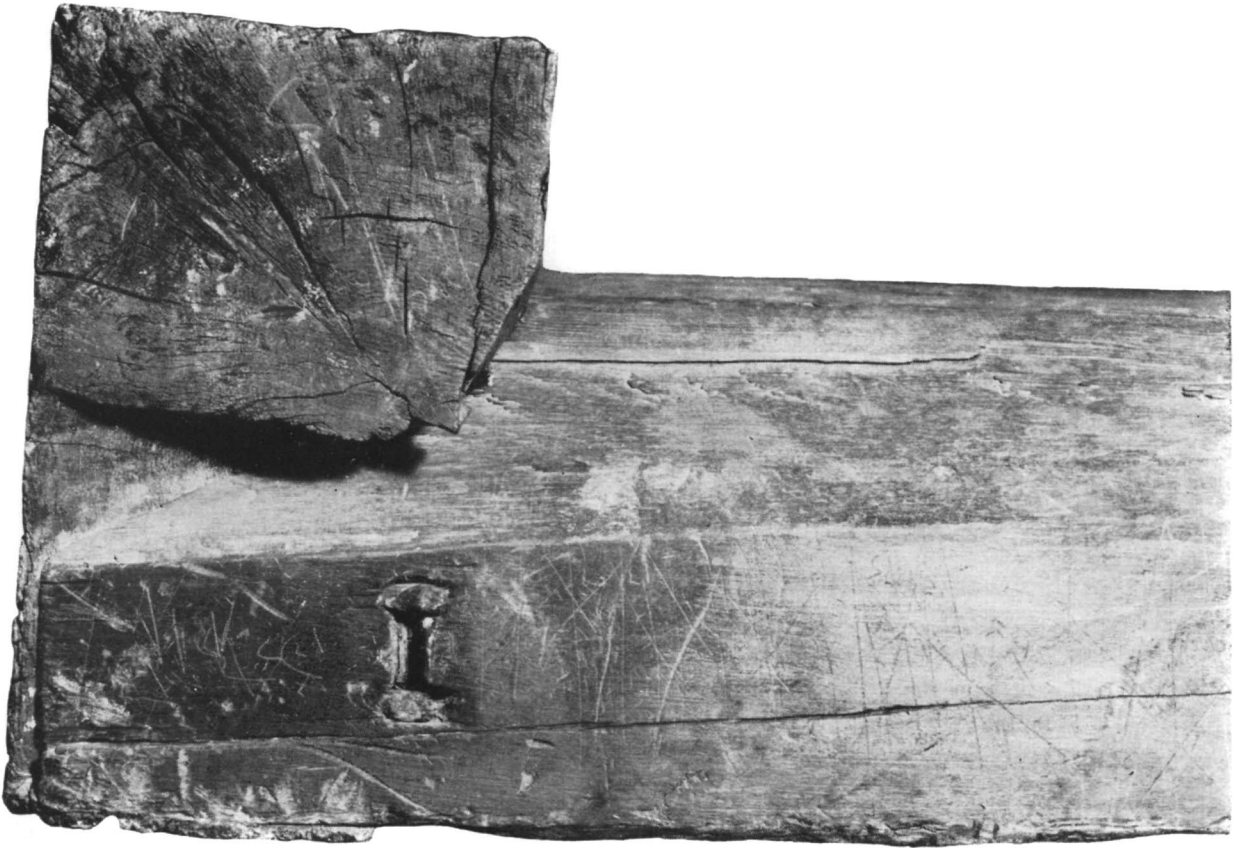

1

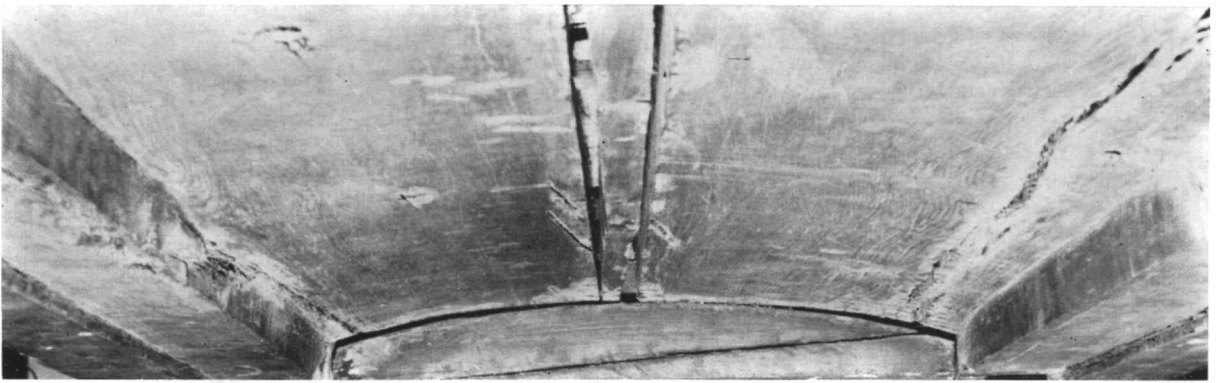

2

Particolari costruttivi di sarcofagi lignei. Coperchio del sarcofago di *Šš;t-htp* (C 10). - 1) Esterno; 2) interno.



1

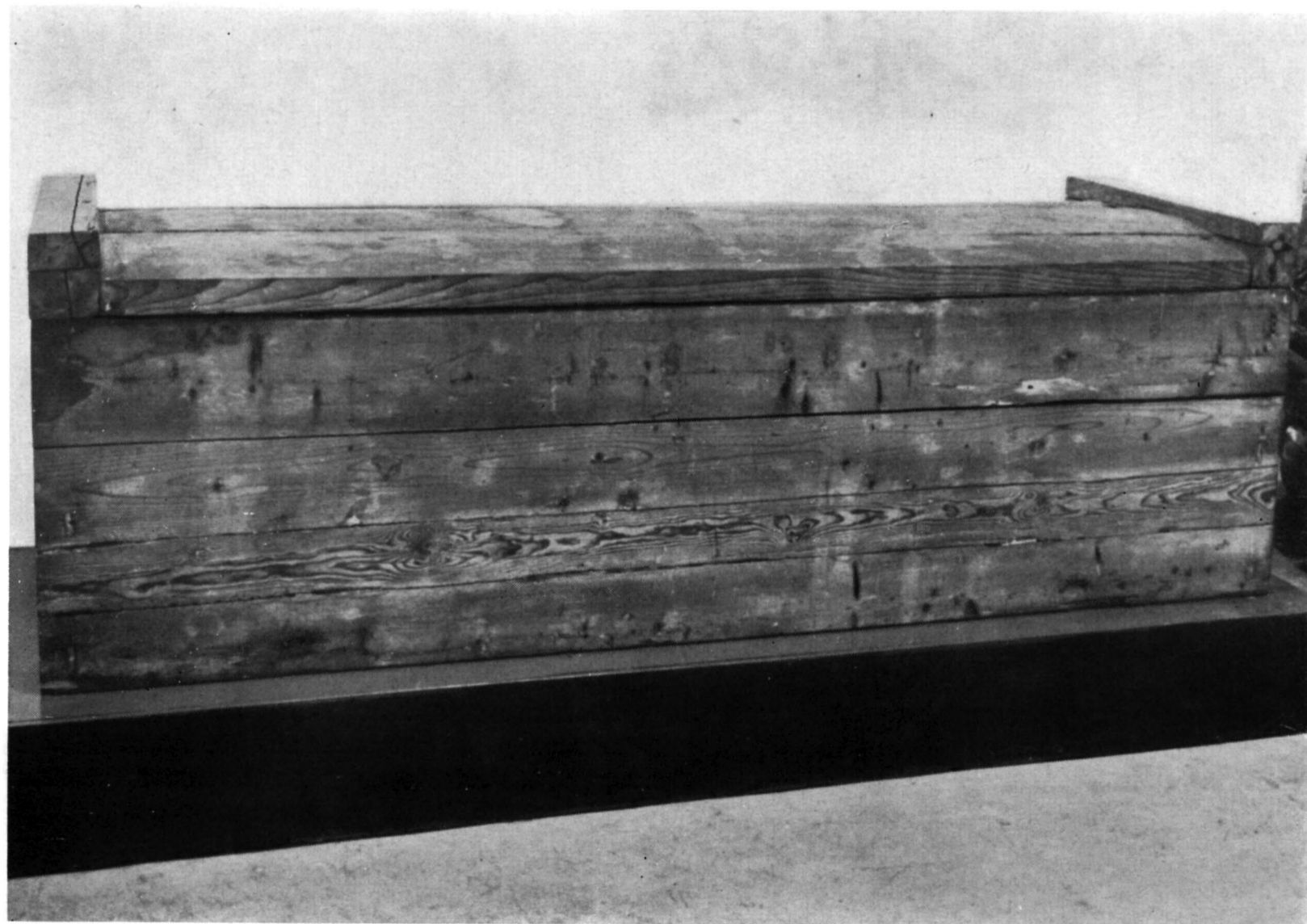

2

Doppio sarcofago ligneo. – 1) Cassone esterno (C 40); 2) cassa interna (C 41).

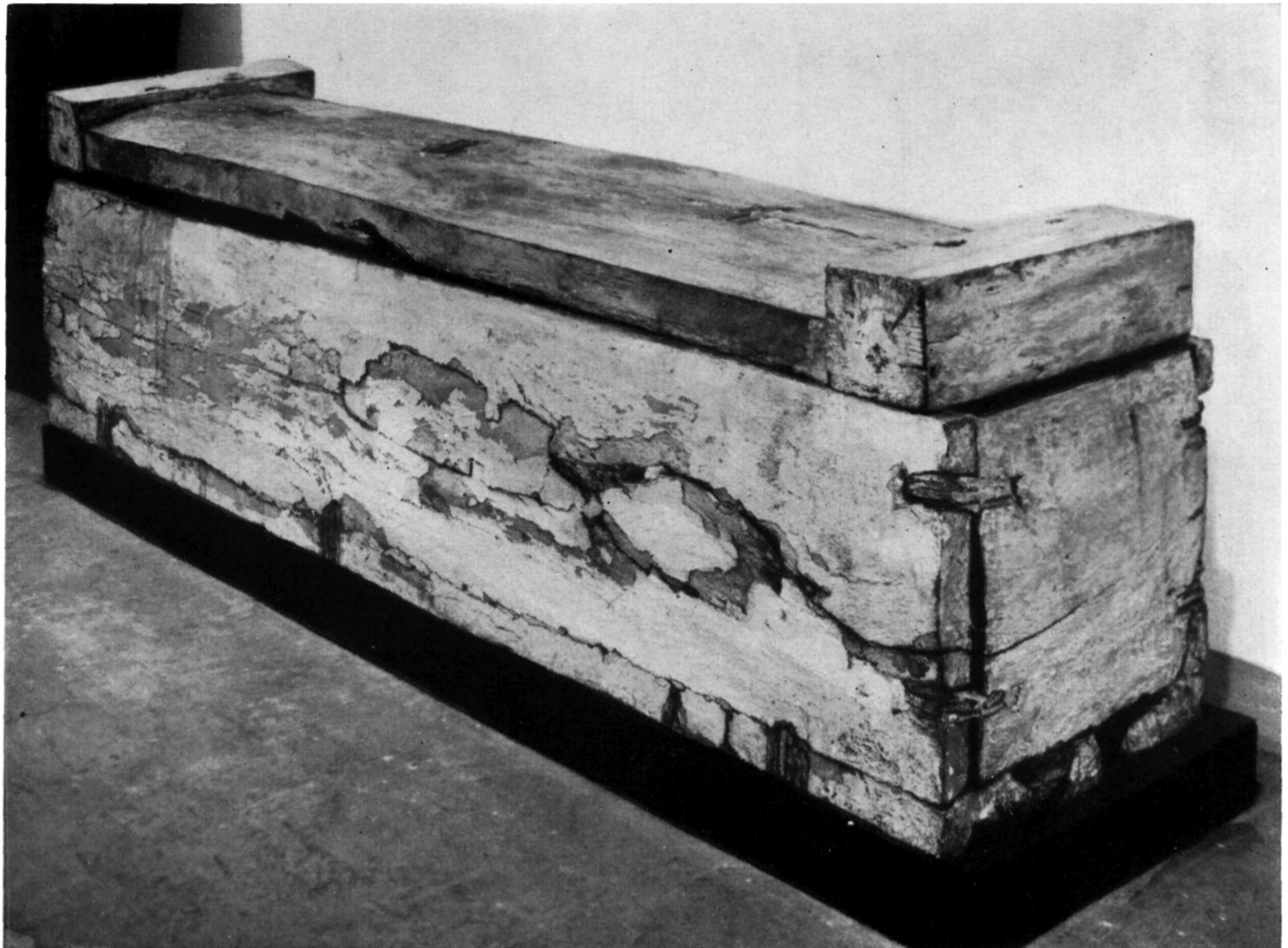

1



2

Sarcofagi lignei. – 1) Costruito con assi irregolari (C 39); 2) tagliato in un tronco di sicomoro (C 42).

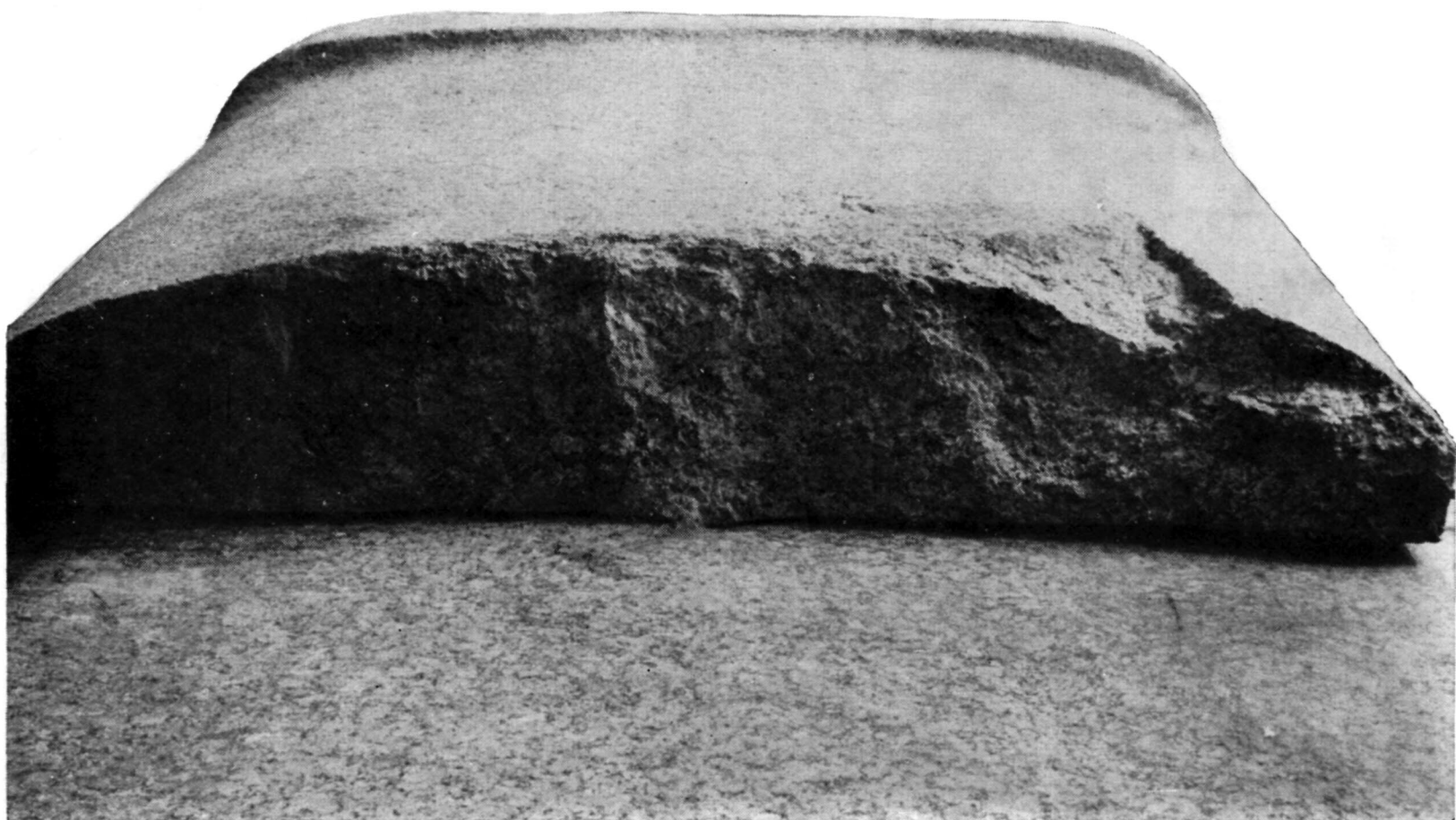

1



2

1) Sarcofago non finito di *Dd.f-Hr* (B 10); 2) sarcofago di *Dw'-n-R'* (B 20).

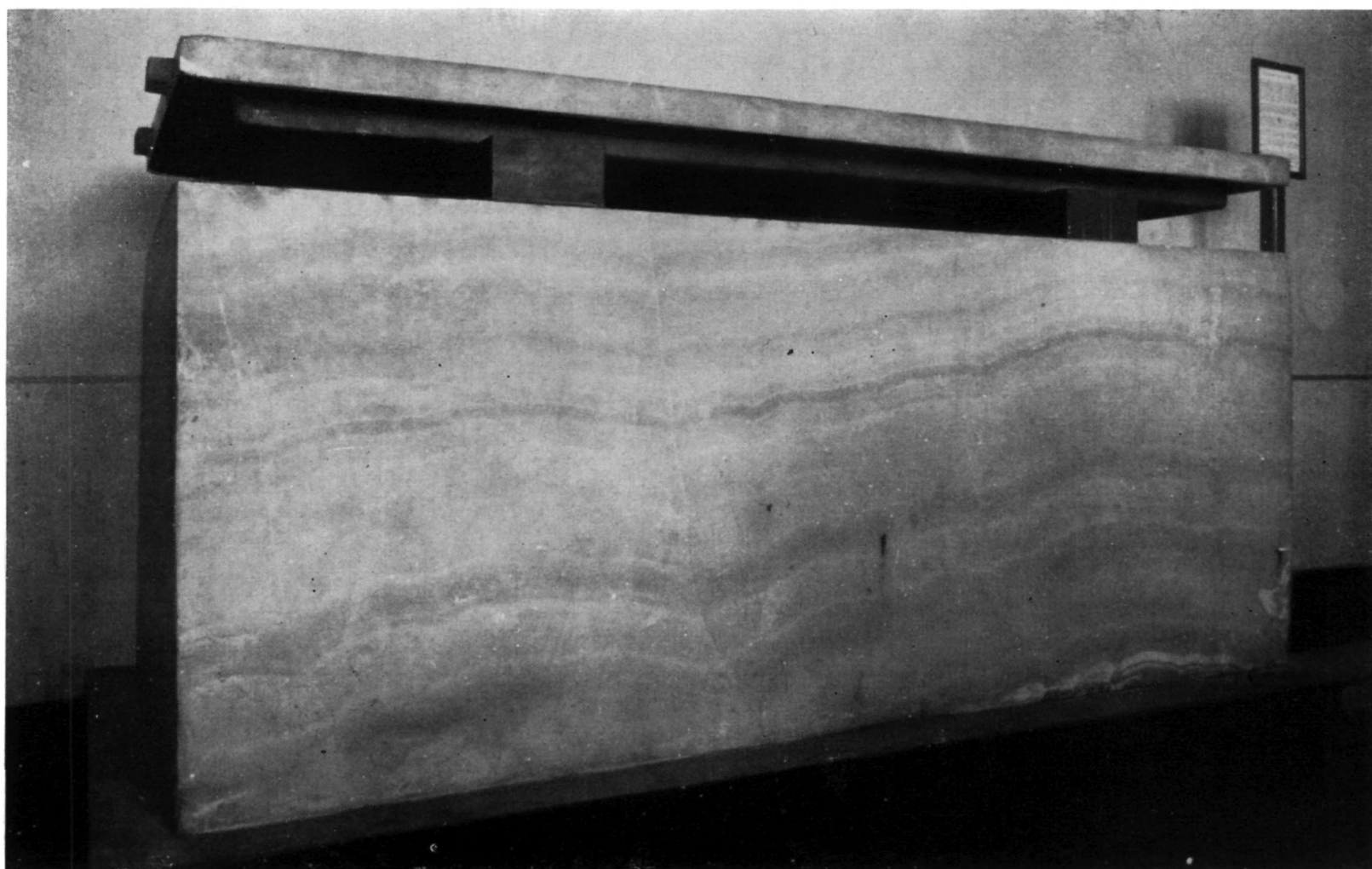

1



2

Sarcofag a cassa rettangolare liscia, con coperchio piano. — 1) Sarcofago di *Htp-hr.s* (B 9); 2) sarcofago anonimo (B 29).

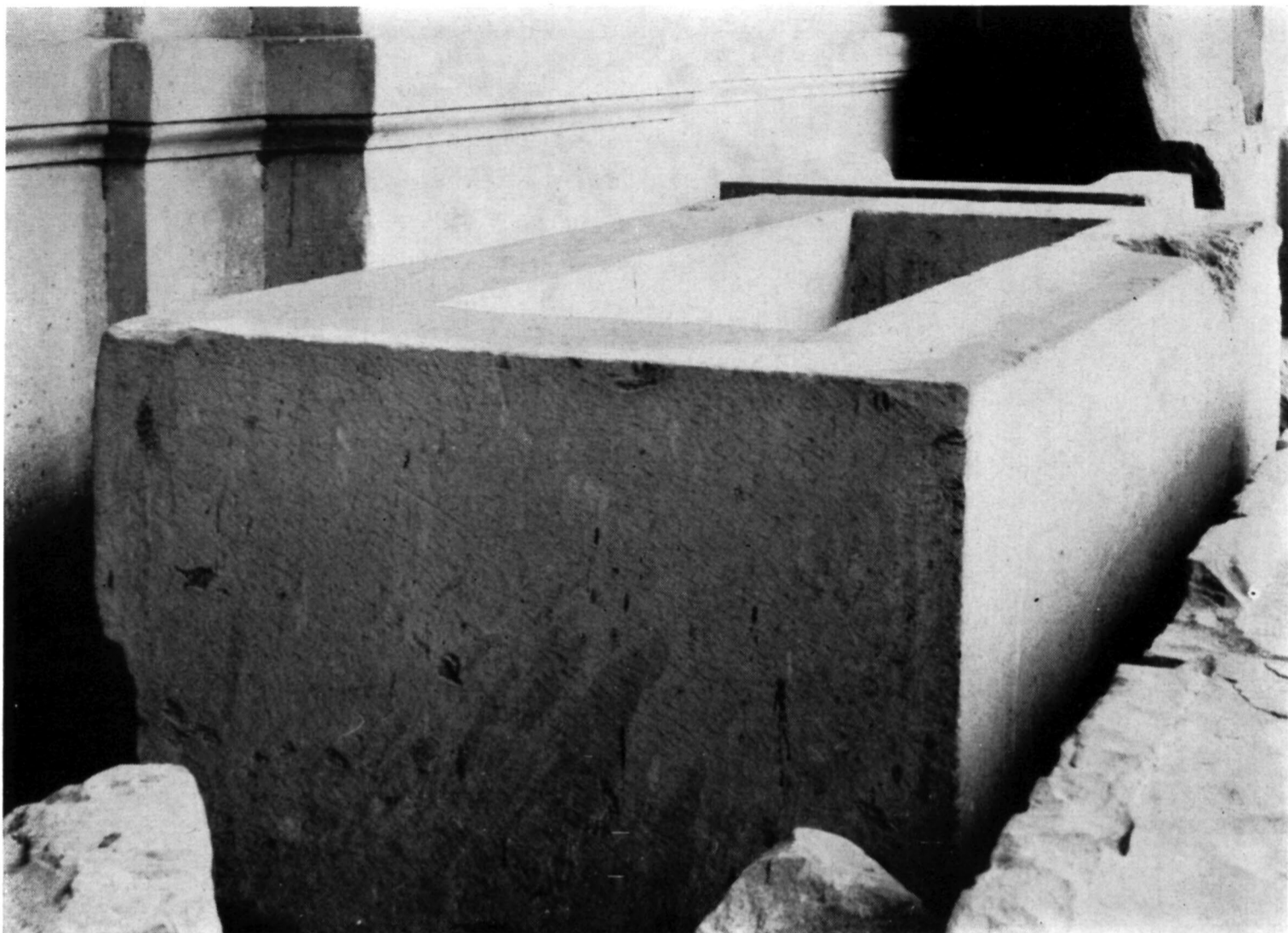

1



2

Sarcofagi a cassa liscia. - 1) Di *H'i.f-Snfrw* (B 38); 2) di *K'-w'b* (B 12).



1

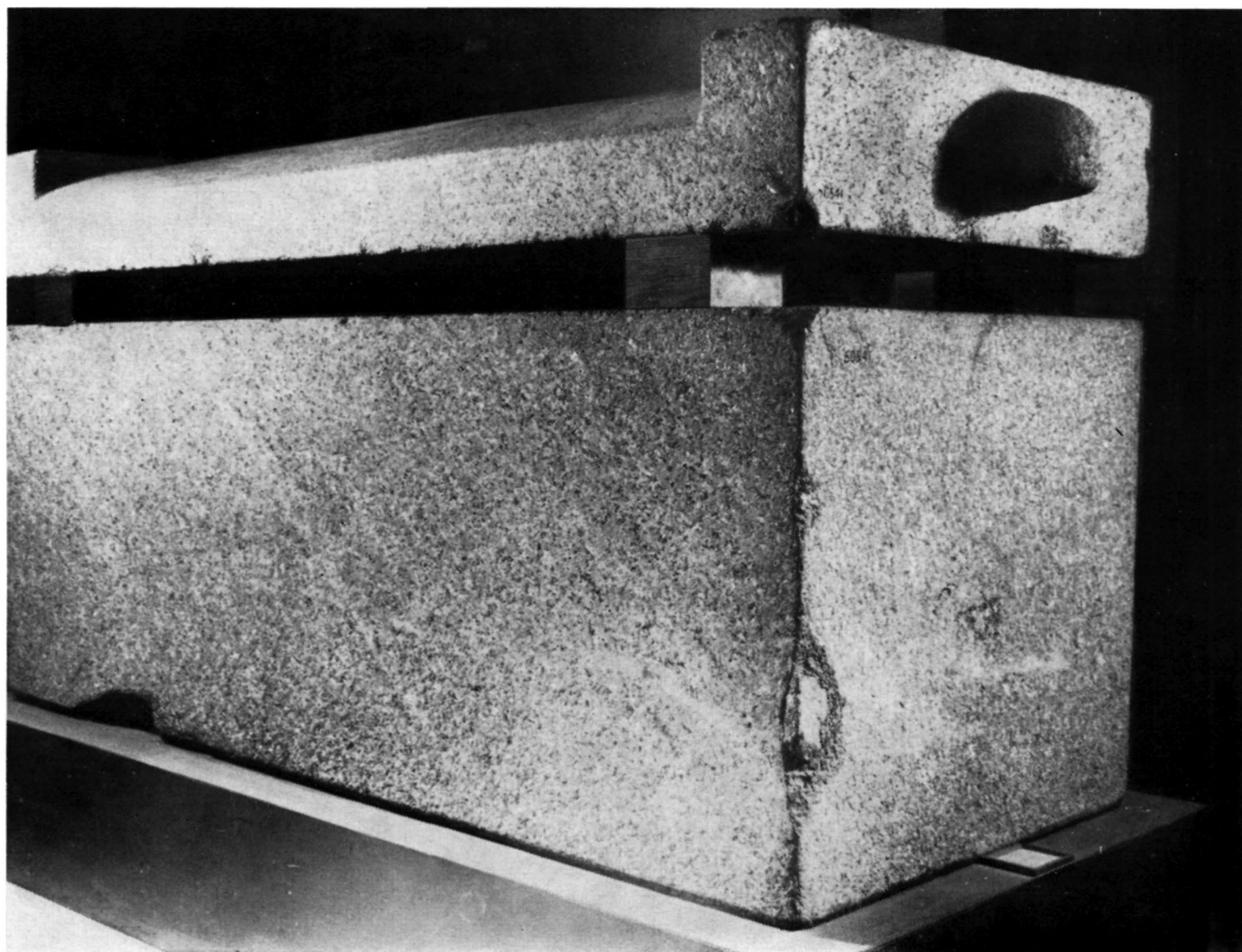

2

Coperchio a volta. — 1) Determinativo del *krst*, da una stele da el-Ġebeleyn, Torino, Museo Egizio, n. Suppl. 14092; 2) sarcofago di *Ššm-nfr* (B 43).

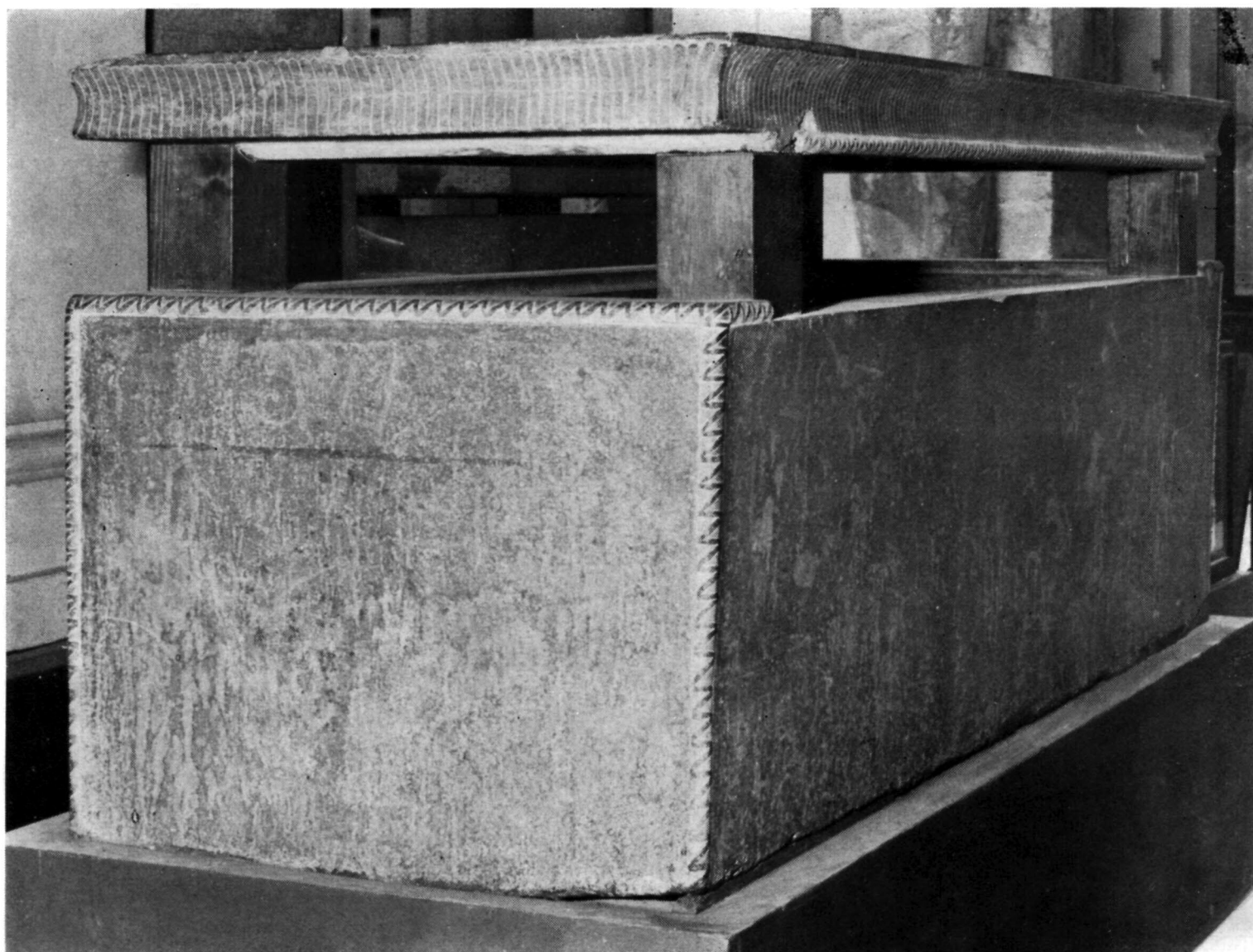

1

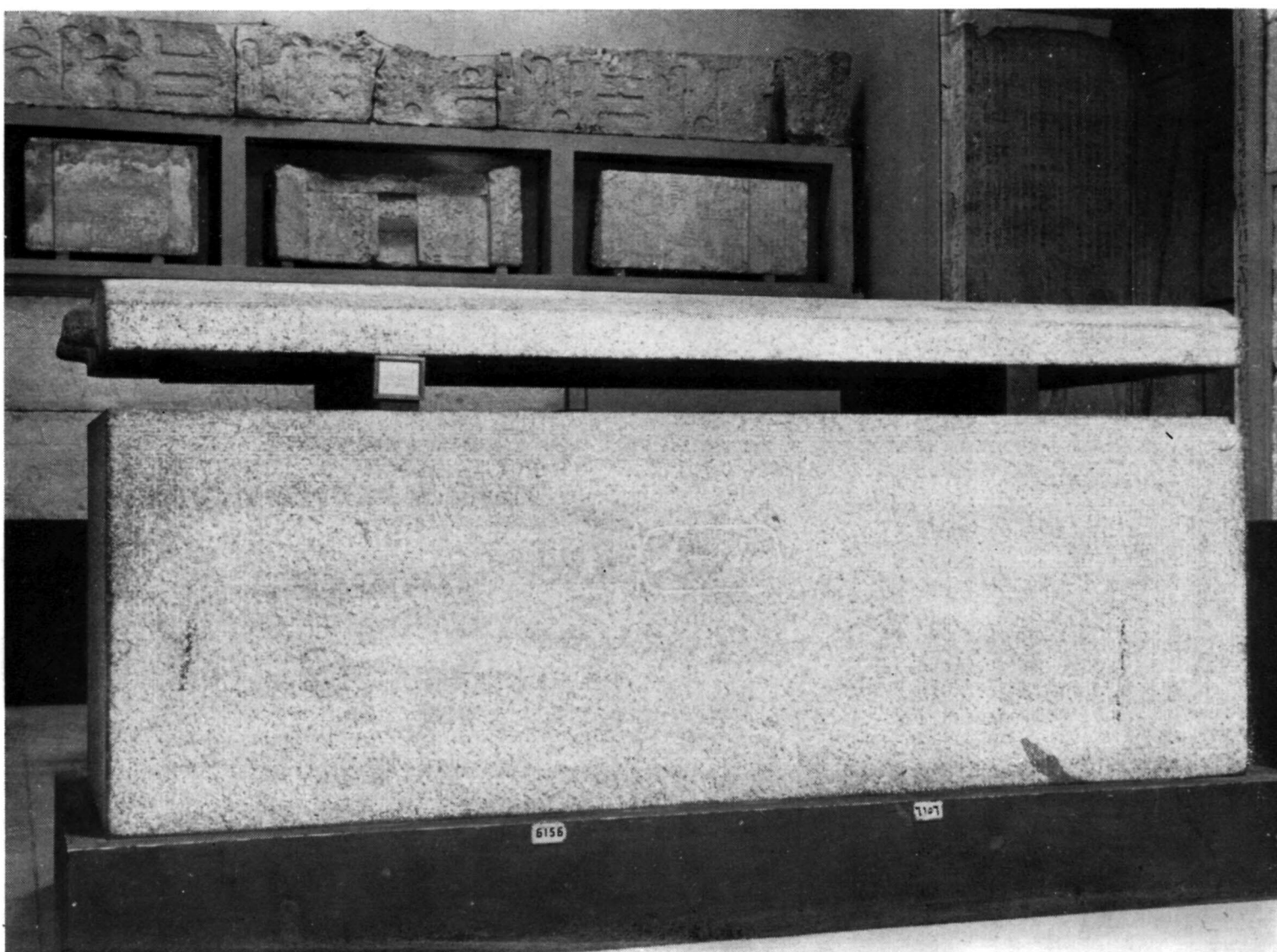

2

1) Coperchio a gola, sarcofago di *Špśś-Pth* (B 52); 2) coperchio piano con spigoli arrotondati, sarcofago di *Dd.f-Hwfw* (B 14).

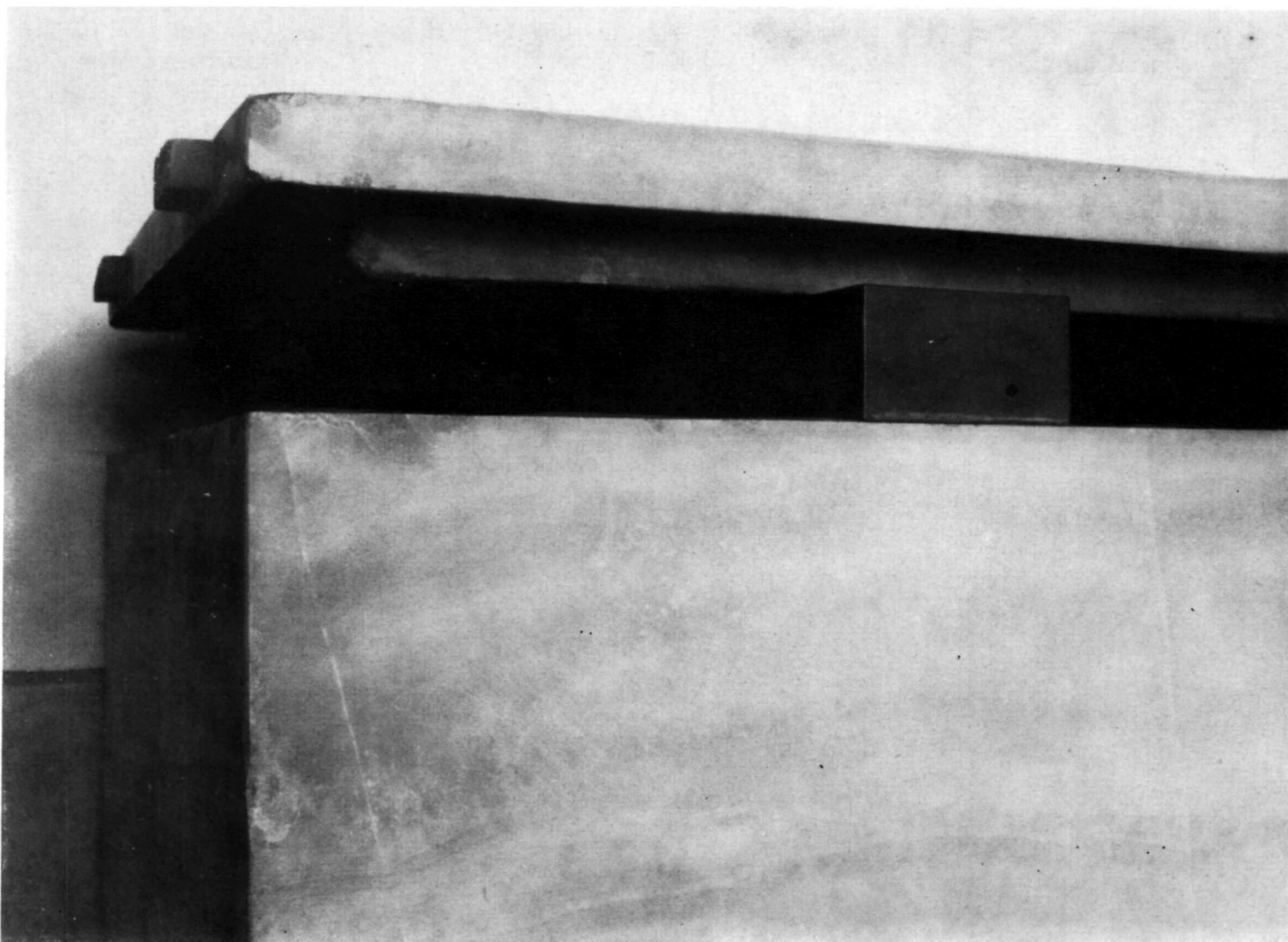

1



2

1) Chiusura di tipo C 1, sarcofago di *Htp-hr.š* I (B 9); 2) chiusura di tipo B, sarcofago anonimo (B 29).

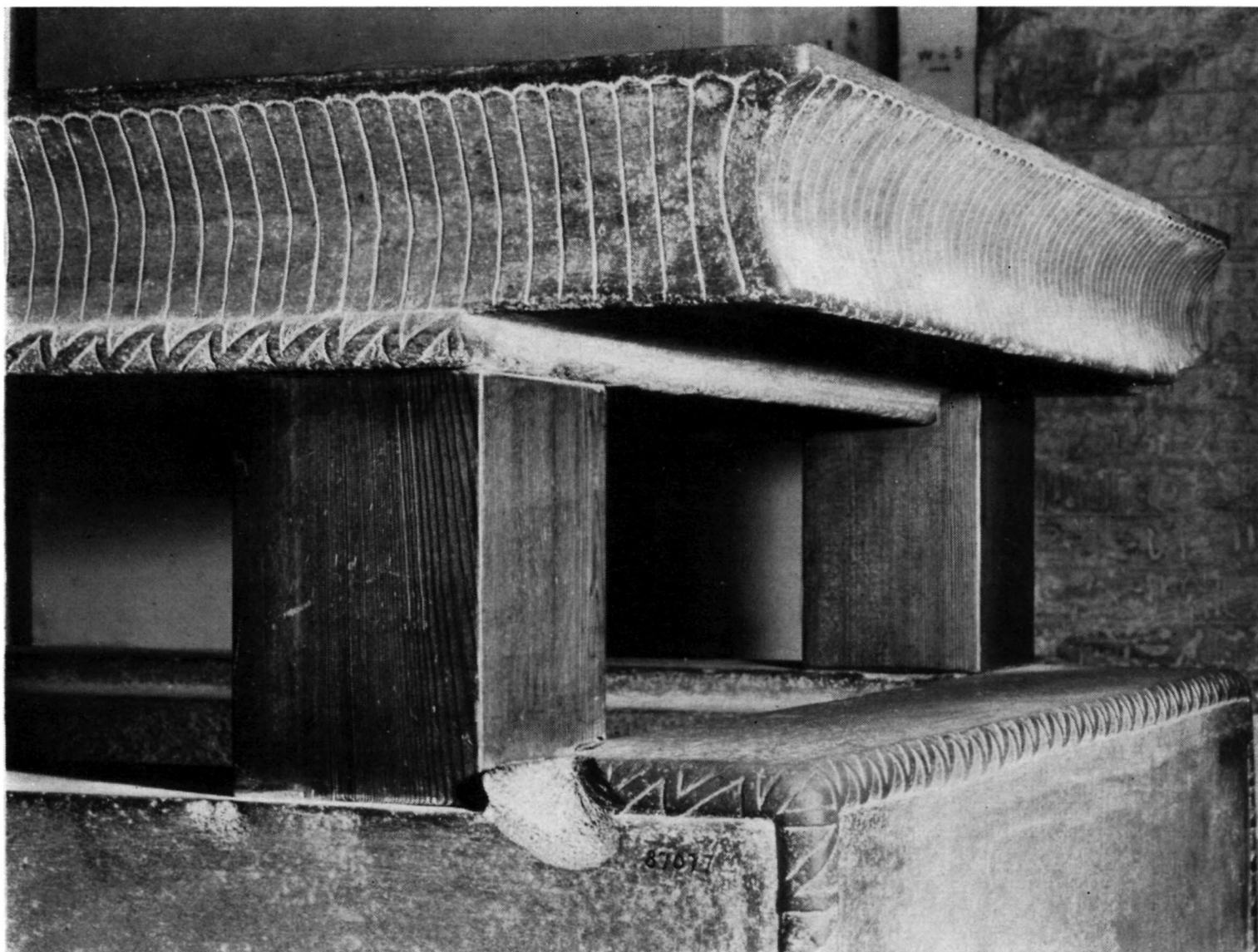

1

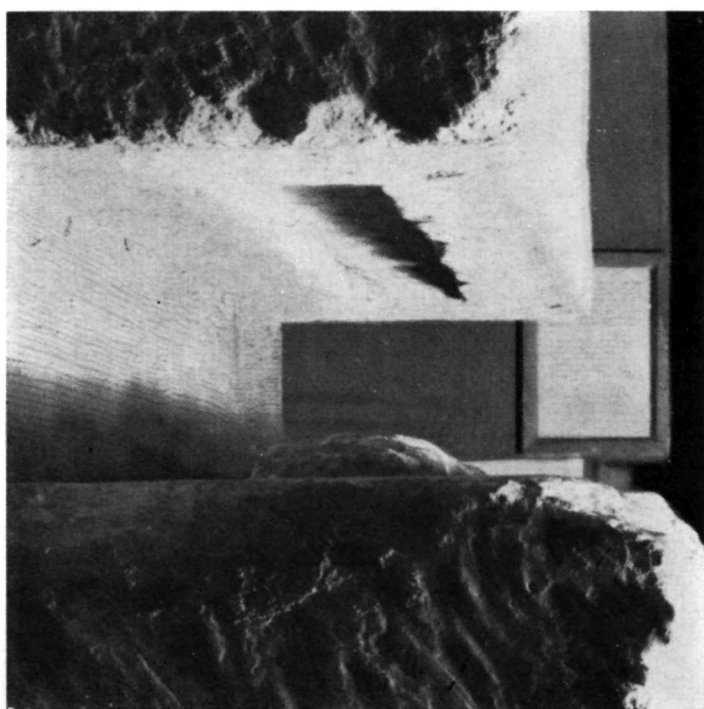

2

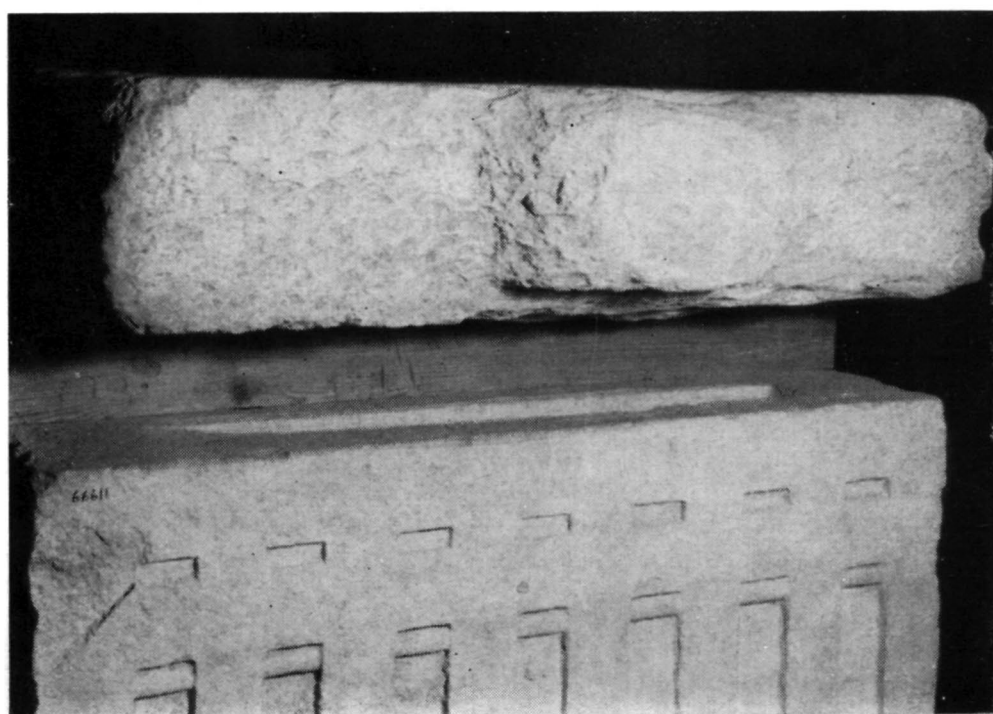

3

1) Chiusura di tipo C 3, sarcofago di Špšš-Pth (B 52); 2-3) particolari di una chiusura di tipo A 2, sarcofago anonimo (B 35).

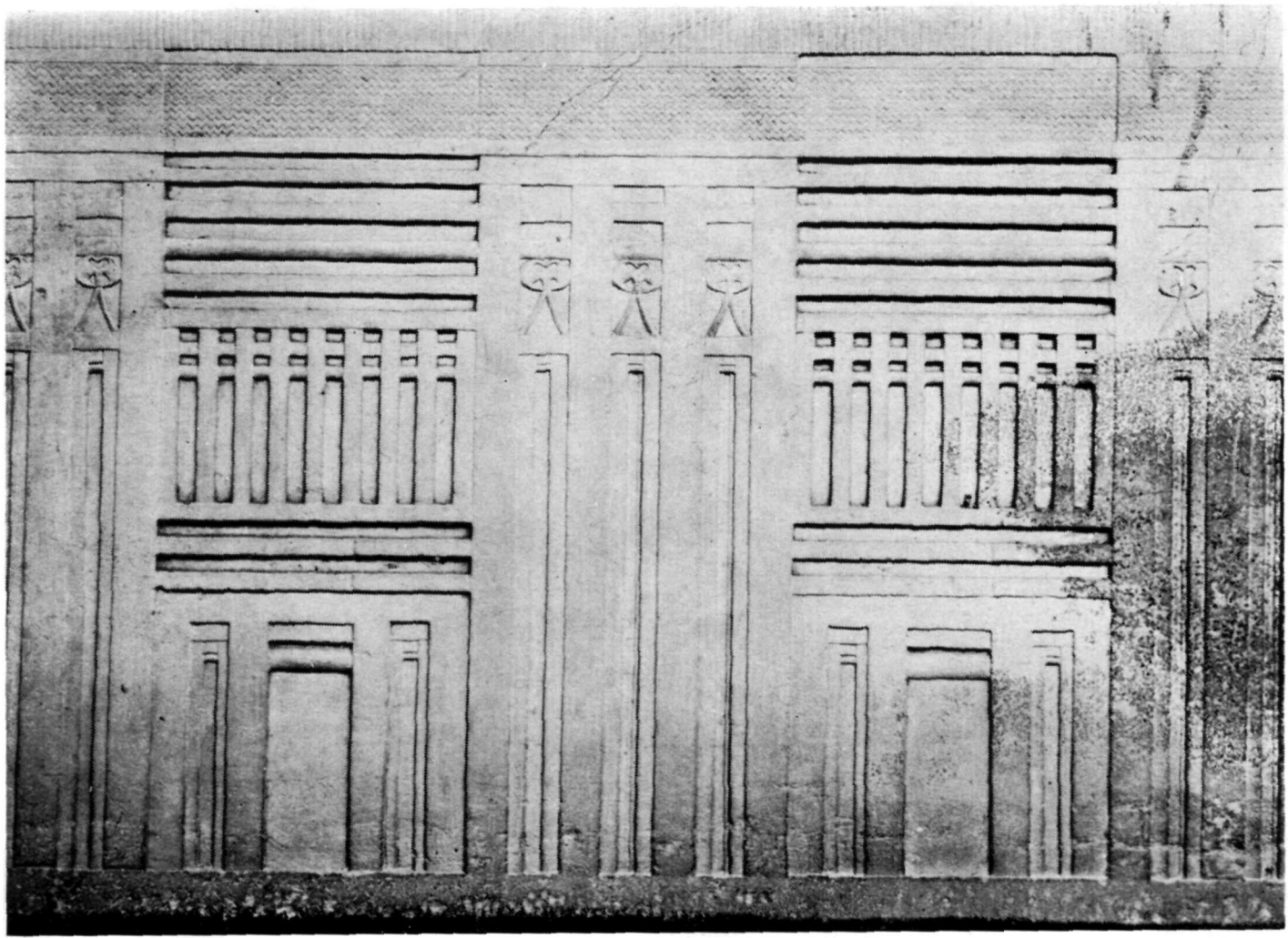

I

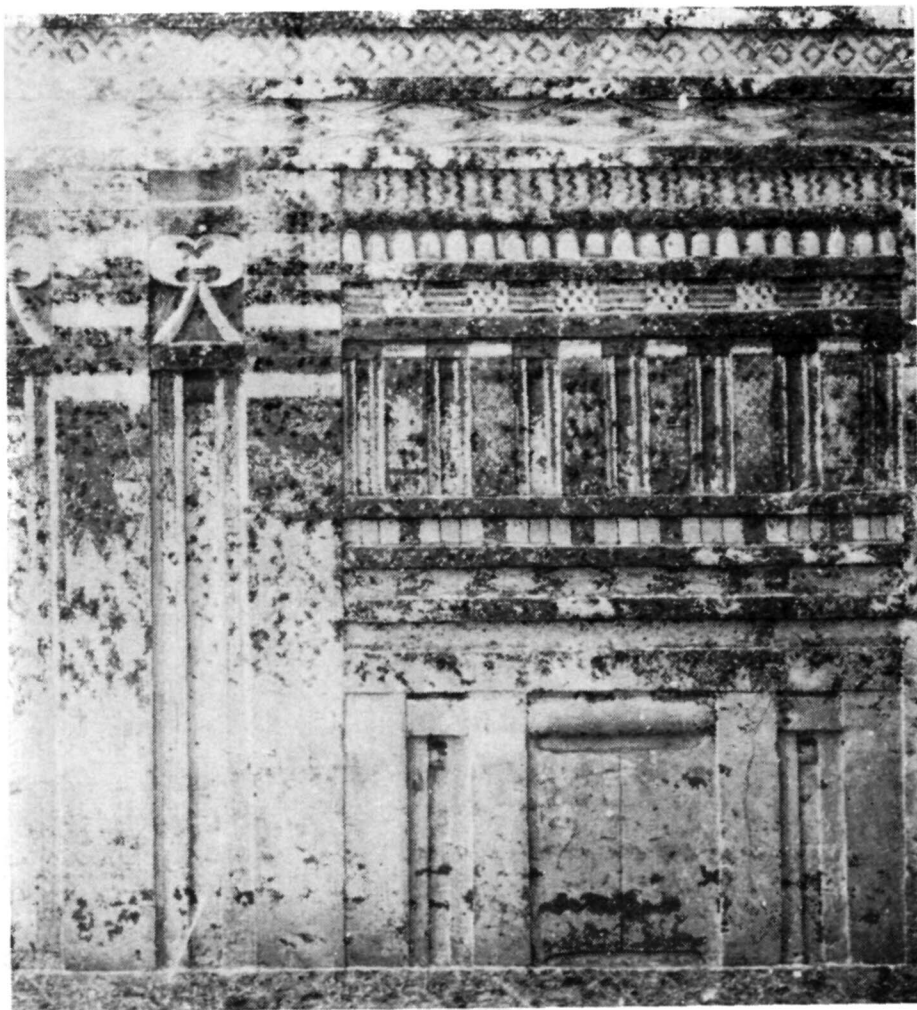

2

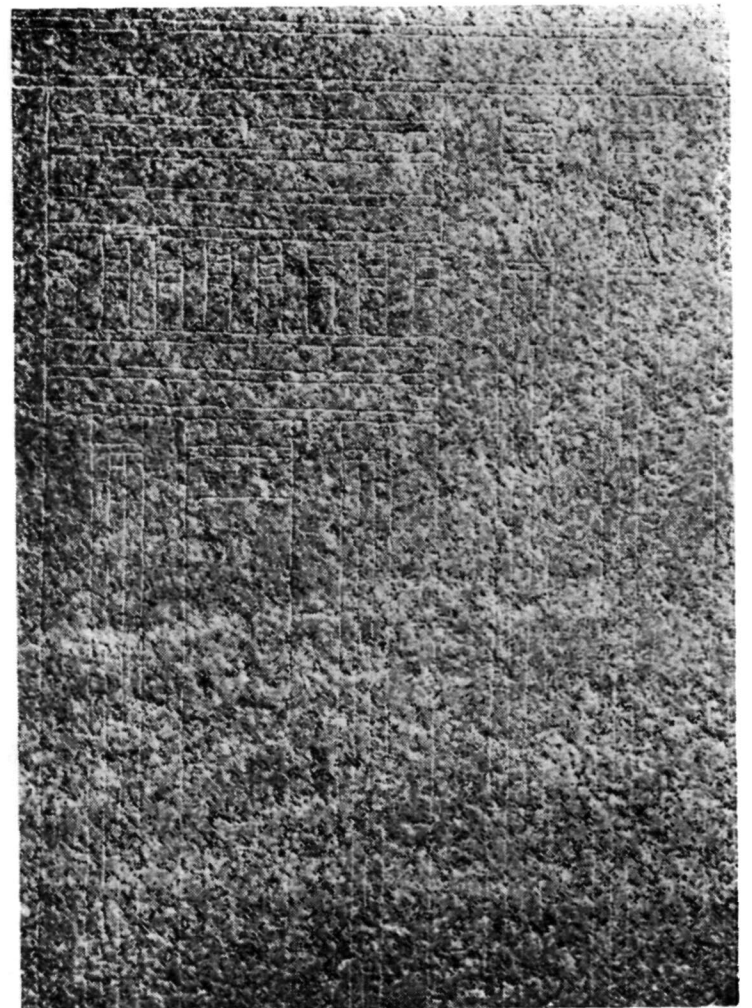

3

«Porte» monumentali di tipo 1. - 1) Sarcofago di *R'-wr* (B 40); 2) sarcofago anonimo (B 33); 3) sarcofago di *Dd.f-Hwfw* (B 14).

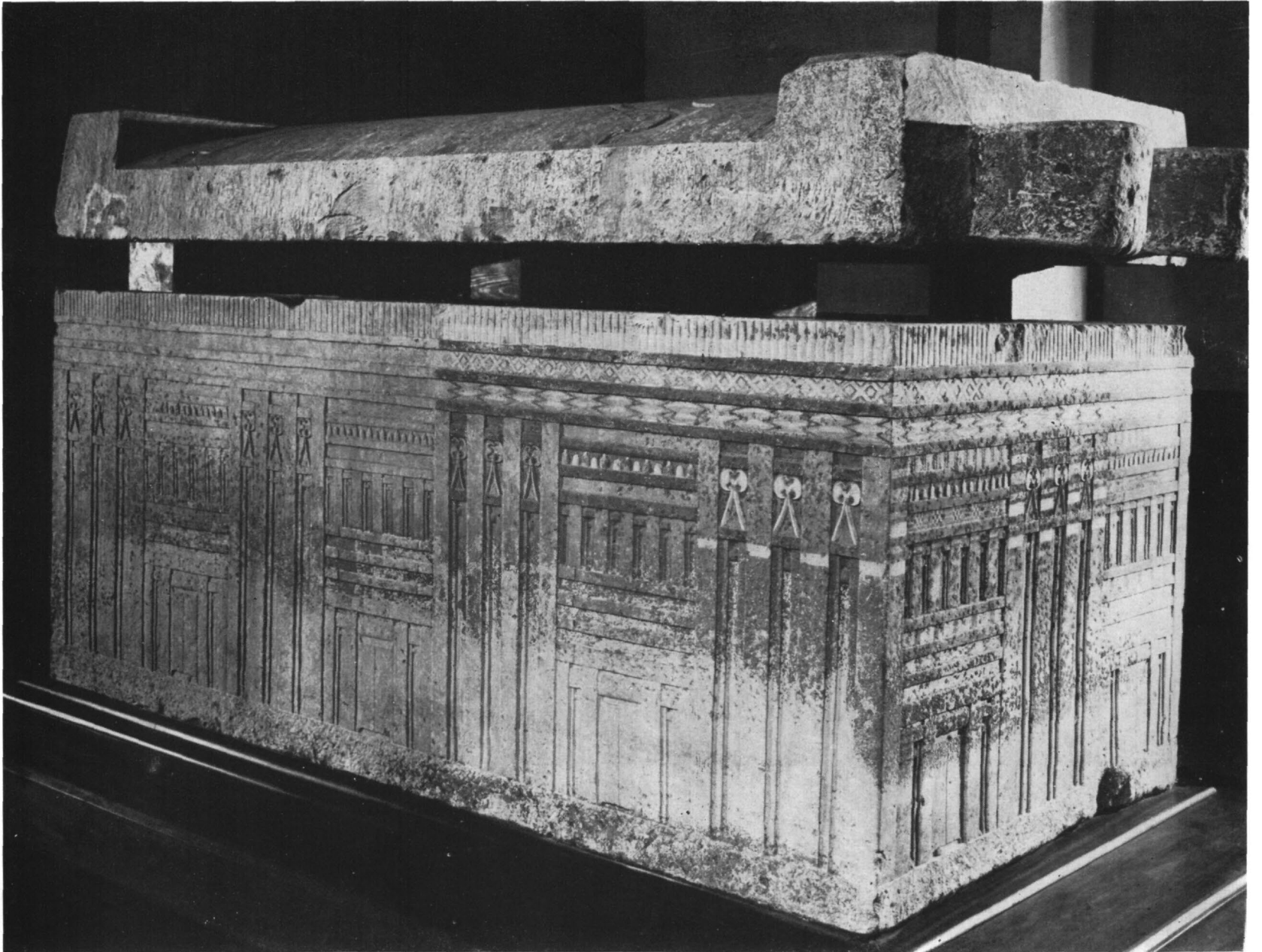

Sarcofago anonimo (B 33).

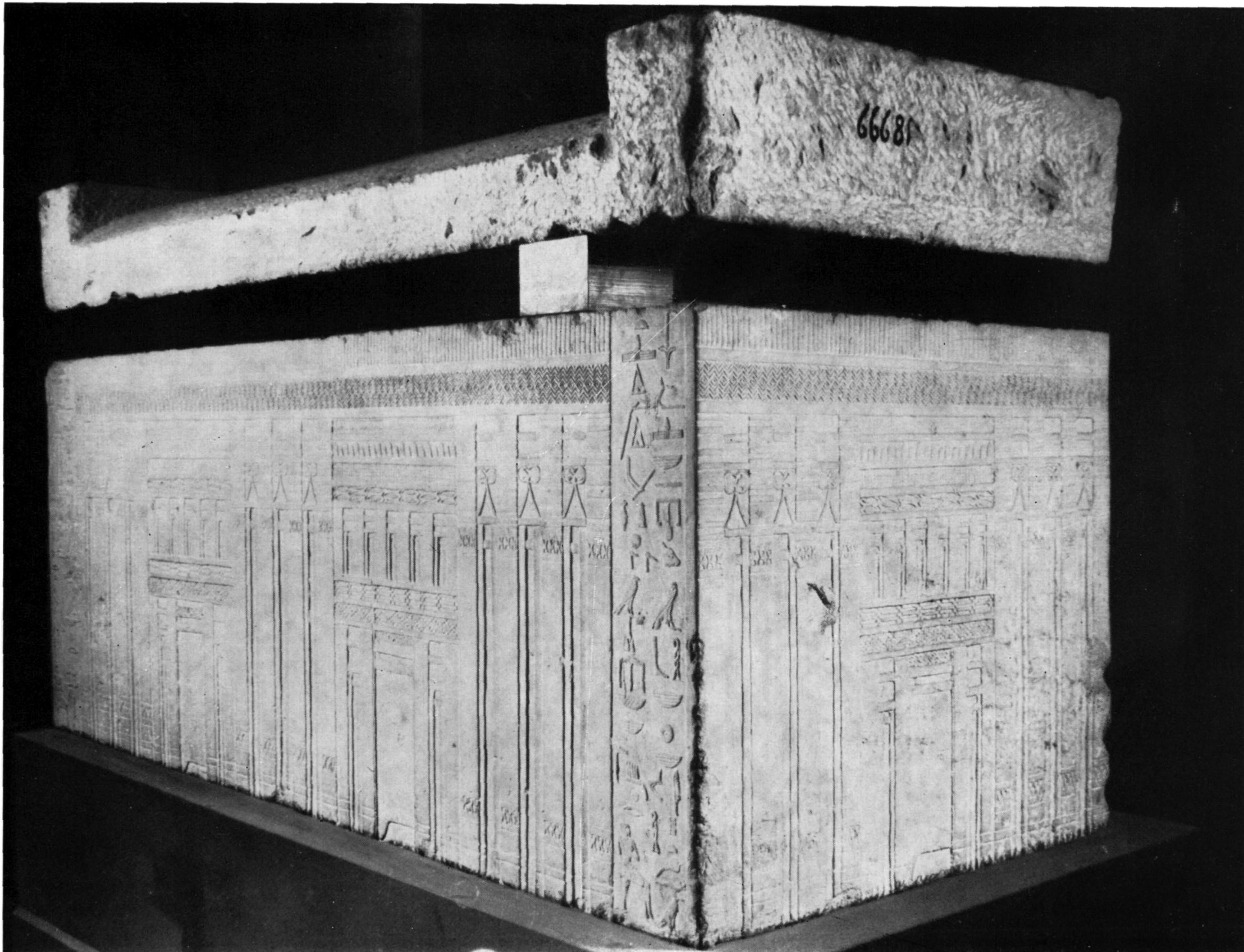

Sarcophago di *Pth-šdf*, (B 47).

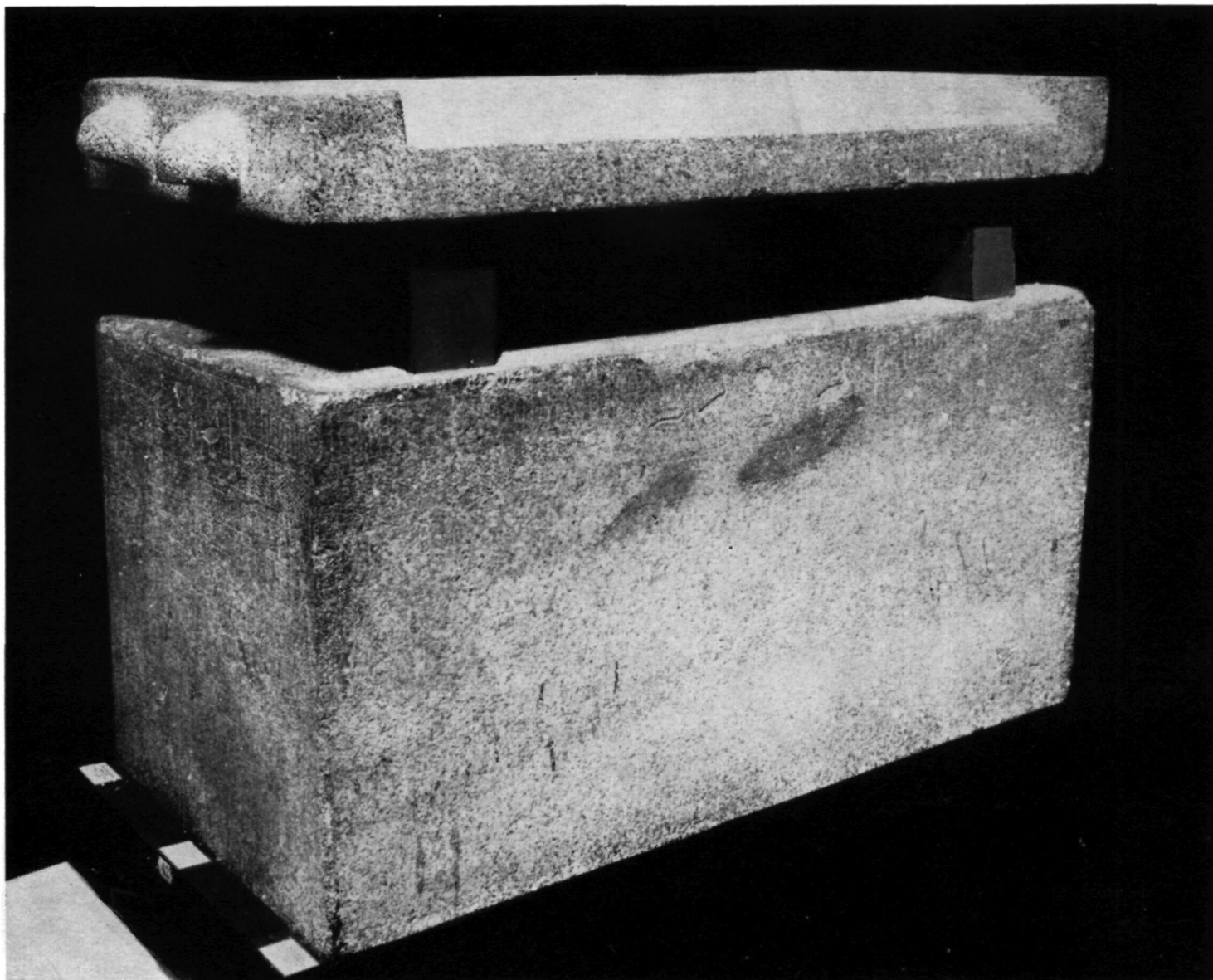

1



2

1) Sarcophago di *Hr-b',f* (B 11); 2) sarcophago di *K'-m-šhm* (B 13).



1

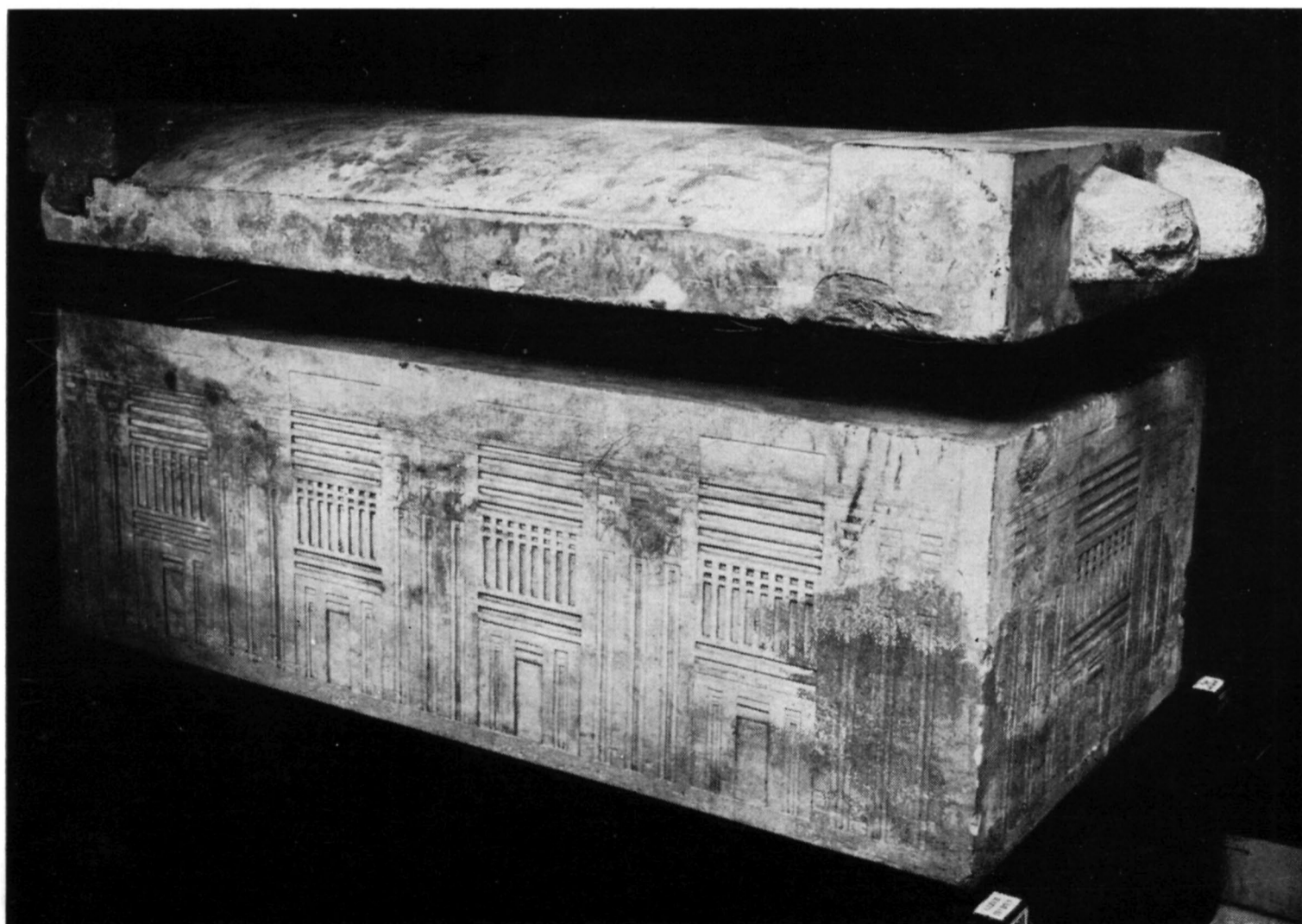

2

1) Sarcophago di *Hwfw-nh* (B 15); 2) sarcophago di *R'-wr* (B 40).

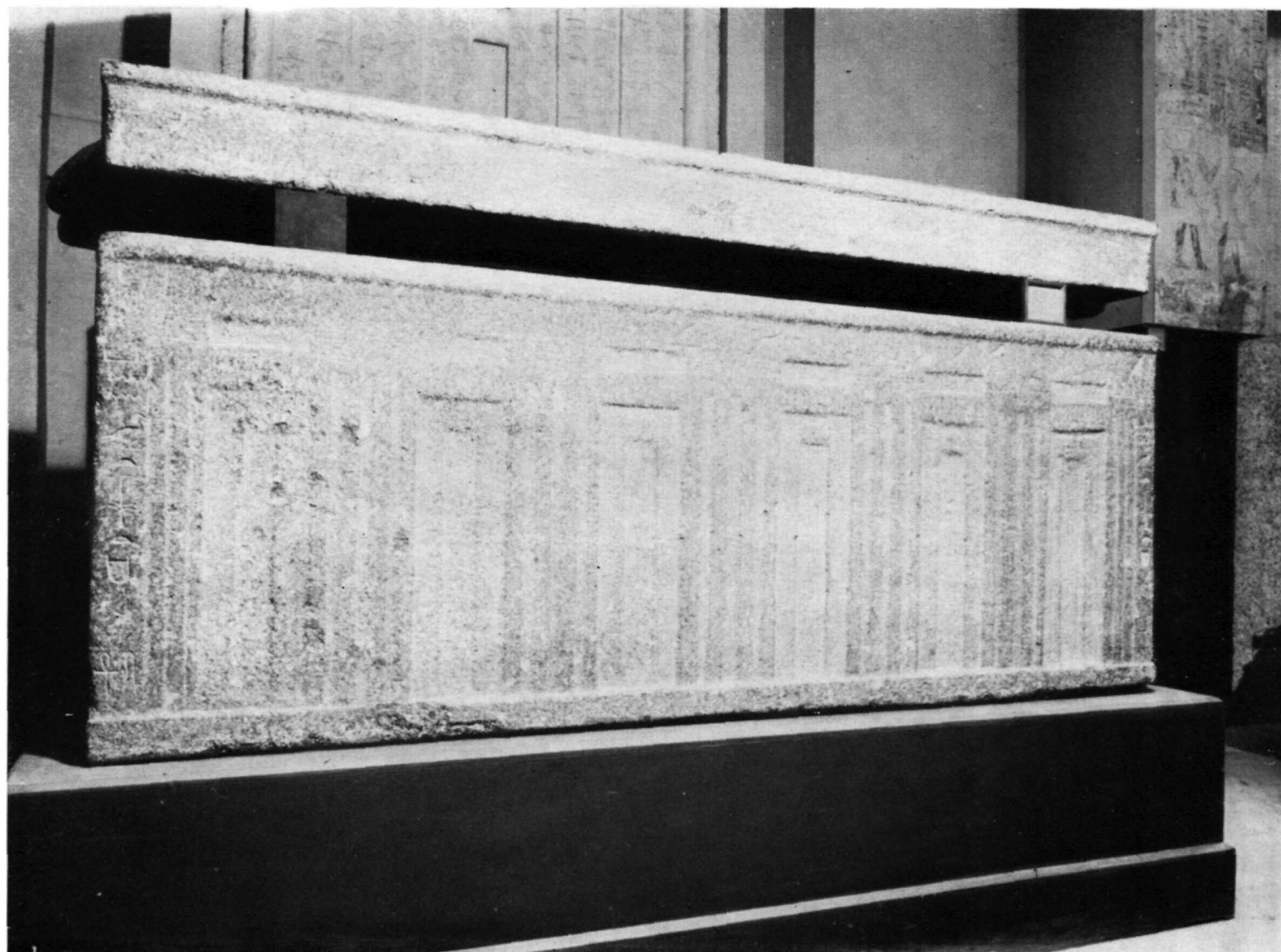

1

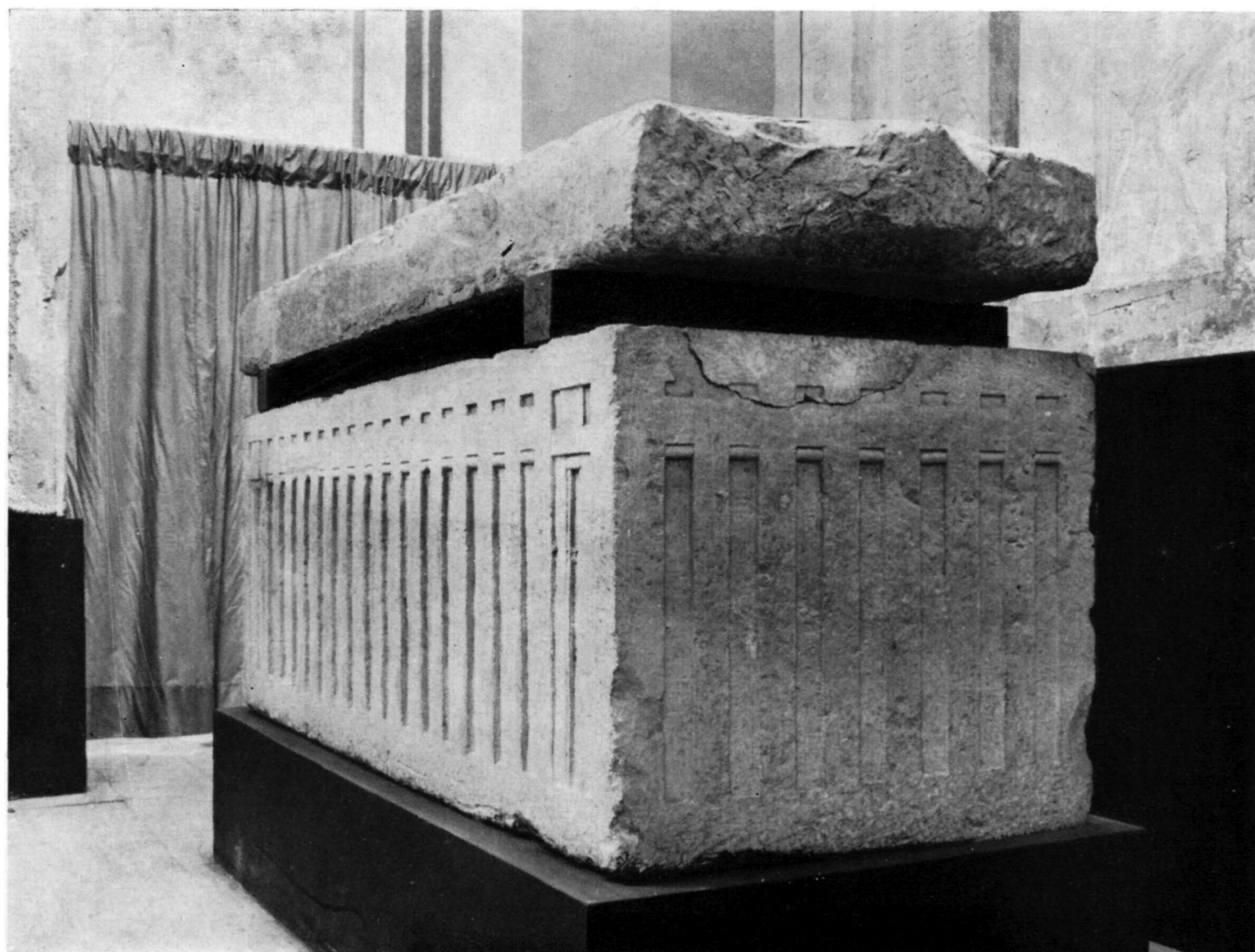

2

1) Porte di tipo 2, sarcofago di *Mr.š-^cnh* III (B 22); 2) porte di tipo 2 e 3, sarcofago anonimo (B 35).

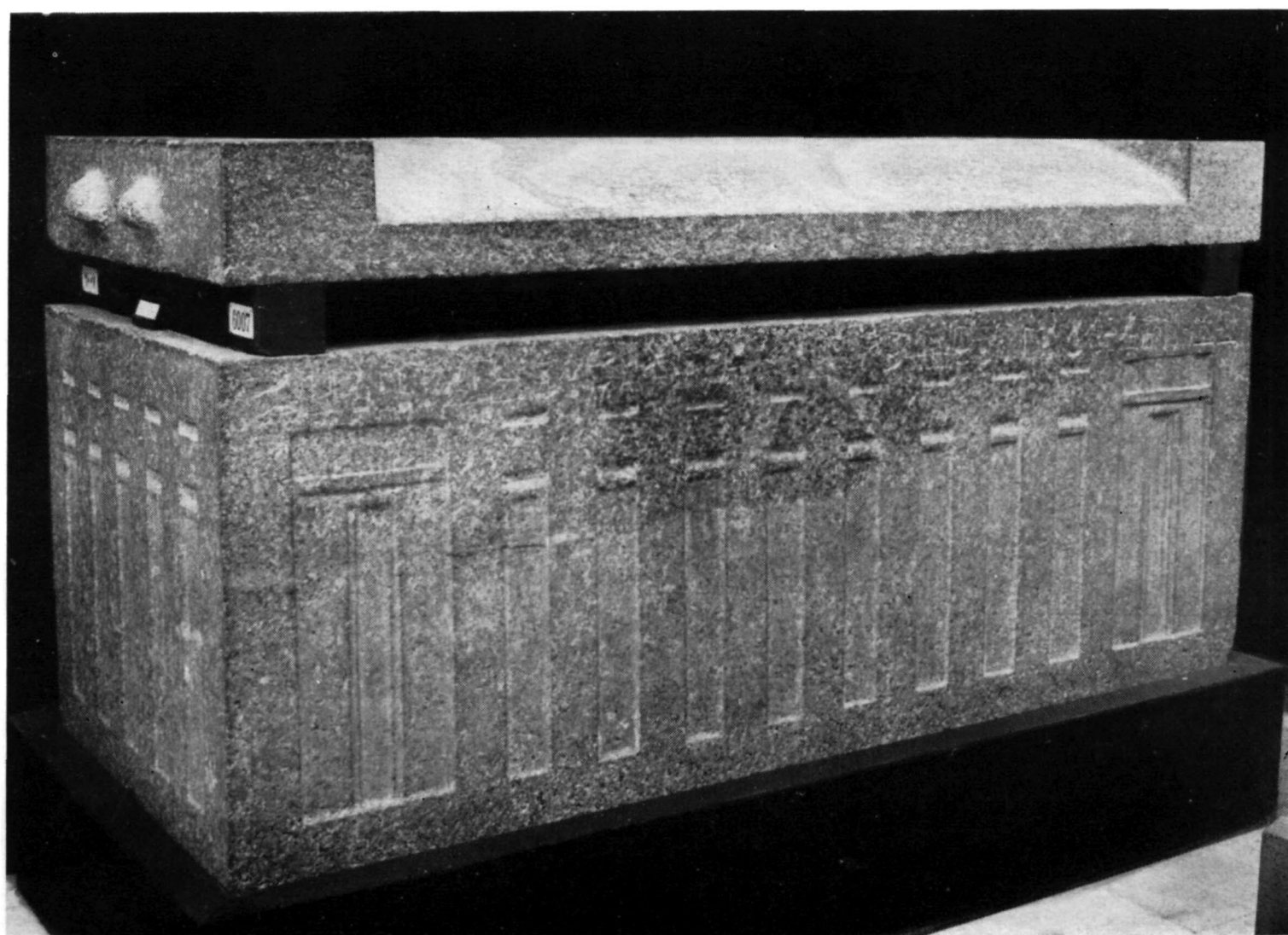

1



2

Porte di tipo 2 e 3. - 1) Sarcofago di 'Iry-n-wr (B 32); 2) sarcofago anonimo (B 26).

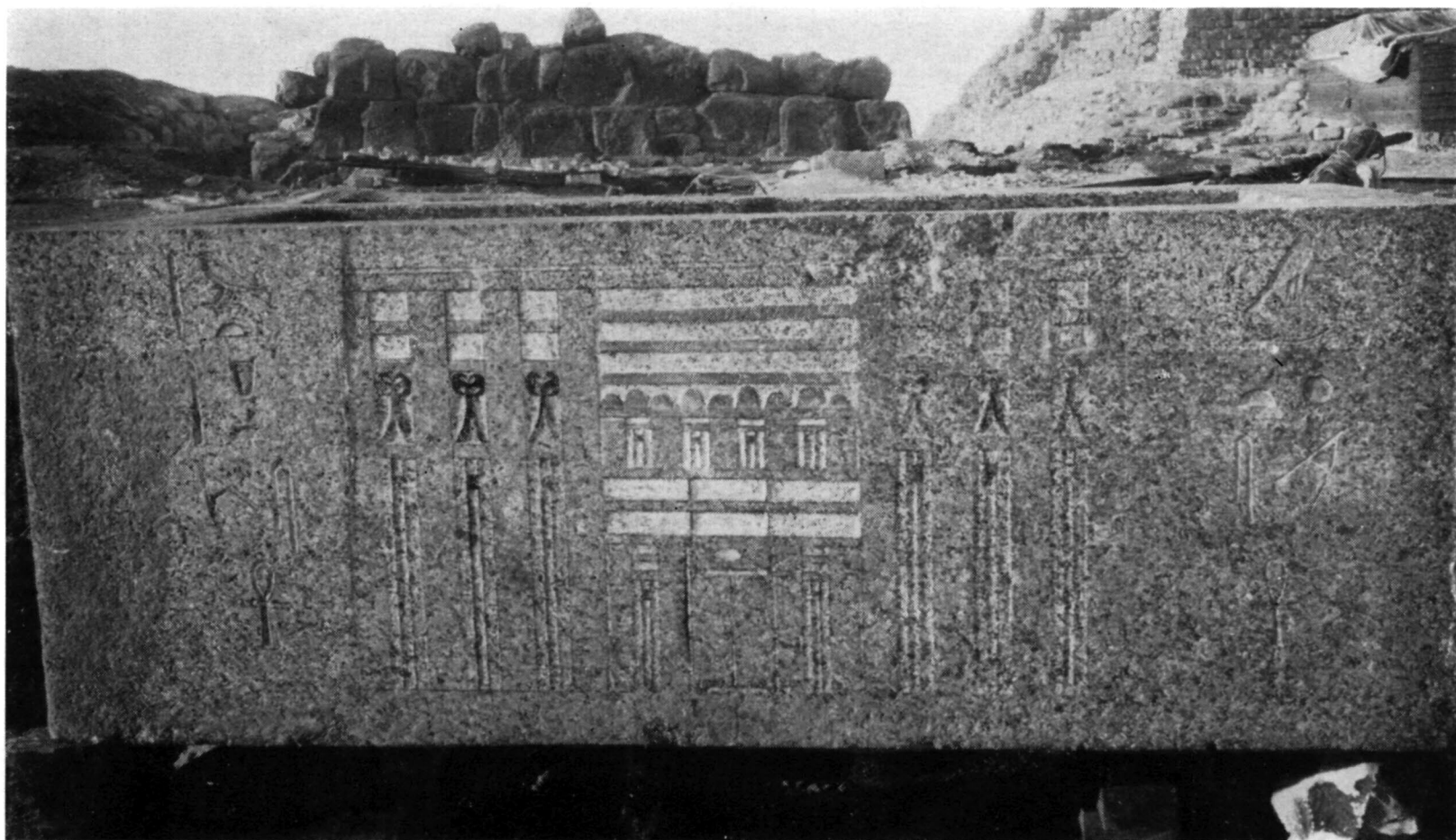

1

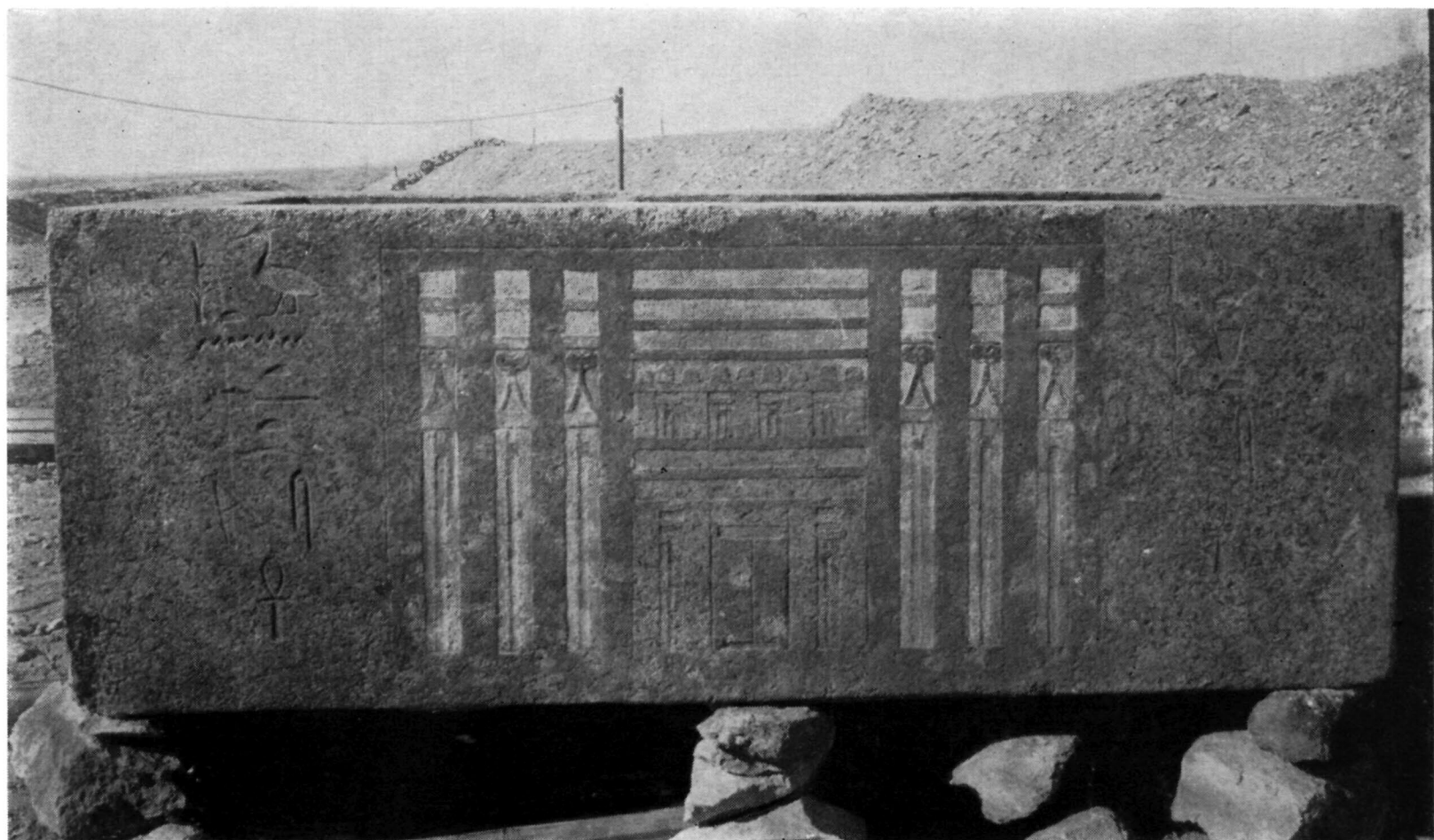

2

Sarcophago di *Mr.š-‘nh* II (B 18). – 1) Lato est; 2) lato ovest.

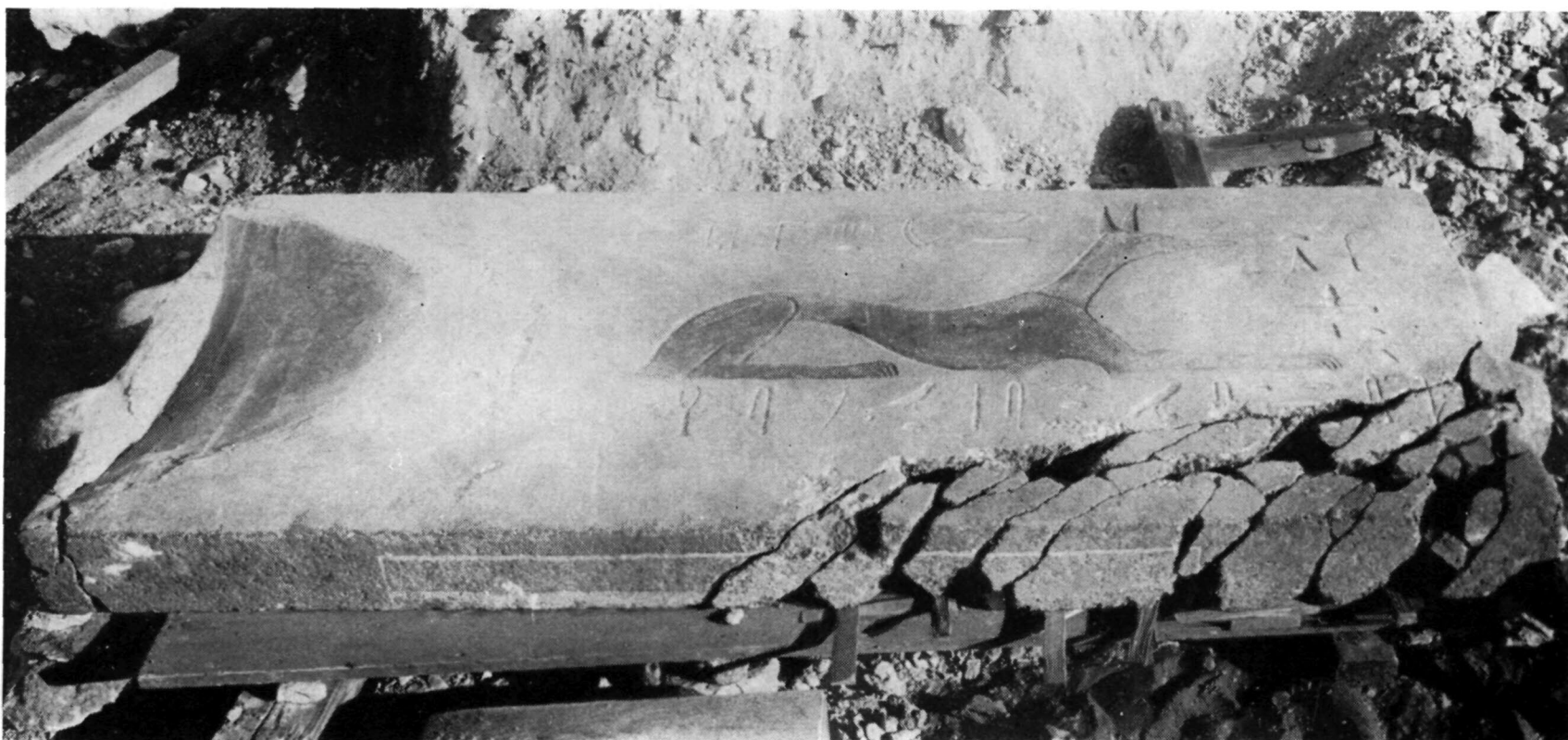

1



2

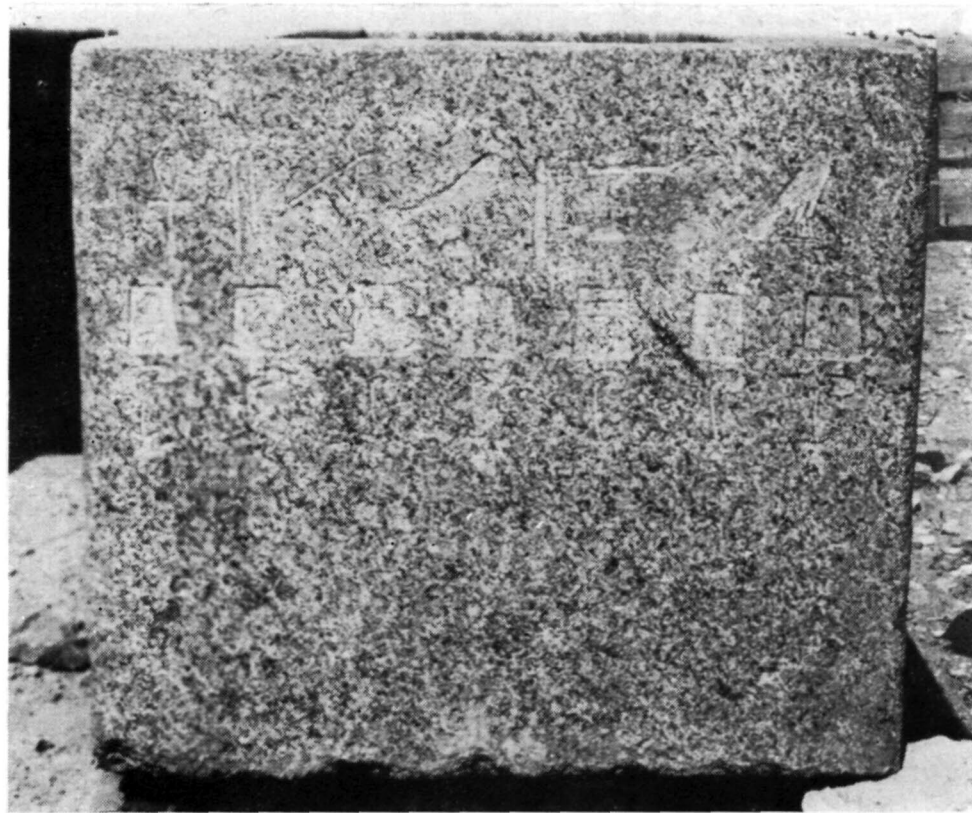

3

Sarcofago di *Mr.š-nh* II (B 18). - 1) Coperchio; 2) estremità nord; 3) estremità sud.

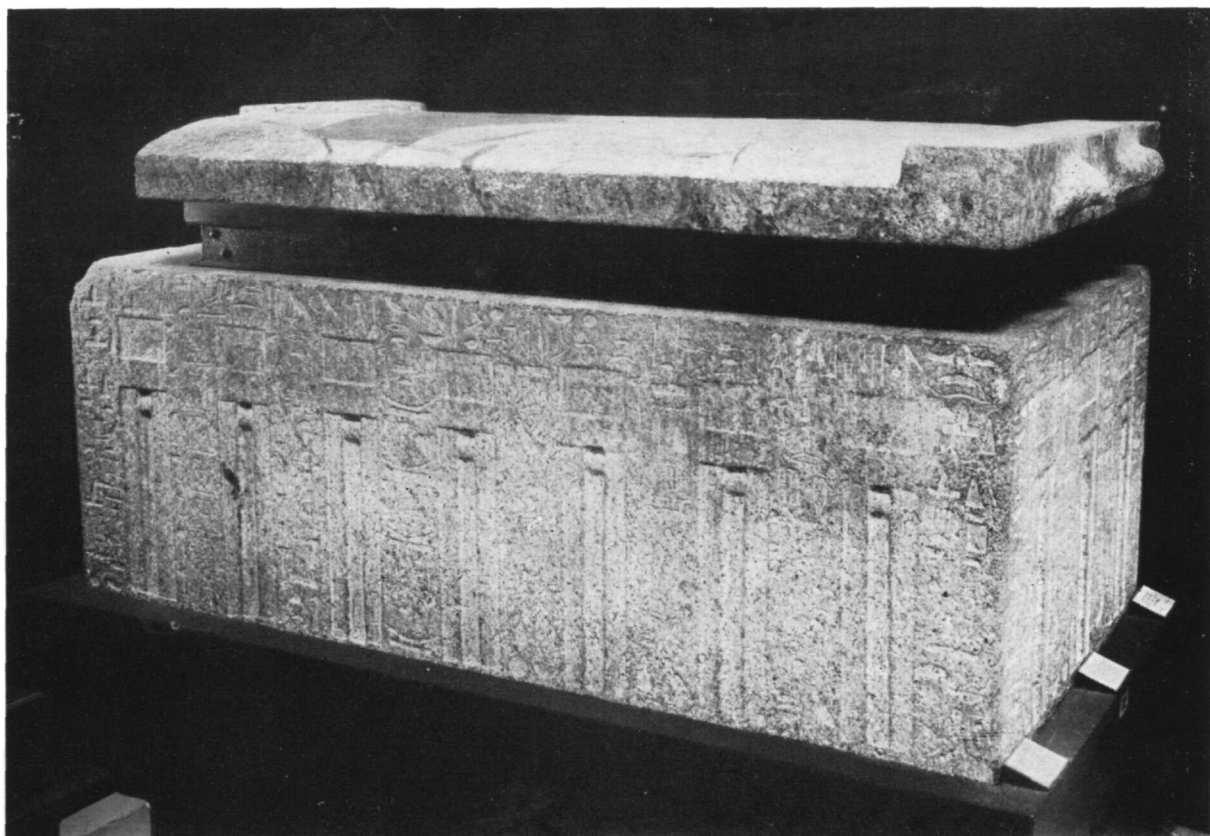

1



2

Sarcofago di *H^o.f-Mnw* (B 21). - 1) Lato ovest; 2) lato est.

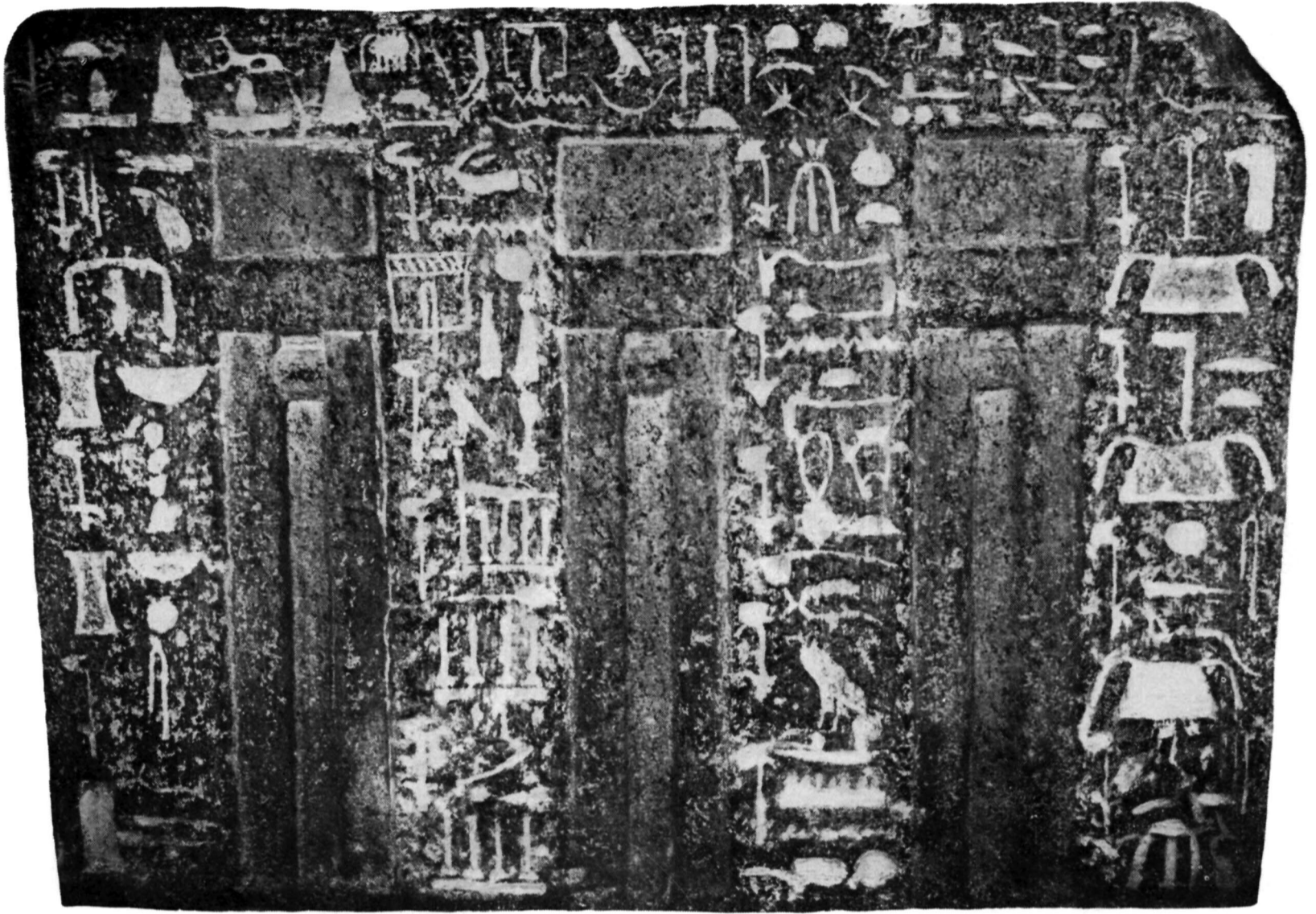

1

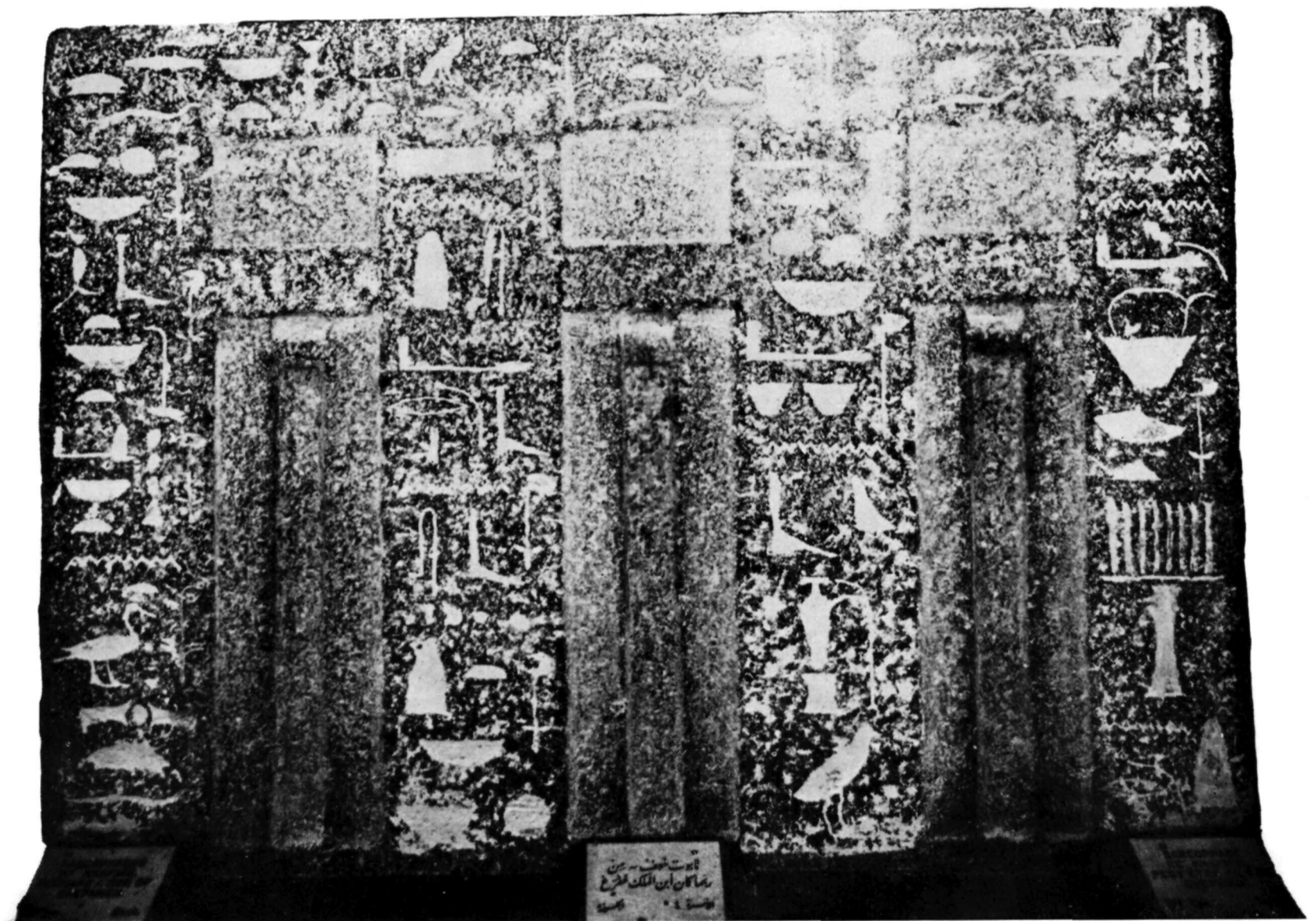

2

Sarcophago di *H^c.f-Mnw* (B 21). - 1) Estremità nord; 2) estremità sud.



Sarcofago di *Mnw-nfr* (B 50).

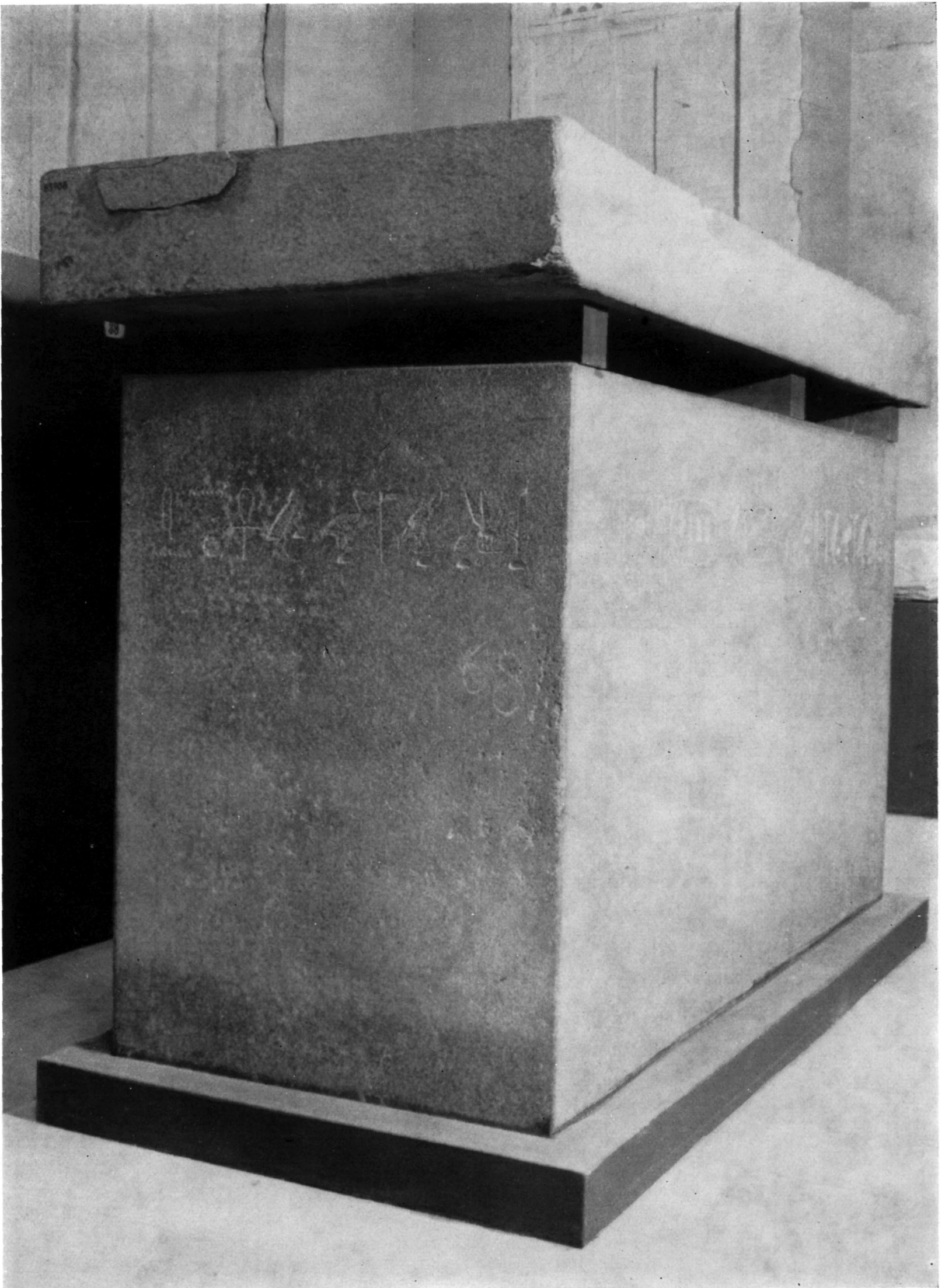

Sarcofago della regina *'nh-n.š-Ppy* (B 84).



1

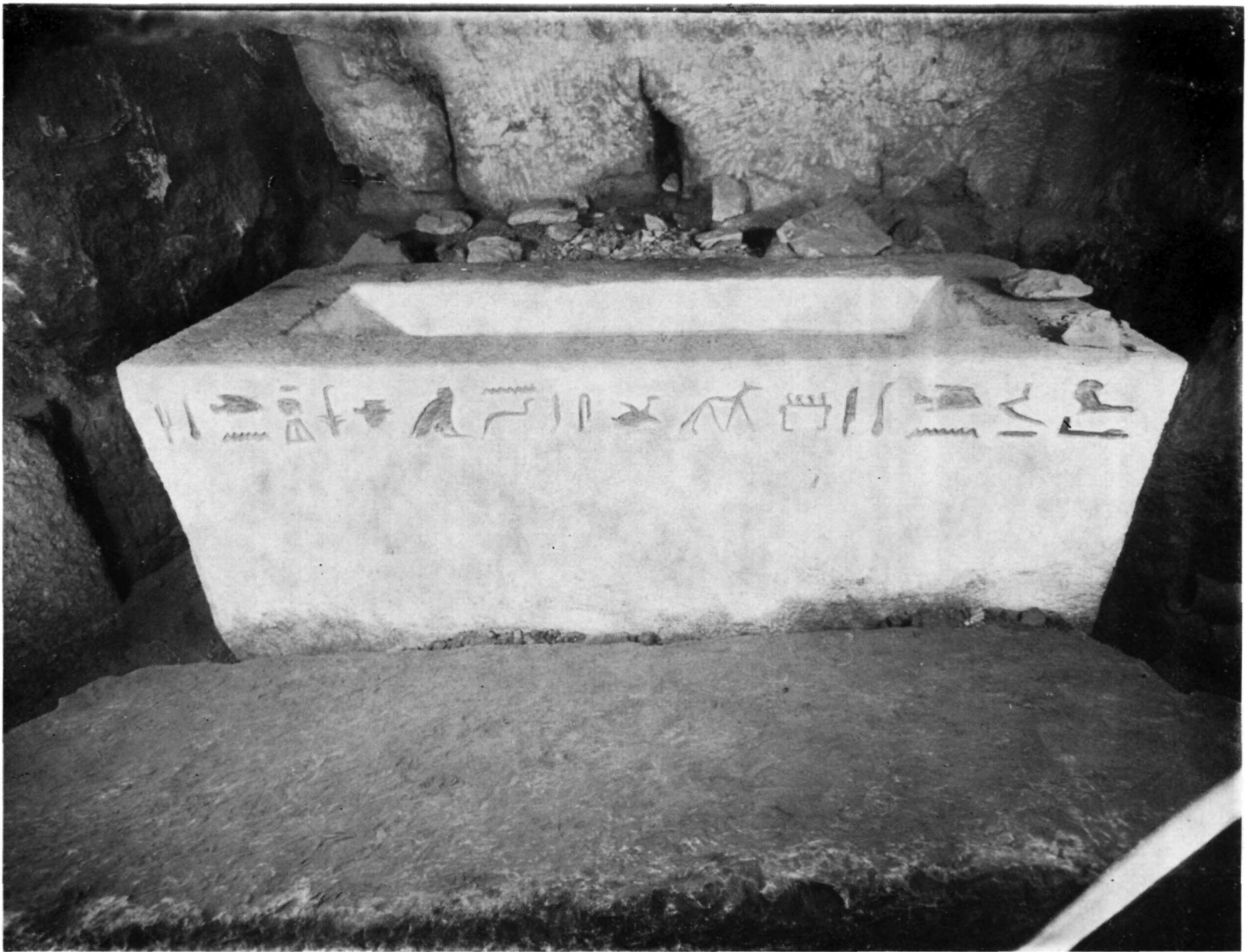

2

1) Sarcophago di *Wt'* (B 60); 2) sarcophago di *Šndm-ib* (B 46).

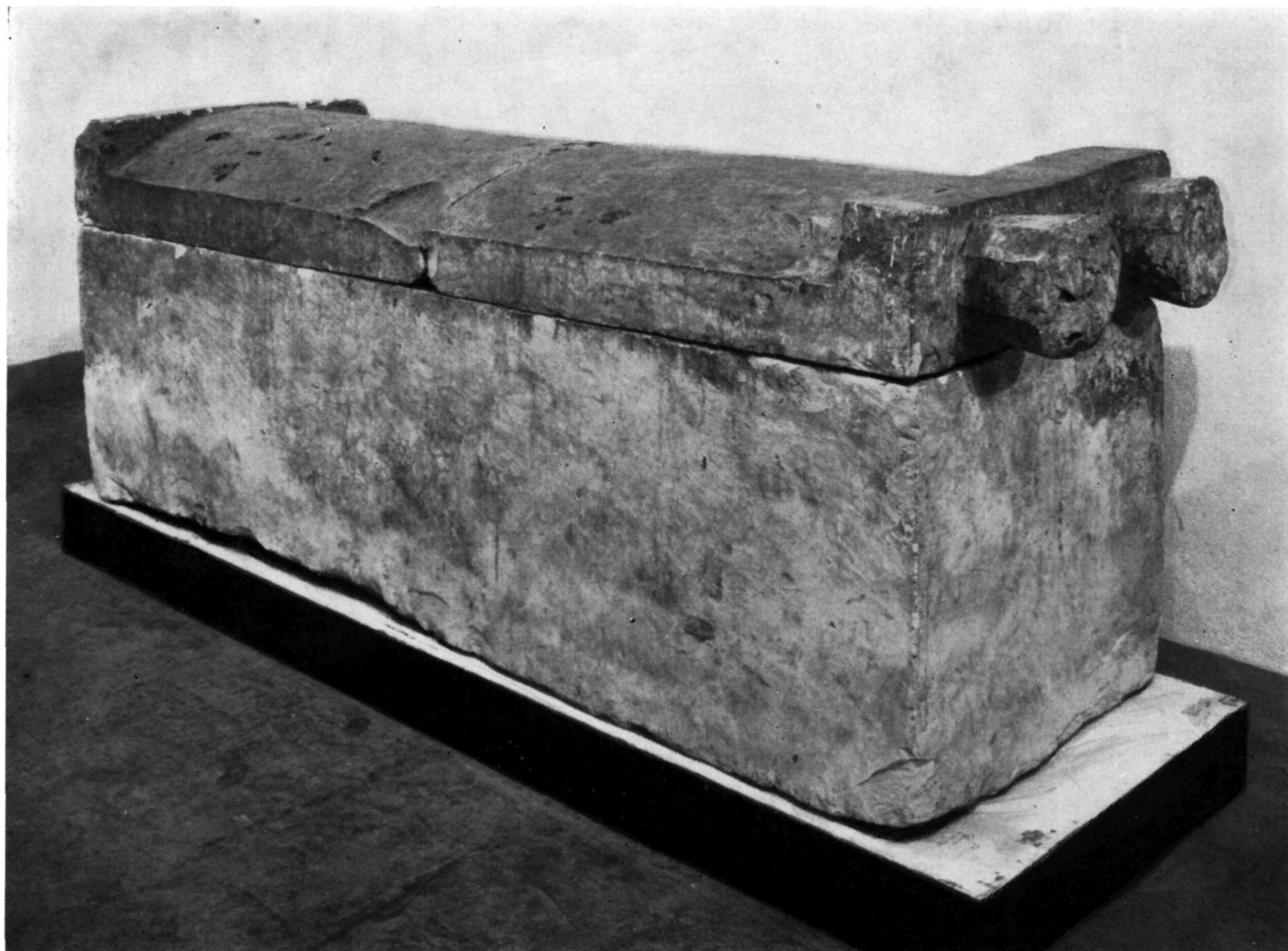

1



2

1) Sarcofago anonimo (B 41); 2) sarcofago di *Ššm-nfr* (C 21).



1

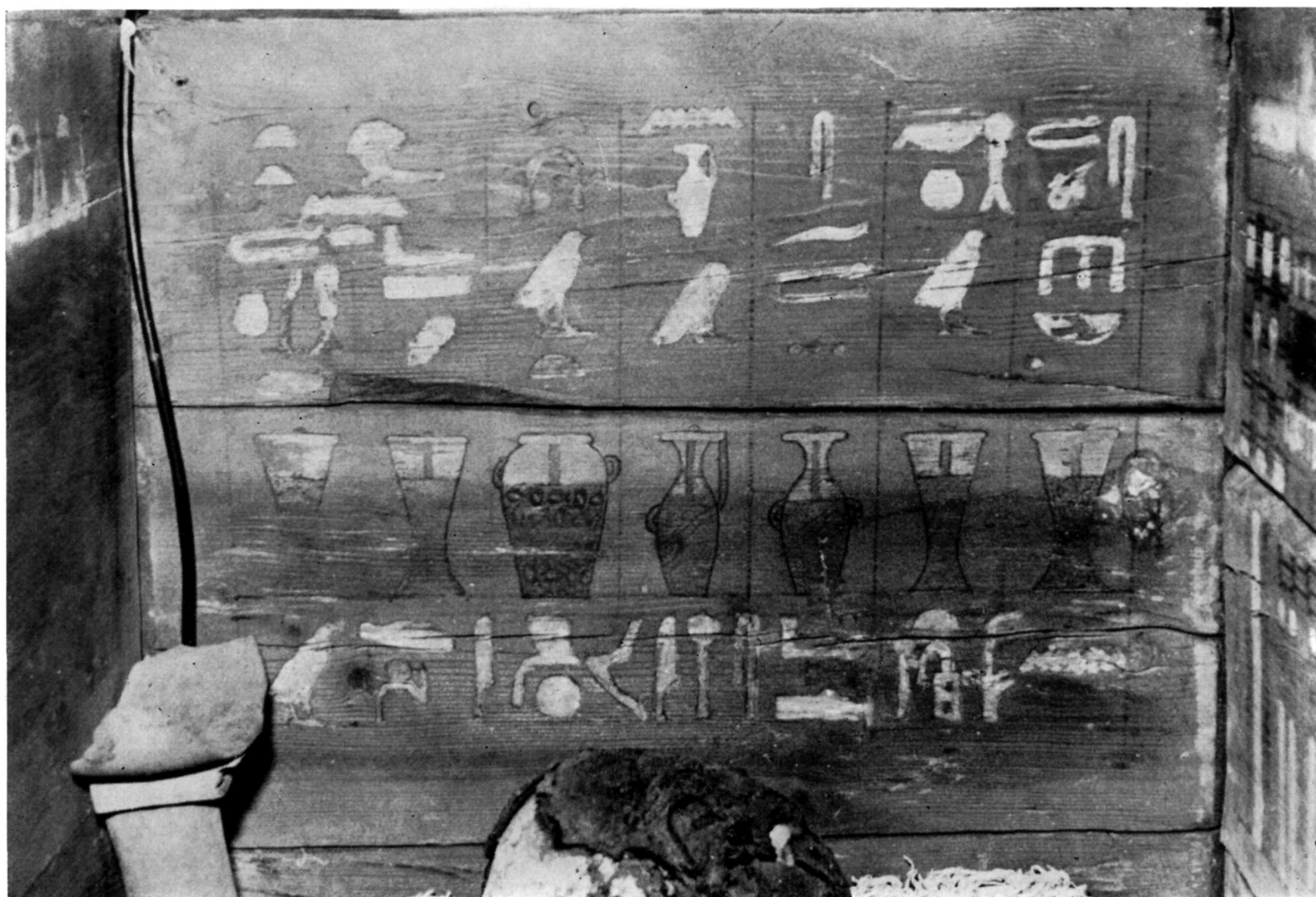

2

Sarcophago di 'Idw II (C 14). - 1) Esterno est; 2) interno della estremità nord con la lista dei sette oli sacri.

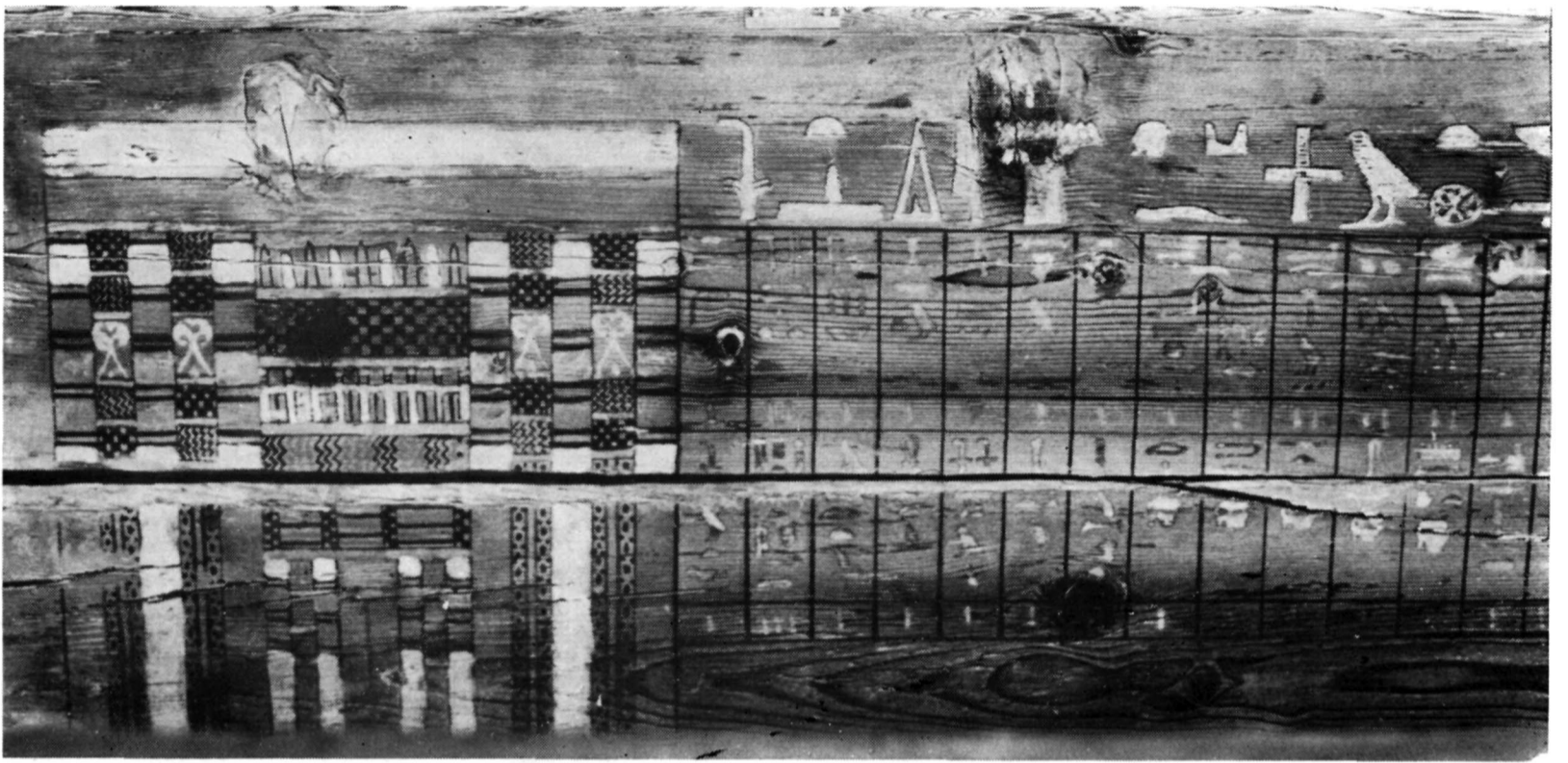

1

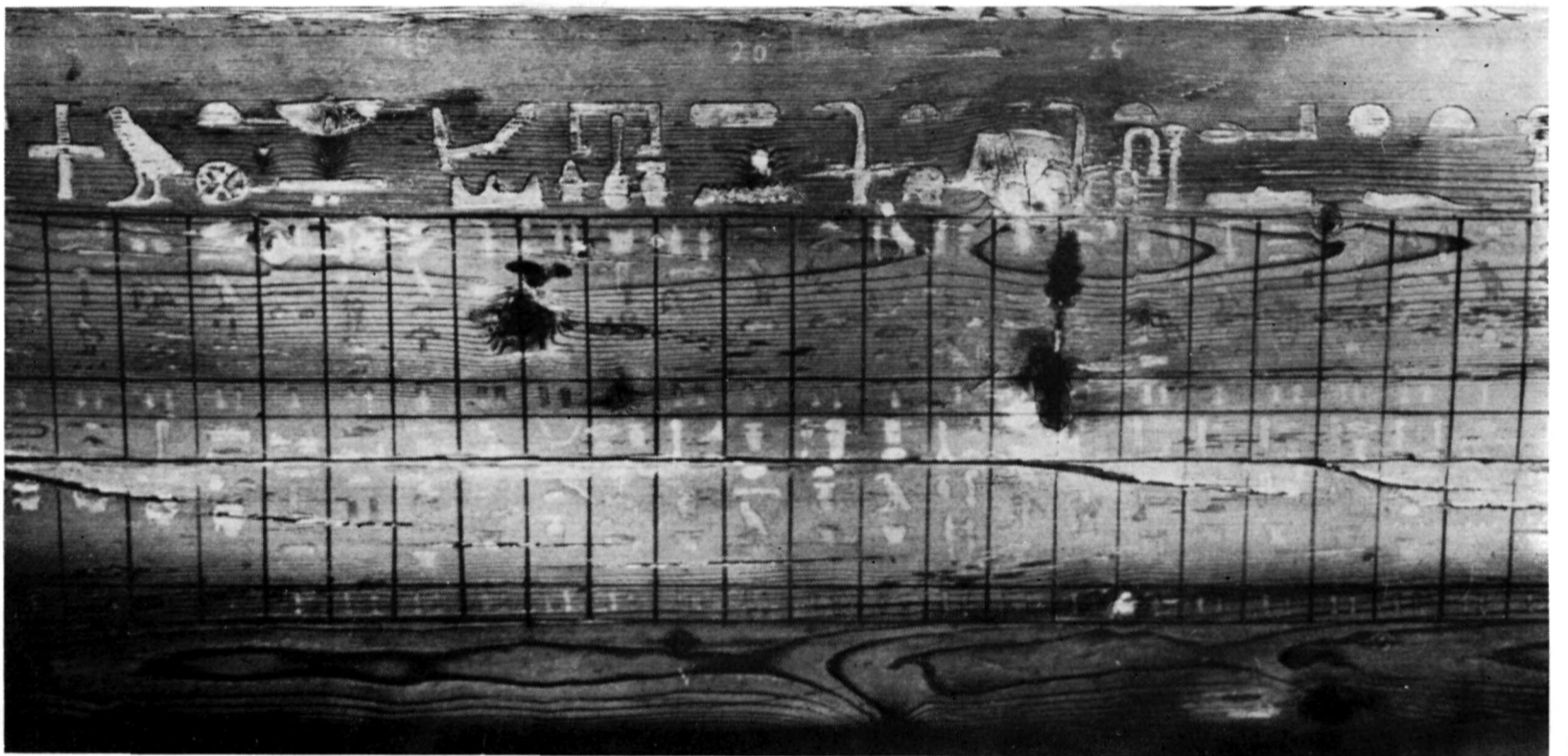

2

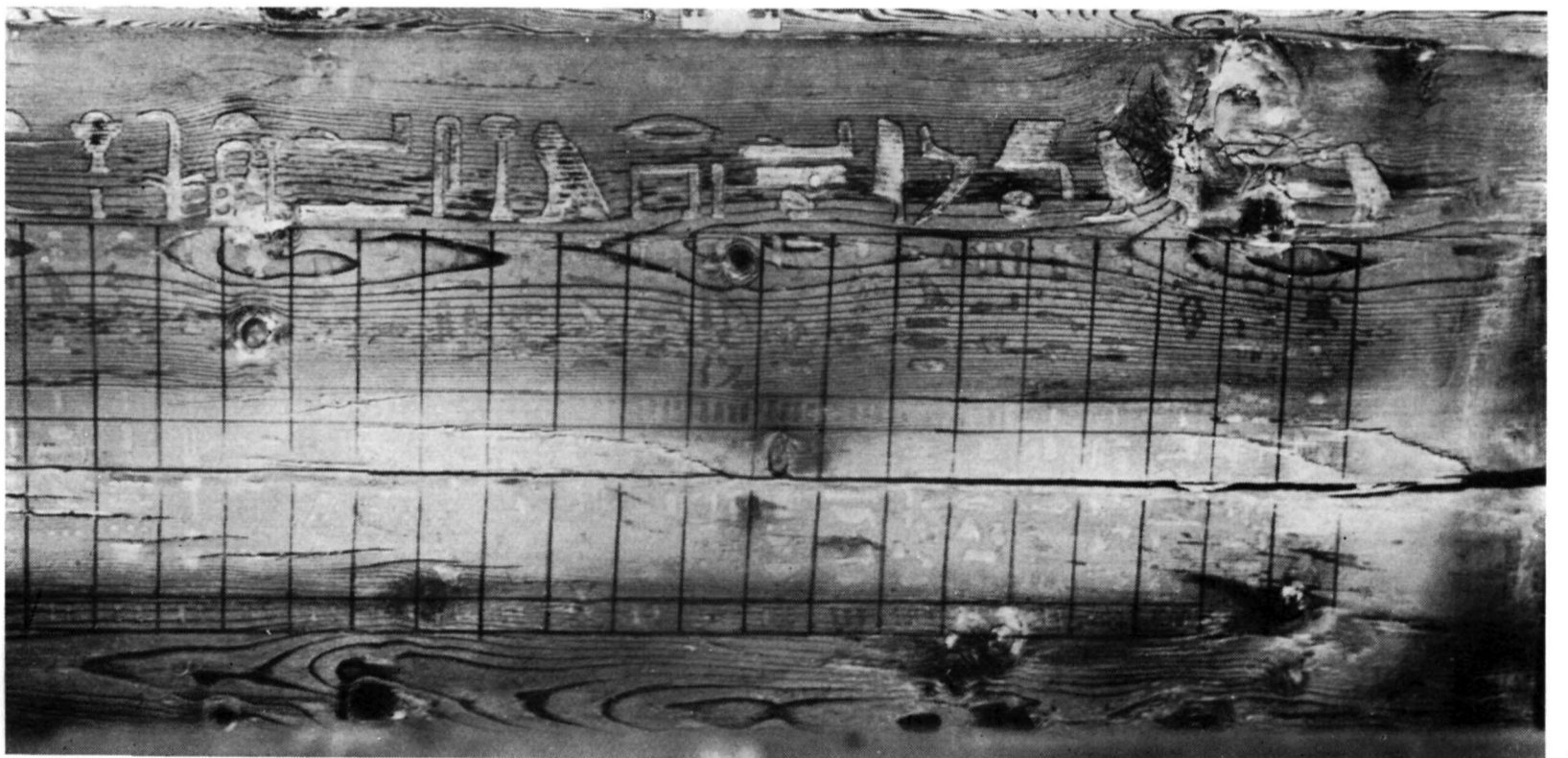

3

Sarcofago di *'Idw* II (C 14). - 1-3) Interno del lato est, con la lista delle offerte.

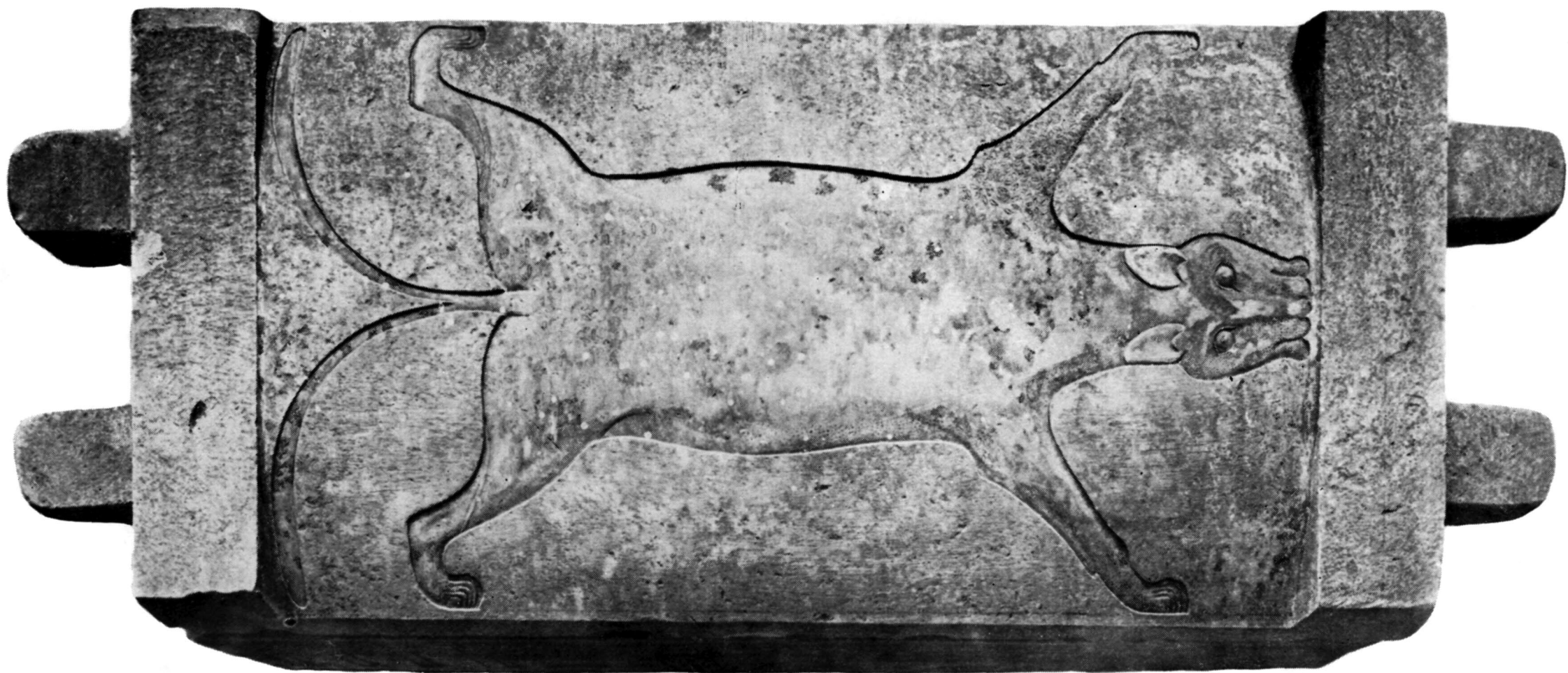

Coperchio con pelle di felino, sarcofago anonimo (B 33).